

Vítejte mezi majiteli vozů Chery.

Děkujeme, že jste si vybrali právě **Chery**.

Věříme, že Vám Váš nový vůz přinese spolehlivost, komfort a radost z každé jízdy.

Aby Vám vozidlo sloužilo co nejlépe a po dlouhá léta, věnujte prosím chvíli času prostudování této **uživatelské příručky**.

Najdete v ní všechny důležité informace o správném používání, údržbě i bezpečnosti vašeho vozu.

Po přečtení příručky prosím **ponechte ve vozidle** – může se Vám hodit kdykoli později.

Pokud vozidlo v budoucnu prodáte, **předejte příručku novému majiteli**, aby měl také k dispozici všechny potřebné informace.

Všechny údaje v této příručce odpovídají stavu v době jejího vydání.

Pamatujte, že **autorizovaný servis Chery** zná vaše vozidlo nejlépe – disponuje vyškolenými techniky a používá výhradně **originální náhradní díly**, které zaručují vaši bezpečnost i dlouhou životnost vozu.

Vyhňte se prosím používání neoriginálních dílů či neodborným úpravám – mohou ovlivnit výkon, bezpečnost i životnost vozidla.

Vzhledem k různým výbavám se může skutečné provedení vašeho vozu lišit od některých popisů nebo ilustrací uvedených v této příručce.

Uvedené informace proto **nepředstavují právní základ pro pojistné nároky**.

Společnost Chery si vyhrazuje právo **kdykoli provést změny** v designu, technických údajích či vybavení bez předchozího upozornění.

Všechna práva vyhrazena.

Tento dokument nesmí být kopírován ani šířen bez písemného souhlasu společnosti Chery.

Přejeme vám mnoho šťastných kilometrů a příjemných zážitků s vaším novým vozem Chery.

Přejeme vám mnoho šťastných kilometrů
a příjemných zážitků s vaším novým vozem Chery.

Číslo verze: T1E24FLLHDOM25ENEU04

Vydal: Astana Motors Czech s.r.o.

Vydáno: 01/2026

Typ A

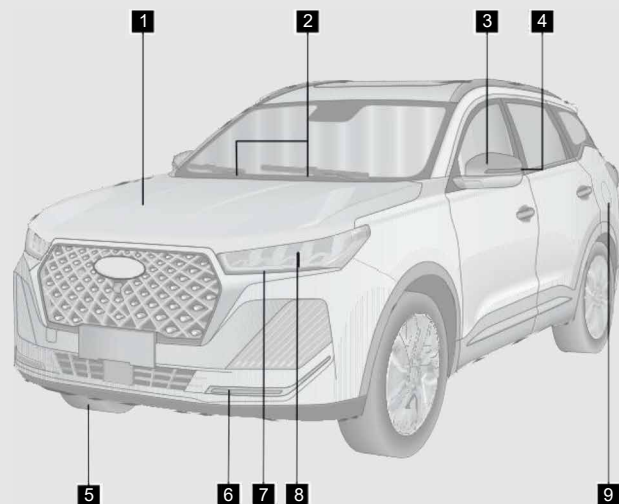

| | |
|---------------------------------------------------------|--------|
| 1 Kapota..... | s. 108 |
| 2 Stěrač předního skla | s. 34 |
| 3 Vnější zpětné zrcátko..... | s. 30 |
| 4 Boční směrové světlo..... | s. 36 |
| 5 Pneumatika | s. 223 |
| 6 Obrysové světlo/světlo pro denní svícení | s. 37 |
| 7 Směrové světlo | s. 36 |
| 8 Potkávací světla/dálková světla | s. 36 |
| 9 Víčko palivové nádrže | s. 114 |

Poznámka: Všechno vybavení si prosím ověřte na skutečném vozidle.

Typ B

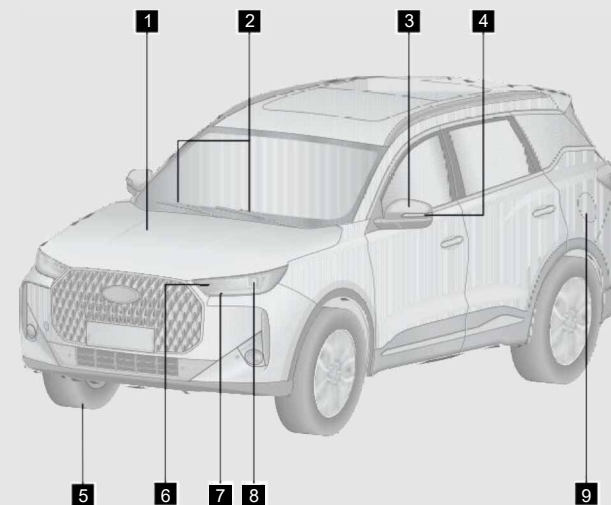

| | |
|--------------------------------------------------------|--------|
| 1 Kapota | s. 108 |
| 2 Stěrač předního skla | s. 34 |
| 3 Vnější zpětné zrcátko..... | s. 30 |
| 4 Boční směrové světlo | s. 36 |
| 5 Pneumatika | s. 223 |
| 6 Obrysové světlo/světlo pro denní svícení..... | s. 37 |
| 7 Směrové světlo..... | s. 36 |
| 8 Potkávací světla/dálková světla | s. 36 |
| 9 Víčko palivové nádrže | s. 114 |

Poznámka: Všechno vybavení si prosím ověřte na skutečném vozidle.

Typ A

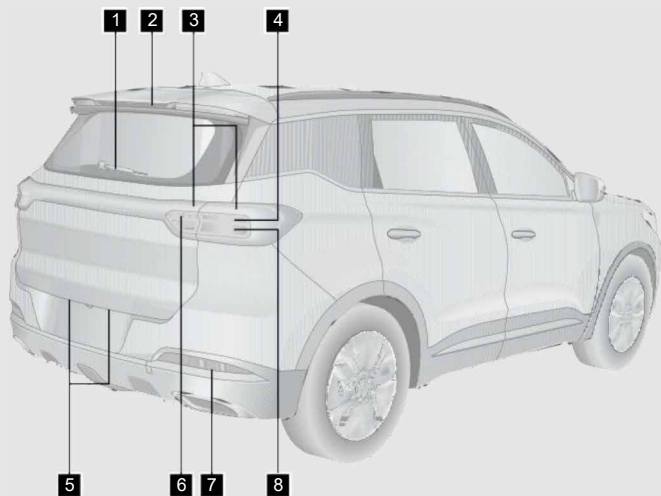

| | |
|---------------------------------------------|-------|
| 1 Stěrač zadního skla | s. 34 |
| 2 Třetí brzdové světlo | s. 37 |
| 3 Obrysové světlo | s. 35 |
| 4 Směrové světlo | s. 36 |
| 5 Osvětlení registrační značky | s. 37 |
| 6 Couvací světlo | s. 37 |
| 7 Zadní mlhové světlo | s. 35 |
| 8 Brzdové světlo | s. 37 |

Poznámka: Všechno vybavení si prosím ověřte na skutečném vozidle.

Typ B

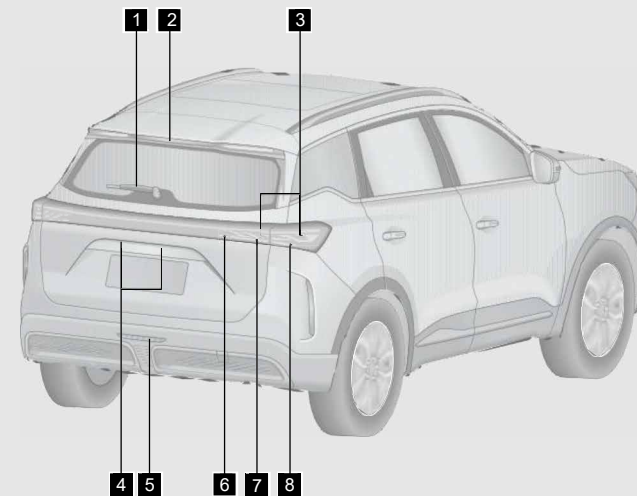

| | |
|---------------------------------------------|-------|
| 1 Stěrač zadního skla | s. 34 |
| 2 Třetí brzdové světlo | s. 37 |
| 3 Obrysové světlo | s. 35 |
| 4 Osvětlení registrační značky | s. 37 |
| 5 Zadní mlhové světlo | s. 35 |
| 6 Couvací světlo | s. 37 |
| 7 Brzdové světlo | s. 37 |
| 8 Směrové světlo | s. 36 |

Poznámka: Všechno vybavení si prosím ověřte na skutečném vozidle.

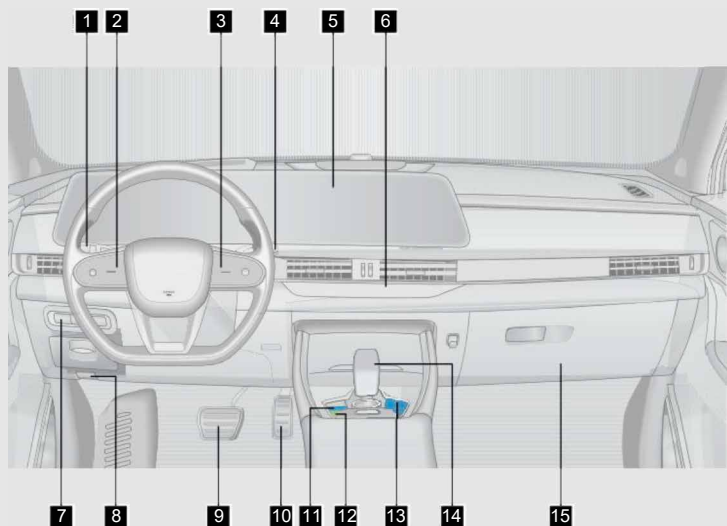

| | | |
|-----------|----------------------------------------------------------|--------|
| 1 | Kombinovaný spínač světlometů | s. 35 |
| 2 | Tlačítko tempomatu..... | s. 152 |
| 3 | Tlačítko audiosystému | s. 88 |
| 4 | Kombinovaný spínač stěračů | s. 32 |
| 5 | Dvojitý displej (přístrojová deska) | s. 20 |
| | Dvojitý displej (audiosystém)..... | s. 83 |
| 6 | Panel klimatizace | s. 93 |
| 7 | Spínač HDC | s. 162 |
| | Spínač elektrického ovládní zadních dveří..... | s. 110 |
| 8 | Páka pro uvolnění kapoty..... | s. 108 |
| 9 | Brzdový pedál | |
| 10 | Plynový pedál | |
| 11 | Tlačítko elektrické parkovací brzdy | s. 132 |
| 12 | Tlačítko funkce automatického zabrzdění (auto hold)..... | s. 135 |
| 13 | Ovládací panel audiosystému | s. 83 |
| 14 | Řadicí páka | s. 122 |
| 15 | Odkládací schránka | s. 104 |

Poznámka: Všechno vybavení si prosím ověřte na skutečném vozidle.

1. ÚVOD

| | | |
|------|-------------------------------------------------------|----|
| 1-1. | Jak číst tuto příručku | |
| | Jak číst tuto příručku..... | 2 |
| | Obsah | 2 |
| | Obrazový rejstřík | 2 |
| | Rejstřík..... | 2 |
| 1-2. | Symboly v příručce | |
| | Symboly v příručce | 3 |
| 1-3. | Kontaktní údaje autorizovaného prodejce | |
| | Kontaktní údaje autorizovaného prodejce | 4 |
| 1-4. | Záběh nového vozidla | |
| | Záběh nového vozidla | 5 |
| 1-5. | Jak šetřit palivo a prodloužit životnost vozidla | |
| | Jak šetřit palivo a prodloužit životnost vozidla..... | 6 |
| 1-6. | Bezpečnostní opatření před řízením vozidla | |
| | Bezpečnostní kontrola..... | 7 |
| | Před spuštěním motoru .. | 7 |
| | Po spuštění motoru | 8 |
| | Při jízdě | 8 |
| | Parkování | 8 |
| | Parkování ve svahu..... | 9 |
| | Kontrola výfukového systému | 10 |

| | | |
|-------|----------------------------------------------------------------------------------|----|
| 1-7. | Opatření pro jízdu v terénu | |
| | Jízda v terénu | 11 |
| 1-8. | Bezpečnostní opatření při jízdě v deštivém počasí | |
| | Při jízdě na silnicích s kluzkým povrchem | 12 |
| | Jízda ve vodě..... | 12 |
| 1-9. | Bezpečnostní opatření při jízdě v zimě | |
| | Tipy pro jízdu v zimě | 13 |
| | Jízda po silnici pokryté ledem a sněhem..... | 14 |
| | Zimní pneumatiky..... | 15 |
| | Sněhové řetězy | 15 |
| 1-10. | Oznámení o kybernetické bezpečnosti | |
| | Oznámení o aktualizaci nebo ukončení služby podpory kybernetické bezpečnosti ... | 16 |
| | Oznámení o kybernetické bezpečnosti pro likvidaci nebo další prodej..... | 17 |

2. PŘÍPRAVA PRO JÍZDU

| | | |
|------|----------------------------------|----|
| 2-1. | Přístrojová deska | |
| | Přehled přístrojové desky ... | 20 |
| | Nastavení přístrojové desky..... | 21 |
| | Kontrolka Provoz/Porucha .. | 22 |
| 2-2. | Volant | |
| | Klakson..... | 28 |
| | Nastavení volantu | 28 |
| 2-3. | Zpětné zrcátko | |
| | Vnitřní zpětné zrcátko..... | 29 |
| | Vnější zpětné zrcátko | 30 |

| | |
|-----------------------------------------------------------------------------|----------------------------------------------------------------------------------|
| 2-4. Systém stěračů | Aktivace a deaktivace airbagu spolujezdce vpředu (je-li součástí výbavy)..... 58 |
| Ovládání stěračů 32 | Upozornění na přítomnost dětí na zadních sedadlech 59 |
| Výměna stírací lišty 34 | |
| 2-5. Systém osvětlení | |
| Vnější osvětlení 37 | |
| Vnitřní osvětlení..... 38 | |
| Seřízení úhlu světlometů 38 | |
| Funkce osvětlení při odchodu 38 | |
| Funkce inteligentního vyhledávání vozidla..... 39 | |
| Inteligentní asistent dálkových světel (IHC) (je-li součástí výbavy) ... 40 | |
| Pokyny pro mížení světel 40 | |
| 2-6. Sedadlo | |
| Správná poloha při sezení 42 | |
| Přední sedadlo 42 | |
| Sedadla v druhé řadě ... 44 | |
| Funkce vyhřívání/ventilace sedadel (je-li součástí výbavy) 45 | |
| Funkce paměti sedadla (je-li součástí výbavy) ... 45 | |
| 2-7. Bezpečnostní pás | |
| Bezpečnostní pás 46 | |
| Předpínač bezpečnostního pásu (je-li součástí výbavy) ... 51 | |
| 2-8. Dětské zádržné systémy | |
| Dětské zádržné systémy 52 | |
| Doporučené dětské zádržné systémy 54 | |
| Horní úchyt 55 | |
| Instalace dětského zádržného systému 56 | |

3. FUNKCE INTERIÉRU

| | |
|--------------------------------------------------------------------------|--|
| 3-1. Informace o klíči | |
| Inteligentní klíč..... 63 | |
| Efektivní dojezd 66 | |
| Bezklíčový vstup 67 | |
| Zabezpečení vozidla 69 | |
| Systém imobilizéru 70 | |
| Vyhledání vozidla pro inteligentní klíč (je-li součástí výbavy) 71 | |
| Dálkové spouštění inteligentní klíč (je-li součástí výbavy) 71 | |
| 3-2. Dveře | |
| Odemčení/uzamčení dveří . 72 | |
| Mechanický spínač dveří 73 | |
| Dětská pojistka 74 | |
| 3-3. Okna | |
| Elektricky ovládaná okna 76 | |
| Funkce dálkového ovládání oken 77 | |
| Funkce ochrany proti zaseknutí okna (je-li součástí výbavy) 78 | |
| 3-4. Panoramatická střecha | |
| Panoramatické střešní okno (je-li součástí výbavy) 79 | |
| Funkce dálkového ovládání panoramatického střešního okna 82 | |
| Funkce ochrany proti zablokování panoramatického střešního okna 82 | |
| 3-5. Audiosystém | |
| Zobrazení audiosystému..... 83 | |
| Nabídka rychlých voleb 84 | |
| Místní nastavení 84 | |

| | |
|------------------------------------------------------------------------------------------------|-------------------------------------------------------------------|
| Nastavení vozidla 85 | 3-12. Sluneční clony a zrcátka |
| Tlačítko audiosystému.. 88 | Sluneční clony a zrcátka .. 108 |
| Funkce rozpoznání hlasu (je-li součástí výbavy) ... 88 | 3-13. Kapota |
| Telefonní propojení (je-li součástí výbavy)..... 89 | Otevírání/zavírání kapoty.. 108 |
| | 3-14. Zadní dveře |
| 3-6. Klimatizační systém | Ručně ovládané zadní dveře 109 |
| Klimatizační systém 93 | Elektricky ovládané zadní dveře (jsou-li součástí výbavy).... 109 |
| Provoz klimatizace v režimu topení..... 98 | Nouzové otevření zadních dveří 114 |
| Provoz klimatizace v režimu chlazení 98 | 3-15. Víčko palivové nádrže |
| Vzduchové výdechy, regulace 99 | Elektrické víčko palivové nádrže 114 |
| Nastavení klimatizace. 100 | |
| Chladicí funkce schránky v loketní opěrce na přídatném panelu (je-li součástí výbavy)..... 100 | |
| 3-7. Funkce provonění | |
| Funkce provonění (je-li součástí výbavy)..... 101 | |
| 3-8. Bezdrátové nabíjení | |
| Bezdrátové nabíjení (je-li součástí výbavy)..... 102 | |
| 3-9. Úložný prostor | |
| Úložný prostor..... 104 | |
| Roleta zavazadlového prostoru (je-li součástí výbavy) 105 | |
| Nosič 106 | |
| 3-10. Elektrická zásuvka | |
| Elektrická zásuvka..... 106 | |
| 3-11. USB Port | |
| Přední USB port 107 | |
| Zadní USB port..... 107 | |

4. ŘÍZENÍ VOZIDLA

| | |
|-------------------------------------------------------------------------|--|
| 4-1. Režim napájení vozidla | |
| Spínač ENGINE START STOP 118 | |
| 4-2. Spouštění a vypínání motoru | |
| Normální spuštění a vypínání 119 | |
| Spouštění a vypínání v nouzovém režimu..... 120 | |
| Adaptivní systém řízení motoru 121 | |
| Filtr pevných částic (GPF) (je-li součástí výbavy)..... 121 | |
| 4-3. Převodovka | |
| Automatická převodovka... 122 | |
| 4-4. Inteligentní systém pohonu všech kol (AWD) (je-li součástí výbavy) | |
| Inteligentní systém pohonu všech kol (AWD) 125 | |
| Režim jízdy..... 126 | |

| | |
|--------------------------------------------------------------------------------------------|------------------------------------------------------------------------------------------------------------|
| 4-5. Systém zatáčení | Inteligentní aktivní ovládání rychlostního limitu (je-li součástí výbavy)..... 158 |
| Systém elektrického posilovače řízení (EPS) | |
| 131 | |
| 4-6. Brzdová soustava | 5-4. Asistent pro jízdu v dopravní zácpě (TJA) systém / integrovaný tempomat (ICA) (je-li součástí výbavy) |
| Systém elektrické parkovací brzdy (EPB) 132 | Systém asistence při dopravní zácpě (TJA)/integrovaný tempomat (ICA)..... 160 |
| Systém automatického zabrzdění (AUTO HOLD)..... 135 | Systém inteligentního vyhýbání (IES)..... 162 |
| Podtlakový posilovač.. 136 | 5-5. Systém kontroly sjíždění z kopce (HDC) |
| Nožní brzda | Systém regulace sjíždění z kopce (HDC)..... 162 |
| 137 | |
| 4-7. Airbag (SRS) | 5-6. Systém udržování jízdního pruhu |
| Airbagy (SRS) | Systém udržování jízdního pruhu (je-li součástí výbavy) |
| 138 | 163 |
| | Systém varování při opuštění jízdního pruhu Varování (LDW)..... 164 |
| 5. ASISTENCE PŘI ŘÍZENÍ | Systém varování při opuštění jízdního pruhu (LDP)..... 165 |
| 5-1. Systém zastavení a spuštění motoru při volnoběhu | Nouzové udržování v jízdním pruhu (ELK)..... 167 |
| Systém zastavení a spuštění motoru při volnoběhu (je-li součástí výbavy)..... 149 | 5-7. Systém hlídání mrtvého úhlu (BSD) (je-li součástí výbavy) |
| 5-2. Systém asistence při dodržování rychlostního limitu (SLA) | Hlídání mrtvého úhlu (BSD) |
| Systém asistence při dodržování rychlostního limitu (SLA) (je-li součástí výbavy)..... 151 | 169 |
| 5-3. Systém tempomatu (je-li součástí výbavy) | Systém výstrahy otevřených dveří (DOW)..... 171 |
| Adaptivní tempomat (ACC) (je-li součástí výbavy)..... 152 | Systém varování před příčným provozem vzadu (RCTA).. 171 |
| Funkce regulace rychlosti (SCF) (je-li součástí výbavy)..... 157 | Systém brzdění při příčném provozu při couvání (RCTB) (je-li součástí výbavy)..... 172 |
| Inteligentní systém řízení rychlosti (je-li součástí výbavy)..... 158 | Systém varování před kolizí zezadu (RCW)..... 172 |

| | |
|------------------------------------------------------------------------------------------------------------------|------------------------------------------------------------|
| 5-8. Asistenční systém bezpečné jízdy | Systém brzdění pro vícenásobné kolize (MCB) |
| Systém head-up displeje (HUD) (je-li součástí výbavy) | 187 |
| Upozornění na odjezd (DAI)..... 174 | 5-14. Systém regulace brzdné síly |
| 5-9. Automatický nouzový brzdový systém (AEB) / Systém varování před čelní srážkou (FCW) (je-li součástí výbavy) | Elektronický systém kontroly stability (ESP)..... 187 |
| Automatický nouzový brzdový systém (AEB) / Systém varování před čelní srážkou (FCW) ... 174 | Systém ABS (ABS)..... 189 |
| 5-10. Systém monitorování tlaku v pneumatikách (TPMS) | Rozšířená funkce (je-li součástí výbavy) |
| Systém monitorování tlaku v pneumatikách (TPMS) | 190 |
| 177 | 5-15. Ochrana osobních údajů |
| 5-11. Systém monitorování řidiče (DMS) | Varování před únavou a nepozorností řidiče (DDAW)..... 192 |
| Monitorování řidiče (DMS)..... 179 | Pokročilý asistenční systém řidiče (ADAS) |
| 5-12. Systém asistence při parkování | 192 |
| Monitorování parkování (RVC) | Tísňové volání (eCall) |
| 180 | 192 |
| Systém panoramatického monitoru (AVM) (je-li součástí výbavy)..... 181 | |
| Parkovací radarový systém (je-li součástí výbavy). 185 | |
| 5-13. Systém brzdění pro vícenásobné kolize (MCB) | |

6. V PŘÍPADĚ NOUZE

| |
|-----------------------------------------------------------------------|
| 6-1. Základní znalosti o nouzových situacích vozidla |
| ECALL (je-li součástí výbavy) |
| 194 |
| Výstražná světla..... 194 |
| Reflexní vesta |
| 195 |
| Výstražný trojúhelník..... 195 |
| Nářadí pro rezervu (je-li součástí výbavy) |
| 195 |
| Nářadí pro rezervu (náhradní kolo) (je-li součástí výbavy)..... 196 |
| 6-2. Nouzové situace s vozidlem |
| Pokud máte defekt (-kapalina na opravu pneumatik) |
| 196 |
| Pokud během jízdy dojde k defektu pneumatiky (náhradní kolo)..... 196 |
| Pokud je teplota chladicí kapaliny motoru vysoká.... 203 |
| Pokud je vybitá baterie..... 204 |
| Pokud vaše vozidlo nemůže normálně nastartovat |
| 206 |

| | |
|-----------------------------------------------------|-------------------------------------------------------------------------------------------|
| 6-3. Tažení | Kontrola ostřikovací kapaliny čelního okna..... 225 |
| Tažné zařízení (je-li součástí výbavy)..... 207 | Kontrola stíracích lišt..... 226 |
| Odtah vozidla..... 208 | 7-3. Pravidelná údržba |
| Nouzové odtažení..... 209 | Informace o první údržbě..... 228 |
| Instalace tažného oka..... 210 | Plán údržby..... 229 |
| 6-4. Pojistka | Technické údaje..... 234 |
| Pojistková skříňka 211 | 8. SPECIFIKACE |
| Kontrola pojistky 212 | 8-1. Umístění štítků |
| Výměna pojistky 213 | Identifikační číslo vozidla (VIN)..... 238 |
| 7. ÚDRŽBA | Štítek s údaji o vozidle..... 238 |
| 7-1. Opravy a údržba | Číslo motoru..... 239 |
| Opravy a údržba..... 216 | Okénko mikrovlnného spojení (je-li součástí výbavy)..... 239 |
| Autorizovaný servis je vám k dispozici 216 | 8-2. Specifikace vozidla |
| Bezpečnostní kontrola 217 | Rozměry vozidla 240 |
| 7-2. Běžná údržba | Typ vozidla..... 241 |
| Běžná údržba..... 218 | Hmotnost vozidla 241 |
| Kontrola hladiny oleje . 219 | Výkon vozidla 242 |
| Kontrola hladiny převodového oleje. 220 | Výkon motoru..... 242 |
| Kontrola hladiny brzdové kapaliny 220 | Palivový systém..... 243 |
| Kontrola hladiny chladicí kapaliny 221 | Systém zavěšení..... 243 |
| Kontrola chladiče a kondenzátoru..... 222 | Systém zatáčení..... 244 |
| Kontrola hnacího řemene 222 | Brzdový systém..... 244 |
| Kontrola pneumatik 223 | Geometrie kol 245 |
| Směr otáčení pneumatik..... 225 | Kola a pneumatiky..... 245 |
| Kontrola baterie 225 | Baterie 246 |
| Kontrola filtru klimatizace..... 225 | Specifikace žárovek..... 246 |
| | Rozsah měření celkových rozměrů vozidla s výjimkou následujících součástí 247 |
| | Vaše práva..... 248 |
| | Kontaktujte nás..... 248 |
| | ABECEDNÍ REJSTŘÍK |

ÚVOD

| | |
|------------------------------------------------------------|---------------------------------------------------------------------------------------------|
| 1-1. Jak číst tuto příručku | 1-7. Bezpečnostní opatření pro jízdu v terénu |
| Jak číst tuto příručku 2 | Jízda v terénu 11 |
| Obsah 2 | 1-8. Bezpečnostní opatření při jízdě v deštivém počasí |
| Obrazový rejstřík..... 2 | Při jízdě na silnicích s kluzkým povrchem..... 12 |
| Rejstřík 2 | Jízda ve vodě..... 12 |
| 1-2. Symboly v příručce | 1-9. Bezpečnostní opatření při jízdě v zimě |
| Symboly v příručce 3 | Tipy pro jízdu v zimě 13 |
| 1-3. Kontaktní údaje autorizovaného prodejce | Jízda na silnici pokryté ledem a sněhem..... 14 |
| Kontaktní údaje autorizovaného prodejce..... 4 | Zimní pneumatiky 15 |
| 1-4. Záběh nového vozidla | Sněhové řetězy..... 15 |
| Záběh nového vozidla 5 | 1-10. Oznámení o kybernetické bezpečnosti |
| 1-5. Jak šetřit palivo a prodloužit životnost vozidla | Aktualizace služby podpory kybernetické bezpečnosti nebo oznámení o ukončení 16 |
| Jak šetřit palivo a prodloužit životnost vozidla..... 6 | Oznámení o kybernetické bezpečnosti pro likvidaci nebo další prodej..... 17 |
| 1-6. Bezpečnostní opatření před řízením vozidla | |
| Bezpečnostní kontrola..... 7 | |
| Před spuštěním motoru 7 | |
| Po spuštění motoru. 8 | |
| Při jízdě..... 8 | |
| Parkování 8 | |
| Parkování ve svahu 9 | |
| Kontrola výfukového systému 10 | |

1-1. Jak číst tuto příručku

Jak číst tuto příručku

V této příručce můžete potřebné informace najít třemi způsoby. Zde je stručný popis každého z nich.

Obsah

Podívejte se do obecného obsahu, abyste zjistili, která kapitola uživatelské příručky obsahuje informace, které potřebujete, a do obsahu kapitoly, abyste zjistili jejich přesné umístění.

Obrazový rejstřík

Obrazový rejstřík je užitečným pomocníkem pro rychlé vyhledání požadovaných informací, zejména pokud nejste obeznámeni s názvy jednotlivých součástí.

Rejstřík

Toto je nejrychlejší způsob, jak najít potřebné informace. Rejstřík obsahuje kompletní seznam všech důležitých pojmů týkajících se vozidel. Více podrobností o rejstříku najdete na straně 257.

1-2. Symboly používané v příručce

Symboly používané v příručce

V této příručce jsou použity následující symboly, které upozorňují na informace zvláštního významu. Aby se rizika minimalizovala, přečtěte si před jízdou pozorně pokyny k těmto symbolům a dodržujte je.

VAROVÁNÍ

Označuje potenciálně nebezpečnou situaci, která, pokud nebude odvrácena, může vést k poškození majetku, zranění nebo dokonce smrti.

UPOZORNĚNÍ

Označuje potenciálně nebezpečnou situaci, která, pokud nebude odstraněna, může vést k poškození vozidla a jeho vybavení a zkrácení životnosti vozidla.

OCHRANA ŽIVOTNÍHO PROSTŘEDÍ

Označuje, že s odpadem je třeba nakládat nebo jej likvidovat v souladu s místními předpisy na ochranu životního prostředí, jinak dojde ke znečištění životního prostředí.

PŘEČTĚTE SI

Upozorňuje, že před jakýmkoli provozem je nutné si přečíst příslušnou kapitolu v této příručce.

VAROVÁNÍ a UPOZORNĚNÍ uvedená v této příručce a týkající se osobní bezpečnosti a bezpečnosti vozidla jsou velmi důležitá. Ujistěte se, že všichni ve vozidle pečlivě dodržují tyto pokyny. Díky tomu si nejen užijete radost z jízdy, ale také udržíte vozidlo v dobrém stavu.

1-3. Kontaktní údaje autorizovaného prodejce

Tato strana je určena pro umístění vizitky autorizovaného prodejce vozidla za účelem uchování kontaktních údajů:

(doporučeno nalepit navštívenku dealera)

1-4. Záběh nového vozidla

Záběh nového vozidla

Třecí odpor mezi pohyblivými částmi nového vozidla je při prvním použití mnohem větší než za normálních podmínek. Zabíhací efekt při prvním použití má velký vliv na životnost vozidla, spolehlivost provozu a ekonomiku, proto je nutné při používání nového vozidla přísně dodržovat předpisy. Záběhová doba je obecně 3 000 kilometrů.

■ Omezení pro jízdu v období záběhu nového vozidla během prvních 1 000 km:

- Zakazuje se jízda na plný výkon;
- Rychlost jízdy by neměla překročit 100 km/h;
- Vyhněte se jízdě na maximální rychlost v každém převodovém stupni.

Během prvních 1 000–1 500 km:

- Jízdní rychlost lze postupně zvyšovat až na nejvyšší rychlost;
- Otáčky motoru lze postupně zvyšovat až na maximální povolenou hodnotu.

■ Doporučení pro jízdu po období záběhu

- Při jízdě vozidlem je maximální rychlost, kterou motor umožňuje krátkodobě dosáhnout, 6 000 ot/min. Při ručním řazení přefadte na nejbližší vyšší rychlostní stupeň, jakmile ručička otáčkoměru dosáhne červené zóny.
- Otáčky motoru by během jízdy neměly být příliš nízké, je nutné radit na vhodný převodový stupeň. Když je motor studený, neprovozujte motor na maximální otáčky, ať už v neutrálu nebo v jiných jízdních rychlostech.

■ Doporučení pro záběh pneumatik a kol:

Při zahájení používání nových pneumatik není k dispozici nejlepší přilnavost. Proto je nutné nové pneumatiky zajet, a proto by se s vozidlem mělo prvních 100 km jezdit pomalu a obzvláště opatrně.

■ Doporučení k záběhu brzdové soustavy:

Nové brzdové obložení také vyžaduje záběh. Brzdy totiž během prvních 200 km nemohou poskytovat ideální brzdny účinek. Pokud je v této fázi brzdna účinnost mírně horší, zvýšte přiměřeně sílu sešlápnutí pedálu. Tento stav platí i pro každou pozdější výměnu brzdových obložení.

 **OCHRANA ŽIVOTNÍHO PROSTŘEDÍ**

Vyhněte se zbytečně vysokým otáčkám motoru. Včasně přefazení na vyšší rychlostní stupeň pomáhá šetřit palivo, snižovat hlučnost provozu a omezovat znečištění životního prostředí.

1-5. Jak šetřit palivo a prodloužit životnost vozidla

Jak šetřit palivo a prodloužit životnost vozidla

Úspora paliva je do značné míry ovlivněna technickým stavem vozidla a jízdními návyky. Nepoužívejte vozidlo nadměrně, což také pomáhá prodloužit jeho životnost.

Následují konkrétní tipy pro úsporu paliva:

1. Dbejte na správný tlak v pneumatikách. Nedostatečný tlak v pneumatikách vede k opotřebení pneumatik a plýtvání palivem.
2. Vozidlo by nemělo být zatíženo zbytečnou zátěží. Těžký náklad zvyšuje zatížení motoru, což má za následek vysokou spotřebu paliva.
3. Vyhněte se dlouhému zahřívání motoru na volnoběh. Jakmile motor běží hladce, můžete s vozidlem vyrazit. Doba zahřívání v chladném zimním období bude delší než v jiných ročních obdobích.
4. Zrychlujte pomalu a plynule. Vyhněte se náhlému rozjezdu.
5. Vyhněte se dlouhodobému volnoběhu motoru. Pokud potřebujete vozidlo zaparkovat a čekat delší dobu, měli byste motor vypnout a později jej znovu nastartovat.
6. Vyhněte se vyřazení motoru z převodového stupně nebo překročení otáček. Vybírejte správné převodové stupně podle podmínek na silnici.
7. Vyhněte se neustálému zrychlování a zpomalování. Jízda ve stylu „brzda/plyn“ vede k plýtvání palivem.
8. Vyhněte se zbytečnému zastavování a brzdění. Udržujte stabilní rychlost. Při jízdě dodržujte pokyny semaforů, abyste minimalizovali dobu parkování, nebo plně využijte k jízdě vozidlem silnice bez semaforů. Dodržujte správnou vzdálenost od ostatních vozidel, abyste se vyhnuli náhlému brzdění. Snížíte tak také opotřebení brzd.
9. Vyhýbejte se pokud možno oblastem s hustým provozem nebo dopravními zácpami.
10. Nenechávejte nohu dlouho na pedálu spojky nebo brzdy. To by mohlo způsobit předčasné opotřebení, přehřátí a vysokou spotřebu paliva.
11. Na dálnici udržujte správnou rychlost vozidla. Čím vyšší je rychlost vozidla, tím vyšší je spotřeba paliva. Snížením rychlosti vozidla ušetříte palivo.
12. Udržujte správnou geometrii předních kol. Vyhýbejte se nárazům do obrubníků a snižte rychlost vozidla při jízdě po nerovném povrchu vozovky. Nesprávná geometrie kol způsobuje nejen rychlejší opotřebení pneumatik, ale i zvýšenou zátěž motoru.
13. Vyhněte se kontaktu podvozku vozidla s blátem atd.
14. Seřizujte vozidlo a udržujte jej v optimálním provozním stavu. Znečištěný vzduchový filtr, nesprávná vůle ventilů, znečištěné zapalovací svíčky, znečištěný olej a mazivo, nesprávně seřízené brzdy atd. mohou snížit výkon motoru a zvyšovat spotřebu paliva.

Pokud chcete prodloužit životnost svého vozidla a snížit náklady na provoz, musíte pravidelně provádět údržbu. Pokud vždy jezdíte v náročných podmínkách, musíte své vozidlo servisovat častěji

UPOZORNĚNÍ

Nikdy nevypínejte motor při jízdě z kopce. Posilovač řízení a brzdový systém nebudou fungovat normálně, pokud motor neběží.

1-6. Bezpečnostní opatření před jízdou

Bezpečnostní kontrola

Před jízdou je lepší provést bezpečnostní kontrolu. Několik minut kontroly může přispět k bezpečné a příjemné jízdě.

VAROVÁNÍ

Pokud provádíte tuto kontrolu v uzavřené garáži, zajistěte dostatečné větrání.

Před spuštěním motoru

■ Vnější část vozidla

1. Pneumatiky (včetně náhradního kola): Zkontrolujte tlak v pneumatikách pomocí měřiče tlaku a pečlivě zkontrolujte, zda pneumatiky nejsou pořezané, poškozené nebo nadměrně opotřebené
2. Šrouby kol: Ujistěte se, že žádné šrouby kol nechybí nebo nejsou uvolněné.
3. Úniky kapalin: Po delším odstavení vozidla zkontrolujte, zda pod vozidlem neuniká palivo, olej, chladicí kapalina nebo jiné kapaliny (kapání vody z klimatizace po použití je normální).
4. Světla: Ujistěte se, že světlomety, světla pro denní svícení, brzdová světla, mlhová světla, směrová světla a další světla fungují správně.
5. Sací mřížky: Odstraňte sníh, listí nebo jiné překážky ze sacích mřížek před čelním sklem.

■ Vnitřní část vozidla

1. Nářadí pro rezervu: Ujistěte se, že máte nářadí pro výměnu náhradního kola, jako je zvedák, klíč na matice kol a náhradní kolo.
2. Bezpečnostní pásy: Zkontrolujte, zda lze spony bezpečně uzamknout. Ujistěte se, že pásy nejsou opotřebené nebo roztržené.
3. Přístrojová deska a ovládací prvky: Zejména se ujistěte, že kontrolky poruch, směrovky a ovládací prvky fungují správně.
4. Brzdy: Ujistěte se, že pedál má dostatečnou vůli.

■ Motorový prostor a motor

1. Náhradní pojistky: Zkontrolujte, zda jsou k dispozici náhradní pojistky. Měly by být k dispozici všechny pojistky s jmenovitým proudem uvedeným na krytu pojistkové skříňky.
2. Hladina chladicí kapaliny: Ujistěte se, že hladina chladicí kapaliny je správná.
3. Baterie a kabely: Zkontrolujte, zda nejsou svorky zkorodované nebo uvolněné a zda není pouzdro prasklé. Zkontrolujte, zda jsou kabely v dobrém stavu a zda jsou správně připojeny.
4. Kabeláž: Zkontrolujte, zda nejsou poškozené, uvolněné nebo přerušené vodiče.
5. Palivové potrubí: Zkontrolujte, zda potrubí nevykazuje netěsnosti nebo uvolněné spoje.

■ Kapota

Před jízdou se ujistěte, že je kapota zcela zajištěna. V opačném případě se může kapota při jízdě zvednout a zakrýt výhled z vozidla, což by mohlo vést k nehodě.

Po nastartování motoru

Výfukový systém: Poslouchejte, zda nedochází k úniku. Pokud k úniku dojde, okamžitě jej opravte.

1. Hladina motorového oleje: Zastavte vozidlo na rovném povrchu, vypněte motor a počkejte 5 minut, poté vytáhněte měрку a zkontrolujte, zda je hladina motorového oleje správná.

Při jízdě

1. Měřidla a přístroje: Zkontrolujte, zda všechny ukazatele a měřidla fungují správně.
2. Brzdy: Na bezpečném místě zkontrolujte, zda vozidlo při brzdění netáhne na jednu stranu.
3. Další neobvyklé stavy: Zkontrolujte, zda nejsou uvolněné nějaké části a zda nedochází k únikům. Poslouchejte, zda neuslyšíte abnormální hluk.

Parkování

Správné parkování je důležitou součástí bezpečného řízení. Zaparkujte vozidlo na místě s širokou silnicí a dobrým výhledem, aniž byste ovlivňovali provoz.

Kroky při parkování jsou následující:

1. Sešlápněte spojku (vozidla s manuální převodovkou) a brzdový pedál, dokud vozidlo zcela nezastaví.
2. Ověřte, zda je aktivovaná elektronická parkovací brzda.
3. U vozidel s automatickou převodovkou: Přesuňte řadicí páku do polohy P. U vozidel s manuální převodovkou: Přesuňte řadicí páku do polohy neutrálu.
4. Přepněte spínač ENGINE START STOP do polohy OFF.

⚠ UPOZORNĚNÍ

Když opouštíte vozidlo, nezapomeňte jej zamknout a vzít si s sebou klíče.

Parkování ve svahu

Parkování vozidla na svahu se provádí hlavně pomocí brzdné síly parkovací brzdy. Pokud neaktivujete parkovací brzdu nebo pokud parkovací brzda nefunguje správně, může dojít ke sjetí vozidla ze svahu a ke zranění osob nebo poškození vozidla. Při parkování ve svahu je lepší natočit kola na jednu stranu vozidla, aby se zabránilo náhodnému pohybu vozidla.

■ Parkování ze svahu u obrubníku

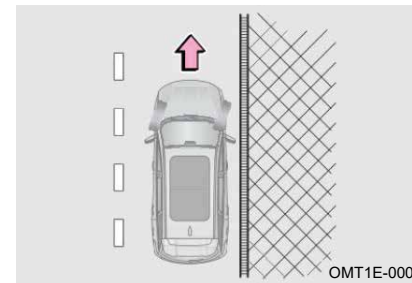

Pokud je na okraji silnice obrubník, otočte volantem doprava o určitý úhel, aby se přední část pravého předního kola přiblížila k obrubníku nebo se o něj opřela, a zabránila tak vozidlu sjet po svahu dopředu, a poté aktivujte parkovací brzdu.

■ Parkování do svahu u obrubníku

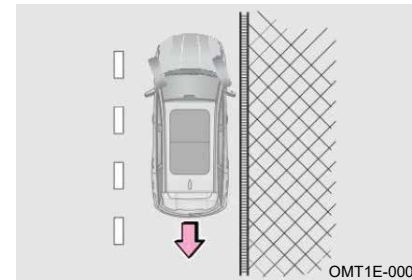

Pokud je na okraji silnice obrubník, otočte volantem doleva o určitý úhel, aby se zadní část pravého předního kola přiblížila k obrubníku nebo se o něj opřela, aby se zabránilo sjetí vozidla po svahu dozadu, a poté aktivujte parkovací brzdu.

■ Parkování do svahu nebo ze svahu (bez obrubníku)



Pokud na okraji silnice není obrubník, otočte volantem doprava o velký úhel, aby se vozidlo po sjetí dopředu/dozadu po svahu nedostalo do středu silnice. Otočte volantem ke straně silnice tak, aby bylo vozidlo při pohybu daleko od středu silnice, a poté aktivujte parkovací brzdu.

■ Převážení cestujících

Před jízdou se ujistěte, že všichni cestující sedí na svých sedadlech a mají správně zapnuté bezpečnostní pásy. Nenechte cestující sedět na místech, kde nejsou sedadla a bezpečnostní pásy, protože při kolizi by mohli utrpět vážná zranění.

■ Zamykání vozidla

- Pokud vozidlo necháváte bez dozoru, vezměte si s sebou inteligentní klíč a zamkněte všechny dveře, i když vozidlo parkujete v garáži nebo na chodníku před domem.
- Parkujte vozidlo, pokud možno na světlých a prostorných místech a nevystavujte cenné předměty.

■ Výfukové plyny

- Vyvarujte se vdechování výfukových plynů motoru. Obsahují oxid uhelnatý (CO), který je škodlivý, bezbarvý a bez zápachu. Po vdechnutí může způsobit bezvědomí nebo dokonce smrt.
- Ujistěte se, že výfukový systém nemá žádné netěsnosti ani uvolněné spoje. Výfukový systém by měl být pravidelně kontrolován. Pokud zjistíte změnu zvuku výfukových plynů, nechte systém okamžitě zkontrolovat.
- Nenechávejte motor běžet v garáži nebo uzavřeném prostoru, s výjimkou doby potřebné k vjezdu nebo výjezdu vozidla. Výfukové plyny nemohou unikát, což může způsobit vážné zranění.
- Nežustávejte dlouho v zaparkovaném vozidle s běžícím motorem. Pokud je to nevyhnutelné, zaparkujte vozidlo na prostorném místě a nastavte systém vytápění a chlazení tak, aby do vozidla byl nuceně přiváděn venkovní vzduch.
- Během jízdy nechte zadní dveře zavřené. Otevřené nebo nezavřené zadní dveře mohou způsobit vniknutí výfukových plynů do vozidla.
- Aby ventilace vozidla fungovala správně, udržujte přívodní mřížky bez sněhu, listí nebo jiných překážek.
- Pokud ve vozidle cítíte výfukové plyny, otevřete okna a nechte dovnitř proudit čerstvý vzduch; zkontrolujte stav vozidla.

Kontrola výfukového systému

Výfukový systém by měl být zkontrolován v následujících situacích:

1. Pokud ucítíte výfukové plyny;
2. Pokud zaznamenáte změnu zvuku výfukového systému;
3. Když je výfukový systém poškozen v důsledku kolize vozidla;
4. Když je vozidlo zvednuto pro kontrolu a opravu.

1-7. Bezpečnostní opatření při jízdě v terénu

Jízda v terénu

Vždy dodržujte následující bezpečnostní opatření, abyste minimalizovali riziko vážného zranění nebo poškození vozidla:

- Buďte opatrní při jízdě mimo silnici. Nejezděte v nebezpečných oblastech.
- Při jízdě mimo silnici položte obě ruce na vnější okraj volantu.
- Vždy ihned po jízdě po silnici pokryté pískem, blátem, mělkou vodou nebo sněhem zkontrolujte účinnost brzd.
- Řidič a všichni spolucestující by měli mít zapnuté bezpečnostní pásy, kdykoli je vozidlo v pohybu.

VAROVÁNÍ

- Po jízdě po povrchu pokrytém vysokou trávou, blátem, štěrkem, pískem, řekami atd. zkontrolujte, zda na spodku vozidla není přilepená nebo zachycená tráva, keře, papír, hadry, kameny, písek atd. Všechny výše uvedené materiály z podvozku odstraňte. Pokud budete řídit vozidlo s těmito materiály zachycenými nebo ulpělými na spodku karoserie, může dojít k poruše nebo požáru.
- Při jízdě v terénu nebo na nerovném povrchu je zakázána vysoká rychlost, skákání, prudké zatáčení a nárazy do předmětů atd. V opačném případě může dojít ke ztrátě kontroly nad vozidlem nebo k jeho převrácení, což může mít za následek smrt nebo vážné zranění osob. Rovněž riskujete drahé poškození zavěšení kol a podvozku vozidla.

1-8. Bezpečnostní opatření při jízdě za deštivého počasí

Při jízdě na kluzkém povrchu

Při dešti jezděte opatrně, protože viditelnost bude snížena, okna se mohou zamlžit a silnice bude kluzká.

- Nejezděte po dálnici vysokou rychlostí za deště, protože mezi pneumatikami a povrchem vozovky se může vytvořit vrstva vody, která zhoršuje funkci řízení a brzd.

⚠ UPOZORNĚNÍ

- Prudké brzdění, zrychlování a změny směru na kluzkém povrchu mohou způsobit prokluzování pneumatik a snížit vaši schopnost ovládat vozidlo, což může vést k nehodě.
- Náhlé změny otáček motoru, jako je například náhlé brzdění motorem, mohou způsobit smyk vozidla a vést k nehodě.
- Po projetí louží lehce sešlápněte brzdový pedál, abyste se ujistili, že brzdy fungují správně. Mokré brzdové obložení může bránit správné funkci brzd. Pokud je brzdové obložení na jedné straně mokré a nefunguje správně, může to ovlivnit ovládání řízení a vést k nehodě.

Jízda vodou

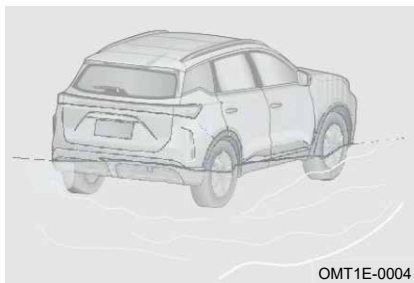

OMT1E-0004

Při jízdě po silnici zaplavené po silném dešti může dojít k vážnému poškození vozidla. Pokud je průjezd vodou nevyhnutelný, zkontrolujte hloubku vody a jeďte pomalu a opatrně.

1. Při projíždění vodou se ujistěte, že motor běží správně a řízení i brzdy fungují normálně. Při plynulé jízdě vodou byste měli přeřadit na nízký rychlostní stupeň a vyhnout se náhlému sešlápnutí plynového pedálu nebo rychlé jízdě. Tím můžete zabránit vniknutí vody do motoru.
2. Během jízdy sešlápněte a podržte pedál plynu, abyste zajistili dostatečný a stabilní výkon vozidla. Projedte vodou bez zastavení, řazení nebo prudkého zatáčení.
3. Pokud vozidlo ve vodě zhasne, nikdy jej znovu nestartujte, abyste zabránili dalšímu poškození motoru. Vozidlo by mělo být otaženo na bezpečné místo, kde je voda mělká, aby se zjistila příčina.

⚠ UPOZORNĚNÍ

- Nikdy nejezděte přes vodu, která je hlubší než ráfek kola.
- Vniknutí vody do motoru může způsobit jeho zastavení nebo vážné vnitřní poškození.
- Voda může smýt mazivo z ložiska kola, což může způsobit korozi a předčasnou opotřebení.
- Jízda vodou může způsobit poškození součástí hnacího ústrojí vašeho vozidla. Po průjezdu vodou vždy vizuálně zkontrolujte kapaliny ve vozidle (např. motorový olej, převodový olej atd.), zda nevykazují známky úniku. V případě úniku kapaliny nepokračujte v jízdě, protože by mohlo dojít k dalšímu poškození.
- Při jízdě vodou se sníží trakce a brzdný výkon vozidla. Brzdná dráha se prodlouží. Písek a bláto, které se nahromadily kolem brzdových kotoučů, mohou ovlivnit účinnost brzdění a poškodit součásti brzdového systému. Po průjezdu vodou několikrát lehce sešlápněte brzdový pedál, aby se brzdy vysušily.

1-9. Bezpečnostní opatření při jízdě v zimě

Tipy pro jízdu v zimě

- Chladicí kapalina: Ujistěte se, že chladicí kapalina má nemrznoucí funkci. Používejte pouze doporučenou chladicí kapalinu. Více informací o výběru typu chladicí kapaliny.
- Baterie a kabely: Nízká teplota snižuje výkon baterie. Pro startování v zimě by měla být v baterii uložena dostatečná energie.
- Olej: V zimě se doporučuje zvolit motorový olej vhodný pro místní teplotní podmínky. Čím nižší je viskozita při nízké teplotě, tím lepší je tekutost při nízké teplotě, což znamená, že olej lze používat při nižší okolní teplotě. Více podrobností o výběru typu oleje.
- Zámky dveří: Zabraňte zamrznutí zámků dveří. Do otvorů zámků dveří by měl být nastříkán odmrzovací prostředek nebo glycerin.
- Kapalina do ostřikovačů: Používejte kapalinu do ostřikovačů obsahující nemrznoucí směs. Tento produkt je k dostání v autorizovaných servisech a u většiny distributorů automobilových dílů.
- Blatníky: Zabraňte hromadění ledu a sněhu pod blatníky. V opačném případě může být ztíženo řízení. Při jízdě v chladném počasí byste měli často zastavovat vozidlo a kontrolovat, zda se pod blatníky nehromadí led a sníh. Doporučuje se mít v autě základní nouzové vybavení podle místa a podmínek jízdy. Vybavení, které je třeba mít ve vozidle: Sněhové řetězy, škrabka na okna, pytel s pískem nebo solí, výstražná světla, lopata, startovací kabely atd.

⚠ UPOZORNĚNÍ

- Nepoužívejte vodu jako náhradu za chladicí kapalinu.
- Nepoužívejte chladicí kapalinu motoru ani jinou alternativní kapalinu do ostřikovačů, jinak dojde k poškození laku vozidla.

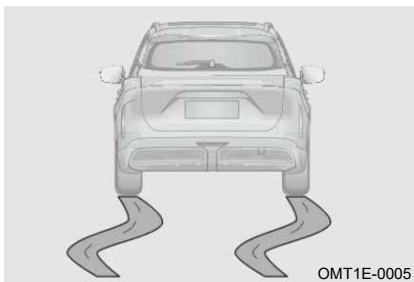
Jízda na silnici pokryté ledem a sněhem

Rychlé zrychlení na kluzkém povrchu, jako jsou silnice pokryté sněhem nebo ledem, může způsobit smyk zadních kol doprava nebo doleva. Proto jezděte nízkou rychlostí a řiďte opatrně.

Pokud je vozovka mokrá nebo pokrytá rozbředlým sněhem či blátem, může se mezi pneumatikou a povrchem vozovky vytvořit vodní vrstva. To může bránit správné funkci řízení a brzd. Chcete-li snížit točivý moment a zabránit prokluzu, můžete při rozjezdu na ledu nebo sněhu použít 2. rychlostní stupeň (vozidla s manuální převodovkou). V takovém případě doporučujeme zapnout funkci ESP.

■ Jízda na bahnitých, zledovatělých a zasněžených silnicích

Pokud se hnací kolo zasekne v bahně nebo na ledu a sněhu, zkuste s vozidlem pomalu zatřást a opakovaně popojíždějte dopředu a dozadu. Několikrát přepněte řadicí páku mezi polohou pro jízdu vpřed a polohou pro jízdu vzad a lehce sešlápněte plynový pedál. Vyhněte se dlouhodobému přepínání řadicí páky mezi polohou pro jízdu vpřed a vzad, protože by to mohlo způsobit nadměrné opotřebení převodovky.

Zimní pneumatiky

Při jízdě za nízkých teplot a na zasněžených silnicích se doporučuje používat zimní pneumatiky.

Zimní pneumatiky mohou zlepšit trakci na zasněžených a zledovatělých silnicích. Při montáži zimních pneumatik je nutné namontovat sadu čtyř pneumatik najednou.

Všechna čtyři kola musí mít zimní pneumatiky stejných specifikací, značky, struktury a dezénu. Používejte pouze zimní pneumatiky schválené pro vaše vozidlo. Rozměry pneumatik najdete v technickém listu vozidla nebo v osvědčení o shodě (COC). V případě pochybností se nejlépe obraťte na autorizovaný servis, kde vám poradí ohledně zimních pneumatik.

Nezapomeňte dodržovat rychlostní limit zimních pneumatik, i když je vozidlo schopné jej překročit. Kód rychlostního limitu by měl být viditelný na boku pneumatiky.

Místo zimních pneumatik lze použít také celoroční pneumatiky.

⚠ UPOZORNĚNÍ

- Při výměně zimních pneumatik je třeba dbát na to, aby měly stejný model a nosnost jako původní pneumatiky. Pouze některé modely pneumatik lze vybavit sněhovými řetězy. Podrobnosti o velikosti kol a pneumatik získáte v autorizovaném servisu.
- Zimní pneumatiky jsou silně ovlivněny stárnutím a životností běhounu. V takových případech může být jejich výkonnost výrazně nižší.

Sněhové řetězy

Zakupte sadu sněhových řetězů, které odpovídají velikosti pneumatik vozidla. Při montáži a demontáži řetězů dodržujte následující bezpečnostní opatření:

- Při používání řetězů dodržujte místní předpisy.
- Montáž a demontáž sněhových řetězů provádějte na bezpečném místě.
- Montujte sněhové řetězy podle přiloženého návodu.
- Sněhové řetězy vždy montujte na přední kola, a to i u vozidel vybavených pohonem 4WD.
- V některých situacích může být nutné deaktivovat systém kontroly trakce, pokud brání otáčení kol. Vždy se ujistěte, že vozidlo lze řídit bezpečně.
- Doporučujeme používat řetězy z hovězí šlachy nebo gumové řetězy o tloušťce nepřesahující 9 mm, jinak může dojít k poškození pneumatik, ráfků, hnacího systému, brzdového systému a krytů kol. Poškození vozidla v důsledku nesprávného použití řetězů není kryto zárukou.
- Z technických důvodů je použití sněhových řetězů povoleno pouze u následujících kombinací ráfků a pneumatik:

| Pneumatika | Ráfek | Řetězy |
|----------------------------------------|---------|-----------------------|
| 225/55 R18 | 18x6.5J | Max. článek 9 mm |
| 225/50 R19 | 19x7J | Pouze potažené řetězy |
| Jiné rozměry neumožňují použití řetězů | | |

Použití sněhových řetězů s nasazeným nouzovým kolem nebo nafukovacím náhradním kolem: Z technických důvodů není povoleno použití sněhových řetězů na nouzovém kole a nafukovacímu náhradnímu kolu. Pokud dojde k poruše předního kola, namontujte nouzové kolo nebo nafukovací náhradní kolo na přední nápravu. Poškozené přední kolo vyměňte za kolo na přední nápravě, které zůstalo volné. Při tom zohledněte směr otáčení pneumatiky. Doporučujeme namontovat řetězy na kolo před jeho instalací.

- V případě pochybností se obraťte na autorizovaný servis, kde vám poskytnou podrobné informace o kolech a rozměrech pneumatik.

UPOZORNĚNÍ

Dodržujte následující bezpečnostní opatření, abyste snížili riziko nehod. Nedodržení těchto opatření může mít za následek, že vozidlo nebude možné bezpečně řídit, a může způsobit smrt nebo vážné zranění.

- Předpisy týkající se používání sněhových řetězů se liší v závislosti na lokalitě a typu silnice. Před instalací sněhových řetězů vždy zkontrolujte místní předpisy
- Používejte pouze řetězy, které jsou vhodné pro vaše vozidlo. Montáž řetězů ovlivní ovladatelnost vozidla, proto jezděte opatrně. Použití nevhodných řetězů nebo jejich nesprávná montáž může způsobit nehodu a vést ke zranění.
- Při montáži a demontáži řetězů postupujte podle pokynů výrobce řetězů a před montáží a demontáží zaparkujte vozidlo na bezpečném místě. Před instalací řetězů vypněte motor (automatická převodovka je v poloze P) a v případě potřeby umístěte výstražné dopravní značky.
- S nasazenými řetězy nejezděte rychlostí vyšší než 50 km/h (30 mph) nebo dodržujte rychlostní limit stanovený výrobcem řetězů, podle toho, která hodnota je nižší. Při montáži řetězů se vyhýbejte nebezpečným podmínkám na silnici, jako jsou hrboly, výmoly, ostré zatáčky atd. Neotáčejte prudce volantem, náhle nebrzděte, nezrychlujte ani nezpomalujte atd.

1-10. Oznámení o kybernetické bezpečnosti

Oznámení o aktualizaci nebo ukončení služby podpory kybernetické

Společnost poskytuje služby podpory kybernetické bezpečnosti v odpovídajícím softwaru a vybavení služby Internet of Vehicles (internet vozidel) a tuto službu pravidelně nebo nepravidelně aktualizuje nebo ukončuje.

Vyřazené vozidlo přestane poskytovat služby síťové bezpečnosti; služby síťové bezpečnosti budou po vyřazení vozidla z provozu udržovány po dobu 10 let.

Zákazníky můžeme informovat prostřednictvím oznámení na webových stránkách, e-mailů, systémů ve vozidle, textových zpráv na mobilní telefony, hlasových hovorů atd. podle konkrétního obsahu oznámení.

E-maily, SMS a hlasové hovory budou uskutečněny na e-mailovou adresu a mobilní telefon uvedené v registračních údajích zákazníka.

Oznámení o kybernetické bezpečnosti při likvidaci nebo prodeji

Před prodejem nebo likvidací vozidla, tj. když již vozidlo nevladíte, byste měli sami vymazat osobní údaje z terminálu vozidla.

Společnost nenesе žádnou odpovědnost, pokud dojde k úniku osobních údajů z terminálu vozidla třetími stranami v důsledku nesprávného použití.

Naši autorizovaní prodejci jsou obeznámeni s příslušnými předpisy a mohou vám poskytnout poradenské služby.

PŘÍPRAVA NA ŘÍZENÍ

| | | |
|----------------------------------------------------------------------------|--------------------------------------------------------------------------------|----|
| 2-1. Přístrojová deska | Funkce vyhřívání/ventilace sedadel (je-li součástí výbavy) | 45 |
| Přístrojová deska, přehled ... | | 20 |
| Nastavení přístrojové desky . | Funkce paměti sedadla (je-li součástí výbavy) | 21 |
| Kontrolka Provoz/Porucha | | 22 |
| 2-2. Volant | 2-7. Bezpečnostní pás | |
| Klakson | Bezpečnostní pás | 46 |
| Nastavení volantu | Předpínač bezpečnostních pásů, funkce (je-li součástí výbavy) | 51 |
| 2-3. Zpětné zrcátko | 2-8. Dětské zádržné systémy | |
| Vnitřní zpětné zrcátko | Dětské zádržné systémy | 52 |
| Vnější zpětné zrcátko | Doporučené dětské zádržné systémy | 54 |
| 2-4. Systém stěračů | Horní úchyt | 55 |
| Ovládání stěračů | Instalace dětského zádržného systému | 56 |
| Výměna stírací lišty | Aktivace a deaktivace airbagu spolujezdce vpředu (je-li součástí výbavy) | 58 |
| 2-5. Systém osvětlení | Upozornění na děti na zadních sedadlech | 59 |
| Vnější osvětlení | | 37 |
| Vnitřní osvětlení | | 38 |
| Seřízení úhlu světlometů | | 38 |
| Funkce osvětlení při odchodu | | 38 |
| Funkce inteligentního vyhledávání vozidla | | 39 |
| Inteligentní asistent dálkových světel (IHC) (je-li součástí výbavy) | | 40 |
| Pokyny mlžení světel | | 40 |
| 2-6. Sedadlo | | |
| Správná poloha při sezení ... | | 42 |
| Přední sedadlo | | 42 |
| Sedadla v druhé řadě | | 44 |

2-1. Přístrojová deska

Přehled přístrojové desky

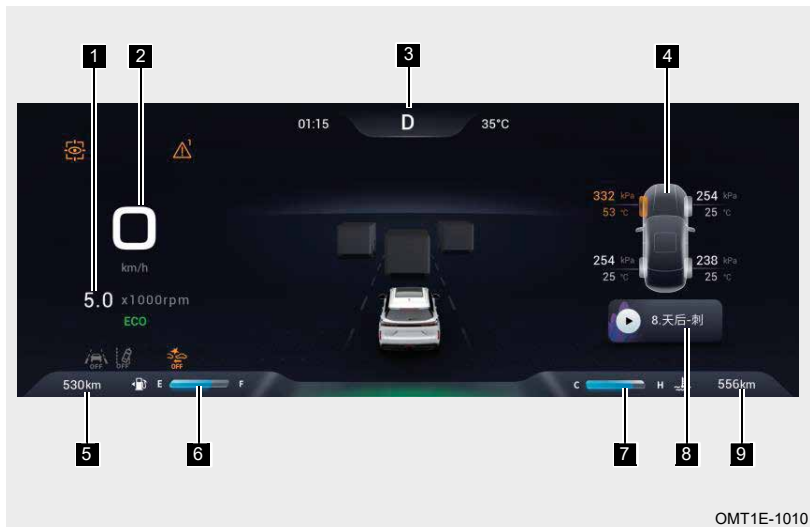

OMT1E-1010

1 Otáčkoměr: Otáčky motoru (jednotka: x 1 000 ot/min).

2 Rychloměr: Jízdní rychlost (jednotka: km/h).

3 Informace o zařazeném převodovém stupni: Informace o zvolené poloze převodového stupně (aktuální poloha převodového stupně nebo poloha převodového stupně v manuálním režimu).

V manuálním režimu zobrazuje palubní počítač šipku a cílovou polohu převodového stupně podle aktuálních podmínek, aby vás vyzval k provedení řazení:

„▲“ vás vyzve k provedení řazení nahoru.

„▼“ vás vyzve k provedení řazení dolů.

4 Informace o jízdě: Krátkým stisknutím tlačítka „“ na volantu můžete kruhově přepínat mezi okamžitou spotřebou paliva – po samočinném spuštění cesty A – po samočinném vymazání cesty B – zobrazením tlaku v pneumatikách – navigací.

Po automatickém vymazání údajů z cesty B: Stisknutím a podržením tlačítka „“ na volantu vynulujete údaje o průměrné rychlosti, průměrné spotřebě paliva a ujetých kilometrech.

Navigace: Stisknutím a podržením tlačítka „“ na volantu přejdete do režimu mapy na celou obrazovku.

5 Ujeté kilometry: Odhadovaná maximální vzdálenost, kterou lze ujet se zbývajícím palivem (společná jednotka: km).

6 Ukazatel paliva: Zbývajícím palivo v palivové nádrži.

Pokud se ukazatel paliva blíží poloze E nebo svítí kontrolka nízké hladiny paliva, znamená to, že zbývajícím palivo je nedostatečné. Co nejdříve doplňte palivo.

7 Ukazatel teploty chladicí kapaliny motoru: Teplota chladicí kapaliny motoru.

Nízký teplotní rozsah: Blízko C nebo v oblasti C, což znamená, že teplota chladicí kapaliny motoru je nízká. Nespouštějte motor na vysoké otáčky a nezatěžujte motor příliš.

Rozsah přehřátí: V blízkosti H nebo v oblasti H, což znamená, že teplota chladicí kapaliny je vysoká. Zastavte vozidlo na bezpečném místě mimo hlavní jízdní pruh a po několika minutách volnoběhu vypněte motor. Okamžitě navštivte autorizovaný servis za účelem kontroly a opravy.

8 Informace o multimédiích: Informace o médiích, hudbě a rádiu

— Celkový počet kilometrů: Celkový počet najetých kilometrů (běžná jednotka: km).

PŘEČTĚTE SI

- Ujeté kilometry jsou vypočítávány palubním počítačem a slouží pouze jako orientační údaj.
- Tyto informace slouží pouze jako orientační. Vždy řadte nahoru nebo dolů podle aktuální situace.
- Při zrychlování, prudkém brzdění, ostrém zatáčení nebo jízdě do kopce může být údaj palivoměru nepřesný.
- Rychloměr je ovlivněn velikostí pneumatik použitých na vozidle. Lze použít pouze pneumatiky původní velikosti, jinak nebude ukazatel zobrazovat správnou rychlost.

⚠ UPOZORNĚNÍ

- Pokud ukazatel teploty chladicí kapaliny motoru zůstává po dlouhou dobu v nízkém teplotním rozsahu, nechte vozidlo okamžitě zkontrolovat a opravit v autorizovaném servisu.
- Nikdy neotvírejte víčko nádržky chladicí kapaliny, pokud je ukazatel teploty chladicí kapaliny motoru v rozsahu přehřátí. Po vychladnutí motoru zkontrolujte, zda není hladina chladicí kapaliny příliš nízká. Nikdy nenechávejte motor běžet, pokud je hladina chladicí kapaliny příliš nízká, jinak dojde k vážnému poškození motoru.

Nastavení přístrojové desky



1 Zvýšení jasu podsvícení přístrojové desky

2 Snížení jasu podsvícení přístrojové desky

3 Zvýšení hlasitosti alarmu přístrojové desky









4 Snížení hlasitosti alarmu přístrojové desky







Kontrolka provozu/poruchy







Po zapnutí napájení vozidla se na krátkou dobu rozsvítí některé kontrolky poruchy, což znamená, že systém provádí autodiagnostiku. Pokud po nastartování motoru zůstane jedna kontrolka poruchy svítit nebo blikat, okamžitě vyhledejte autorizovaný servis a zajistěte kontrolu a opravu.







Kontrolka provozu slouží k upozornění řidiče na provozní stav určitého systému vozidla, přičemž se rozsvítí odpovídající kontrolka provozu.









Kontrolka poruchy slouží k upozornění řidiče na poruchu určitého systému vozidla, přičemž se rozsvítí nebo bliká příslušná kontrolka poruchy.







| Název | Kontrolka | Popis |
|------------------------------------------------------------|-------------------------------------------------------------------------------------|----------------------------------------------------------------------------------------------------------------------------------------------------------------------------------------------------------------------------------------------------------------------|
| Kontrolka světel pro denní svícení |  | Kontrolka světel pro denní svícení zůstává rozsvícená po nastartování motoru. |
| Kontrolka obrysových světel |  | Když jsou zapnutá obrysová světla, kontrolka zůstává rozsvícená. |
| Kontrolka směrových světel |  | Když se zapnou levé nebo pravé směrové světlo, bliká odpovídající kontrolka směrového světla. Po zapnutí výstražných světel blikají současně levý i pravý ukazatel směru jízdy. |
| Kontrolka dálkových světel |  | Po zapnutí dálkových světel zůstává tato kontrolka rozsvícená. |
| Kontrolka předních mlhových světel |  | Když jsou zapnutá přední mlhová světla, tato kontrolka svítí. |
| Kontrolka zadních mlhových světel |  | Když jsou zapnutá zadní mlhová světla, tato kontrolka zůstává rozsvícená. |
| Kontrolka upozornění na otevřené dveře |  | Tato kontrolka slouží k upozornění řidiče na stav otevření a zavření dveří řidiče, kapoty a zadních dveří. |
| Kontrolka systému inteligentního ovládání světlometů (IHC) |  | Tato kontrolka slouží k signalizaci, že systém inteligentního ovládání světlometů (IHC) je aktuálně v provozním stavu. |
| Kontrolka předního bezpečnostního pásu |  | Tato kontrolka slouží k upozornění, že přední bezpečnostní pás není zapnutý nebo není pevně utažený. Používejte bezpečnostní pásy a jezděte bezpečně. Poznámka: Funkce alarmu bezpečnostního pásu spolujezdce není součástí standardní výbavy. Viz skutečné vozidlo. |

| | | |
|--------------------------------------------------------------------------------|---------------------------------------------------------------------------------------|-----------------------------------------------------------------------------------------------------------------------------------------------------------------------------------------------------------------------------------------------------------------------------------------------------------------------------------------------------|
| Kontrolka zapnutí bezpečnostních pásů ve druhé řadě (je-li součástí výbavy) |  | Tato kontrolka slouží k upozornění, že bezpečnostní pás ve druhé řadě není zapnutý nebo není pevně utažený. Používejte bezpečnostní pásy a jezděte bezpečně. Poznámka: Kontrolka se rozsvítí červeně, pokud není bezpečnostní pás ve druhé řadě zapnutý, rozsvítí se zeleně, pokud je zapnutý, a zhasne, když jsou zapnuté všechny pásy. |
| Kontrolka poruchy brzdového systému |  | Tato kontrolka slouží k upozornění řidiče, že hladina brzdové kapaliny je nízká nebo že brzdový systém nefunguje správně. Okamžitě navštivte autorizovaný servis za účelem kontroly a opravy. |
| Kontrolka systému elektrické parkovací brzdy (EPB) |  | Tato kontrolka se rozsvítí, aby signalizovala, že systém EPB vozidla je v současné době v provozuschopném stavu. Kontrolka bliká při náhlém brzdění, což je normální a není třeba se tím zabývat. Pokud bliká v jiných případech, znamená to, že systém nefunguje správně. Co nejdříve navštivte autorizovaný servis a zajistěte kontrolu a opravu. |
| Kontrolka poruchy systému elektrické parkovací brzdy (EPB) |  | Tato kontrolka slouží k upozornění řidiče na poruchu systému EPB. Co nejdříve navštivte autorizovaný servis a zajistěte kontrolu a opravu. |
| Kontrolka systému kontroly sjíždění z kopce (HDC) |  | Tato kontrolka signalizuje, že systém kontroly sjíždění z kopce (HDC) vozidla je v současné době v provozuschopném stavu. |
| Kontrolka poruchy systému kontroly sjíždění z kopce (HDC) |  | Tato kontrolka slouží k signalizaci, že systém kontroly sjíždění z kopce (HDC) vozidla je momentálně porouchaný. Co nejdříve navštivte autorizovaný servis a zajistěte kontrolu a opravu. |
| Kontrolka automatického parkovacího systému (automatické zabrzdění; AUTO HOLD) |  | Tato kontrolka slouží k signalizaci, že vozidlo je v současné době v režimu automatického zabrzdění (auto hold). |

| | | |
|--------------------------------------------------------------------------------|-------------------------------------------------------------------------------------|--------------------------------------------------------------------------------------------------------------------------------------------------------------------------------------------------------------------------------------------------------------------------------------------------------------------------|
| Kontrolka poruchy protiblokovacího brzdového systému (ABS) |  | Tato kontrolka slouží k upozornění řidiče na poruchu protiblokovacího systému brzd (ABS). Co nejdříve navštivte autorizovaný servis a zajistěte kontrolu a opravu. |
| Kontrolka systému elektronické stability (ESP) |  | Tato kontrolka bliká, aby signalizovala, že elektronický stabilizační program (ESP) vozidla je v současné době v provozním stavu. Tato kontrolka se rozsvítí, aby upozornila řidiče na poruchu elektronického stabilizačního programu (ESP). Co nejdříve navštivte autorizovaný servis a zajistěte kontrolu a opravu. |
| Kontrolka ESP VYPNUTO |  | Když je funkce ESP vypnutá, rozsvítí se kontrolka ESP OFF, která signalizuje, že elektronický stabilizační program (ESP) je vypnutý. |
| Kontrolka systému automatického nouzového brzdění (AEB) |  | Tato kontrolka slouží k signalizaci, že systém automatického nouzového brzdění (AEB) je aktuálně v provozním stavu. |
| Kontrolka poruchy systému automatického nouzového brzdění (AEB) |  | Tato kontrolka slouží k indikaci poruchy systému automatického nouzového brzdění (AEB). Co nejdříve navštivte autorizovaný servis a zajistěte kontrolu a opravu. |
| Kontrolka systému asistence při dopravní zácpě/integrovaného tempomatu |  | Tato kontrolka svítí, aby upozornila řidiče, že je aktivován systém asistence při dopravní zácpě/integrovaný tempomat. |
| Kontrolka poruchy systému asistence při dopravní zácpě/integrovaného tempomatu |  | Tato kontrolka svítí, aby upozornila řidiče na poruchu systému asistence při dopravní zácpě/integrovaného tempomatu. Co nejdříve navštivte autorizovaný servis a zajistěte kontrolu a opravu. |

| | | |
|--------------------------------------------------------------|---------------------------------------------------------------------------------------|----------------------------------------------------------------------------------------------------------------------------------------------------------------------------------------------------------------------------------------------------------------------------------------------------------------------------------------|
| Kontrolka systému udržování jízdního pruhu (LKA) |  | Tato kontrolka signalizuje, že systém udržování jízdního pruhu (LKA) je aktuálně v provozním stavu. |
| Kontrolka poruchy systému udržování jízdního pruhu (LKA) |  | Tato kontrolka slouží k signalizaci, že systém asistence při udržování jízdního pruhu (LKA) v současné době nefunguje správně. Co nejdříve navštivte autorizovaný servis a zajistěte kontrolu a opravu. |
| Kontrolka systému varování při opuštění jízdního pruhu (LDW) |  | Tato kontrolka bliká, aby signalizovala, že systém varování při opuštění jízdního pruhu (LDW) je v současné době v provozuschopném stavu. Tato kontrolka se rozsvítí, aby upozornila řidiče na poruchu systému varování při opuštění jízdního pruhu (LDW). Co nejdříve navštivte autorizovaný servis a zajistěte kontrolu a opravu. |
| Kontrolka poruchy systému start-stop |  | Tato kontrolka bliká, aby upozornila řidiče na poruchu systému start-stop. Co nejdříve navštivte autorizovaný servis a zajistěte kontrolu a opravu. Tato kontrolka svítí nepřetržitě, pokud systém start-stop nesplňuje bezpečné podmínky pro spuštění nebo je vypnutý. |
| Kontrolka systému zastavení motoru při volnoběhu |  | Tato kontrolka svítí, aby signalizovala, že jsou splněny provozní podmínky systému start-stop. |
| Filtr pevných částic (GPF) |  | Tato kontrolka se rozsvítí, aby upozornila řidiče, že filtr pevných částic (GPF) je zanesený. Zvyšte rychlost a vyčistěte jej. |
| Kontrolka poruchy filtru pevných částic (GPF) |  | Tato kontrolka se rozsvítí, aby upozornila řidiče, že filtr pevných částic (GPF) nefunguje správně. Co nejdříve navštivte autorizovaný servis a zajistěte kontrolu a opravu. |

| | | |
|--------------------------------------------|-------------------------------------------------------------------------------------|--------------------------------------------------------------------------------------------------------------------------------------------------------------------------------------------------------------------------------------------------------------|
| Kontrolka poruchy systému 4WD |  | Tato kontrolka svítí, aby upozornila řidiče na poruchu systému 4WD. Co nejdříve navštivte autorizovaný servis a zajistěte kontrolu a opravu. |
| |  | |
| Kontrolka nabíjecího systému |  | Tato kontrolka slouží k indikaci provozního stavu nabíjecího systému. Pokud se tato kontrolka nerozsvítí po zapnutí napájení vozidla nebo se rozsvítí po nastartování motoru, co nejdříve navštivte autorizovaný servis a zajistěte kontrolu a opravu. |
| Kontrolka zahřívání motoru |  | Tato kontrolka slouží k upozornění řidiče, že teplota chladicí kapaliny motoru je příliš nízká a motor se právě zahřívá. Po zvýšení teploty chladicí kapaliny kontrolka zhasne, což znamená, že zahřívání motoru je dokončeno. |
| Kontrolka vysoké teploty chladicí kapaliny |  | Tato kontrolka slouží k upozornění řidiče na vysokou teplotu chladicí kapaliny motoru. Zajedte s vozidlem na bezpečné místo a zastavte, po několika minutách volnoběhu vypněte motor. Okamžitě vyhledejte autorizovaný servis a zajistěte kontrolu a opravu. |
| Kontrolka únavy řidiče |  | Tato kontrolka slouží k upozornění řidiče, aby si udělal přestávku, pokud doba jízdy překročí nastavený čas. |
| Kontrolka překročení rychlosti |  | Tato kontrolka slouží k upozornění řidiče, aby věnoval pozornost rychlosti vozidla, když rychlost dosáhne nastaveného rychlostního limitu. |
| Kontrolka nízké hladiny paliva |  | Tato kontrolka slouží k upozornění řidiče, že vozidlu dochází palivo. Co nejdříve doplňte palivo. |
| Kontrolka poruchy airbagu (SRS) |  | Tato kontrolka slouží k upozornění řidiče na poruchu airbagu (SRS). Co nejdříve navštivte autorizovaný servis a zajistěte kontrolu a opravu. |

| | | |
|---------------------------------------------------------------------|---------------------------------------------------------------------------------------|----------------------------------------------------------------------------------------------------------------------------------------------------------------------------------------------------------------------------------------------------------------------------------------------|
| Kontrolka poruchy systému monitorování tlaku v pneumatikách (-TPMS) |  | Tato kontrolka slouží k upozornění řidiče, že tlak v pneumatikách není správný. Zkontrolujte, zda není tlak v pneumatikách příliš nízký nebo zda není teplota příliš vysoká. Pokud je tlak v pneumatikách normální, co nejdříve navštivte autorizovaný servis a zajistěte kontrolu a opravu. |
| Kontrolka nízkého tlaku motorového oleje |  | Tato kontrolka slouží k upozornění řidiče na nízký tlak motorového oleje. Zajedte s vozidlem na bezpečné místo a zastavte. Okamžitě navštivte autorizovaný servis a zajistěte kontrolu a opravu. |
| Kontrolka systému elektrického posilovače řízení (EPS) |  | Tato kontrolka svítí, aby upozornila řidiče, že systém elektrického posilovače řízení není inicializován nebo kalibrován. Okamžitě navštivte autorizovaný servis a zajistěte kontrolu a opravu. |
| |  | Tato kontrolka svítí, aby upozornila řidiče, že elektrický posilovač řízení nefunguje správně. Okamžitě navštivte autorizovaný servis a zajistěte kontrolu a opravu. |
| Kontrolka poruchy EPC |  | Tato kontrolka slouží k upozornění řidiče na poruchu motorového systému. Okamžitě navštivte autorizovaný servis a zajistěte kontrolu a opravu. |
| Kontrolka poruchy motoru |  | Tato kontrolka slouží k upozornění řidiče, že motor nefunguje správně. Okamžitě navštivte autorizovaný servis za účelem kontroly a opravy. |
| Kontrolka poruchy převodovky |  | Tato kontrolka slouží k upozornění řidiče na poruchu převodovky. Okamžitě navštivte autorizovaný servis za účelem kontroly a opravy. |

2-2. Volant

Klakson



OMT1E-1020

Chcete-li zatroubit, stiskněte oblast poblíž značky klaksonu na volantu.

UPOZORNĚNÍ

Dodržujte místní předpisy týkající se používání klaksonů vozidel.

Nastavení volantu

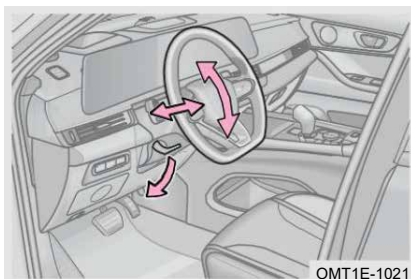

OMT1E-1021

Zastavte vozidlo na bezpečném místě mimo hlavní dopravní tepnu a vypněte napájení vozidla:

Krok 1: Stiskněte nastavovací páčku a uvolněte ji.

Krok 2: Nastavte volant nahoru a dolů/dopředu a dozadu do pohodlného úhlu;

Krok 3: Držte volant pevně a zatlačte nastavovací páku do původní polohy.

Krok 4: Zkontrolujte, zda volant neklepe. Pokud se třese, opakujte kroky z kroku 3.

VAROVÁNÍ

- Během jízdy neupravujte polohu volantu, mohlo by to způsobit nehodu a zranění osob.
- Před jízdou se ujistěte, že je volant bezpečně zajištěn, jinak může dojít k nehodám a zranění osob.

2-3. Zpětné zrcátko

Vnitřní zpětné zrcátko

Nastavení polohy vnitřního zpětného zrcátka

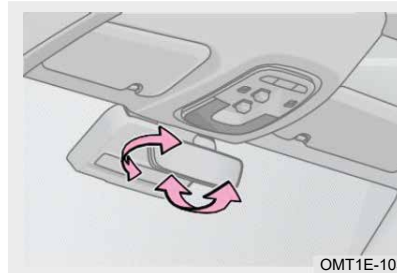

OMT1E-1030

Před jízdou nastavte vnitřní zpětné zrcátko do správné polohy, aby řidič měl optimální výhled.

Ruční nastavení polohy proti oslnění (je-li vozidlo tímto vybaveno)

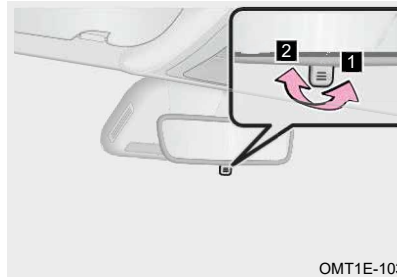

OMT1E-1031

Před jízdou v noci nastavte páčku vnitřního zpětného zrcátka do polohy proti oslnění, která může snížit odraz světla od světlometů vozidel za vámi.

1 Poloha proti oslnění **2** Normální poloha

Automatické vnitřní zpětné zrcátko s úpravou proti oslnění (je-li součástí výbavy)

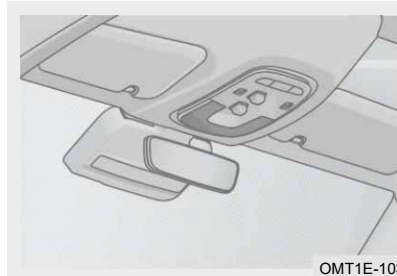

OMT1E-1032

Při jízdě v noci světelný senzor instalovaný v přední/zadní části vnitřního zpětného zrcátka automaticky detekuje odražené světlo od světlometů vozidel za vámi a automaticky upravuje úhel skla zrcátka, aby se snížilo odražené světlo od světlometů vozidel za vámi.

Vnější zpětné zrcátko

Nastavení vnějšího zpětného zrcátka

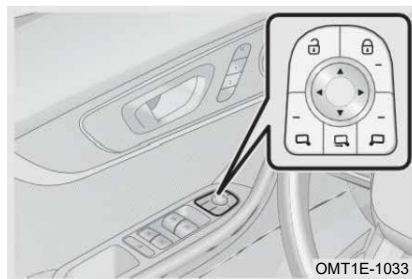

OMT1E-1033

Zastavte vozidlo na bezpečném místě mimo hlavní dopravní tok a zapněte napájení vozidla. Stiskněte tlačítko „◀“ (- rozsvítí se kontrolka) a během několika sekund upravte polohu skla levého vnějšího zpětného zrcátka během několika sekund. Stiskněte znovu tlačítko „◀“ (kontrolka zhasne) pro Vypnutí

funkce nastavení levého vnějšího zpětného zrcátka; stisknutím tlačítka „▶“ (rozsvítí se kontrolka) nastavíte pravé vnější zadní zrcátko během několika sekund. Stiskněte znovu tlačítko „▶“ (kontrolka zhasne), aby se vypnula funkce nastavení skla pravého vnějšího zpětného zrcátka.

▲ Nastavte sklo vnějšího zpětného zrcátka nahoru

▼ Nastavte sklo vnějšího zpětného zrcátka dolů

◀ Nastavte sklo vnějšího zpětného zrcátka doleva

▶ Nastavte sklo vnějšího zpětného zrcátka doprava

VAROVÁNÍ

- Během jízdy neupravujte vnější zpětné zrcátko, mohlo by dojít k nehodě a zranění osob.
- Obrázek zobrazený na vnějším zpětném zrcátku se může lišit od skutečnosti, proto vždy jezděte opatrně.

Sklopení/vyklopení vnějšího zpětného zrcátka

■ Ruční vnější zpětné zrcátko

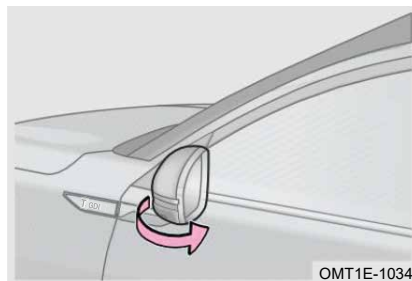

OMT1E-1034

Držte vnější zpětné zrcátko a pomalu a pevně jej zatlačte dozadu (sílu postupně zvyšujte od malé k velké), až se sklopí do určené polohy. Držte okraj vnějšího zpětného zrcátka a lehce jej zatáhněte dopředu, až se vyklopí do správné polohy.

■ Elektricky ovládané vnější zpětné zrcátko (je-li součástí výbavy)



OMT1E-1038

Zapněte napájení vozidla, stiskněte tlačítko na volantu a nastavte polohu levého/pravého vnějšího zpětného zrcátka pomocí volby Audiosystém – Nastavení vozidla – Komfort vozidla – Nastavení zpětného zrcátka.

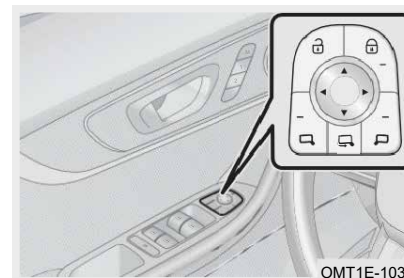

OMT1E-1038

Po zapnutí napájení vozidla stiskněte tlačítko „◀“ pro automatické sklopení vnějšího zpětného zrcátka, dalším stisknutím tlačítka „▶“ se vnější zpětné zrcátko automaticky vyklopí.

PŘEČTĚTE SI

Podle požadavků na zorné pole se úhly sklopení levého a pravého vnějšího zpětného zrcátka liší. Proto při automatickém sklopení elektricky ovládaných vnějších zpětných zrcátek nejsou levé a pravé vnější zpětné zrcátko synchronizovány, což je normální.

UPOZORNĚNÍ

- Ručně nesklápějte/nevyklápějte elektricky ovládaná vnější zpětná zrcátka, jinak by mohlo dojít k selhání funkce sklápění.
- Při sklápění/vyklápění vnějšího zpětného zrcátka se nedotýkejte jeho povrchu, abyste zabránili jeho poškození nadměrnou silou.
- V chladném zimním období se doporučuje vypnout funkci automatického sklápění vnějších zpětných zrcátek. Tím lze zabránit zamrznutí vnějšího zpětného zrcátka ve sklopené poloze v důsledku nahromaděného sněhu nebo deště.

Funkce paměti vnějšího zpětného zrcátka (je-li součástí výbavy)

Po nastavení polohy vnějšího zpětného zrcátka se na hlavním audiosystému zobrazí dialogové okno s dotazem, zda chcete uložit aktuální polohu do polohy pro jízdu, polohy pro odpočinek nebo náhradní polohy, a vyberte jeden z bodů pro potvrzení uložení.

Pokud potřebujete vyvolat paměťovou pozici vnějšího zpětného zrcátka (aktuální ID), vyberte v nabídce Audiosystém polohu pro jízdu, odpočinek nebo rezervní polohu. Zároveň přiřaďte funkci paměti sedadla k odpovídající poloze.

PŘEČTĚTE SI

- Vozidlo je vybaveno dvěma inteligentními klíči, které mají dvě ID inteligentních klíčů pro odemknutí a identifikaci zdroje ID.
- Pokud je vazba paměti sedadla vypnutá, po nastavení vnějšího zpětného zrcátka se na audiosystému nezobrazí žádné dialogové okno.

2-4. Systém stěračů

Provoz stěračů

Kombinovaný spínač stěračů

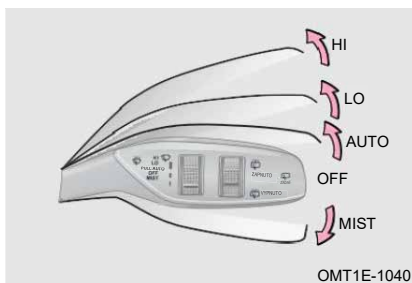

Zapněte napájení vozidla:

Režim mlhy: Přešuněte kombinovaný spínač stěračů do polohy MIST (mlha), stěrače se zastaví po jednom setření.

Režim nízké rychlosti: Přešuněte kombinovaný spínač stěračů do polohy LO a stěrače budou pracovat pomalu a nepřetržitě.

Režim vysoké rychlosti: Přešuněte kombinovaný spínač stěračů do polohy HI a stěrače budou pracovat rychle a nepřetržitě.

VYPNUTO: Přešuněte kombinovaný spínač stěračů do polohy OFF a stěrače budou automaticky pracovat při nízké rychlosti, dokud se nevrátí do polohy zastavení.

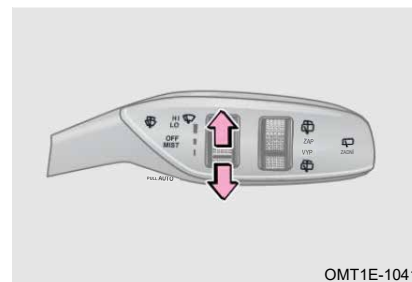

Režim automatického snímání: Přešuněte kombinovaný spínač stěračů do polohy AUTO a automaticky se bude řídit rychlost stěračů podle množství srážek venku.

Chcete-li ovládat citlivost stěračů, otočte ovladač stěračů dolů, aby se snížila citlivost, otočte váleček stěračů nahoru, aby se citlivost zvýšila.

PŘEČTĚTE SI

Když jsou v provozu přední stěrače, přešuněte řadicí páku do polohy R, zadní stěrače se spustí automaticky.

UPOZORNĚNÍ

- Nespuštějte stěrače, když je čelní sklo suché, protože by mohlo dojít k poškození stěrače a poškrábání čelního skla.
- Nespuštějte stěrače, pokud jsou na čelním skle překážky, protože by mohlo dojít k poškrábání čelního skla a poškození motoru stěračů.
- V chladném zimním období před použitím stěračů vždy zkontrolujte, zda není lišta stěrače přimrzlá k čelnímu sklu. Pokud ano, před použitím je rozmrazte, jinak může dojít k poškození lišty stěrače a motoru stěrače.

Provoz předního ostříkovače

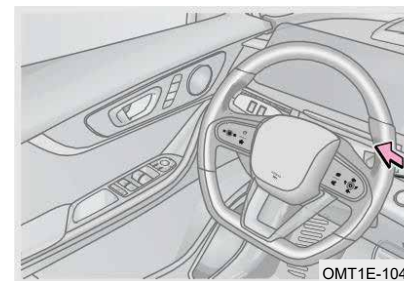

Zapněte napájení vozidla, zatáhněte za kombinovaný spínač stěračů směrem k volantu a podržte jej. Přední ostříkovač rozstříkne vodu a současně se spustí přední stěrače. Přední ostříkovač přestane fungovat, když spínač uvolníte, stěrač setře 3 cykly při nízké rychlosti a po několika sekundách provede jeden cyklus a zastaví se.

PŘEČTĚTE SI

Když jsou v provozu přední stěrače, přešuněte řadicí páku do polohy R, zadní stěrač se spustí automaticky.

Provoz zadního ostříkovače

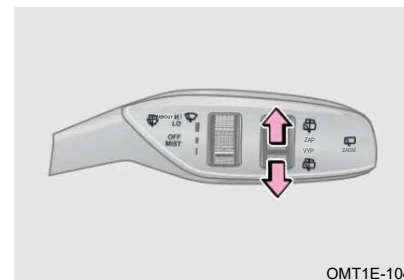

Zapněte napájení vozidla a posuňte ovladač stěračů do polohy ON (zapnuto), zadní stěrače se spustí; posuňte ovladač stěračů do polohy OFF (vypnuto), zadní stěrače se vypnou.

Při zapnutém napájení vozidla a ovladači stěračů v poloze „ON“/„OFF“ (zapnuto/vypnuto) zatlačte ovladač stěračů do polohy  a zadní ostříkovač začne stříkat vodu a současně se spustí zadní stěrač.

⚠ UPOZORNĚNÍ

- Nespouštějte kombinovaný spínač stěračů, pokud v nádržce není ostřikovací kapalina.
- Při ovládání kombinovaného spínače stěračů za účelem rozstříkávání vody nepřekračujte dobu 10 sekund.
- Nemrznoucí kapalina koroduje lakovaný povrch, proto dbejte na to, abyste nemrznoucí kapalinu nepřidávali nesprávně.
- Pokud dojde k ucpání trysky, nepokoušejte se ji vyčistit špendlíkem nebo jinými předměty, protože by mohlo dojít k jejímu poškození.
- Nemíchejte vodu s ostřikovací kapalinou. Voda může způsobit zamrznutí roztoku a poškození nádržky ostřikovače a dalších částí ostřikovacího systému.

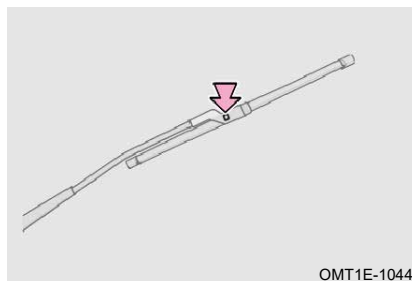
Výměna lišty stěrače**Výměna lišty předních stěračů**

OMT1E-1044

Krok 1: Přepněte kombinovaný spínač stěračů do režimu mlžení MIST do 3 sekund po vypnutí napájení vozidla, čímž se aktivuje režim opravy.

Krok 2: Zvedněte rameno předního stěrače a podržte ho.

Krok 3: Stáhněte stěrače dolů a současně stiskněte západku pro sejmutí.

Krok 4: Nové stěrače namontujte v opačném pořadí a ujistěte se, že je upevňovací svorka pevně zajištěna.

Krok 5: Zkontrolujte, zda přední stěrače fungují správně.

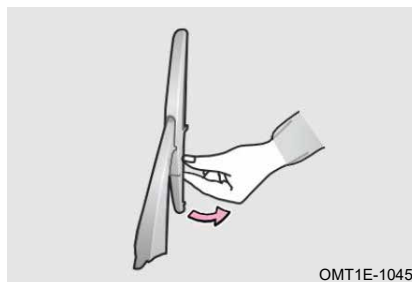
Výměna lišty zadního stěrače

OMT1E-1045

Krok 1: Zvedněte rameno zadního stěrače a podržte jej.

Krok 2: Ručně oddělte stěrač, jak je znázorněno na obrázku.

Krok 3: Nové stěrače namontujte v opačném pořadí a ujistěte se, že jsou správně nainstalovány.

Krok 4: Zkontrolujte, zda zadní stěrače fungují správně.

📖 PŘEČTĚTE SI

Doporučujeme navštívit autorizovaný servis, kde vám personál po prodeji stěrače vymění.

⚠ UPOZORNĚNÍ

Před jízdou se ujistěte, že se rameno stěrače vrátilo do původní polohy. V opačném případě může dojít k poškození vozidla a způsobení nehody.

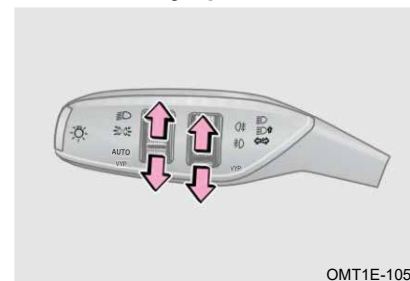
2-5. Osvětlovací systém**Vnější osvětlení****Kombinovaný spínač světlometů**

OMT1E-1050

Zapněte napájení vozidla do režimu ON (zapnuto):

Režim automatického snímání: Posuňte ovladač světlometů do polohy AUTO, který snímá intenzitu vnějšího světla a automaticky ovládá zapnutí obrysových světel, potkávacích světel a osvětlení registrační značky.

Obrysová světla: Posunutím ovladače světlometů do polohy „D“ se zapnou obrysová světla, osvětlení registrační značky, ambientní osvětlení a podsvícení.

Potkávací světla: Posuňte ovladač světlometů do polohy „D“, aby se rozsvítila potkávací světla a zůstala rozsvícená obrysová světla.

Přední mlhová světla (jsou-li součástí výbavy): Posuňte ovladač světlometů do polohy „D“ při rozsvícených potkávacích světlech, aby se rozsvítila přední mlhová světla.

Zadní mlhová světla: Posuňte ovladač světlometů do polohy „D“ při zapnutých potkávacích světlech nebo předních mlhových světlech, aby se zapnula zadní mlhová světla.

VYPNUTO: Posuňte ovladač světlometů do polohy OFF, aby se vypnula funkce světlometů.

📖 PŘEČTĚTE SI

- Přední mlhová světla se vypnou, když jsou vypnutá obrysová světla; zadní mlhová světla se vypnou, když jsou vypnutá potkávací světla nebo přední mlhová světla.
- Při dlouhodobém parkování vozidla nebo před opuštěním vozidla se ujistěte, že je kombinovaný spínač světlometů vypnutý, aby nedošlo k vybití baterie. V opačném případě může dojít k tomu, že vozidlo nebude možné nastartovat.

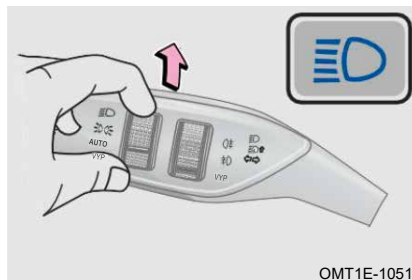
Dálková světla**■ Dálková světla**

OMT1E-1051

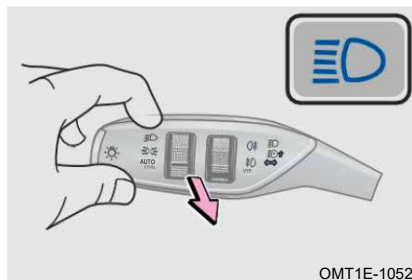
■ Blikání dálkovými světly

OMT1E-1052

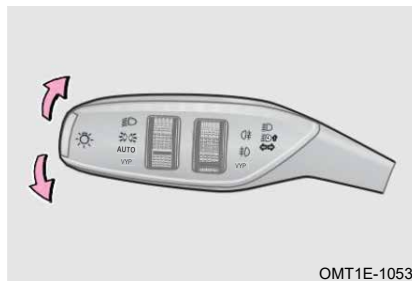
Směrová světla

OMT1E-1053

Zapněte napájení vozidla do režimu ON, při zapnutí potkávacích světel zatáhněte za kombinovaný spínač světlometů směrem od volantu a uvolněte jej, rozsvítí se dálková světla; zatáhněte za kombinovaný spínač světlometů směrem k volantu a uvolněte jej, aby se dálková světla vypnula.

Zapněte napájení vozidla, přitáhněte kombinovaný spínač světlometů směrem k volantu a uvolněte jej, aby jednou zablikala dálková světla. Současně jednou zabliká kontrolka dálkových světel na přístrojové desce.

ČTĚTE

Dálková světla mohou blikat, když jsou potkávací světla vypnutá.

Zapněte napájení vozidla, otočte kombinovaný spínač světlometů nahoru a zapne se pravé směrové světlo; otočte kombinovaný spínač světlometů dolů a zapne se levé směrové světlo.

Když jsou směrová světla zapnutá, kontrolka na přístrojové desce bliká. Jakmile vozidlo po odbočení vrátí zpět, kombinovaný spínač se automaticky vrátí do střední polohy.

Poznámka: Při mírném otočení volantu se přepínač kombinace světlometů nemusí automaticky vrátit do původní polohy.

■ Funkce asistenta změny jízdního pruhu

Zapněte napájení vozidla, jednou stiskněte spínač směrových světel, ale ne za bodem otočení volantu, a směrová světla třikrát zablikají.

Světla pro denní svícení

Po nastartování vozidla se rozsvítí světla pro denní svícení.

Brzdové světlo

Sešlápnutím brzdového pedálu se rozsvítí brzdové světlo a třetí brzdové světlo.

Couvací světlo

Zapněte napájení vozidla, přeřaďte řadicí páku do polohy R a rozsvítí se couvací světlo.

Osvětlení registrační značky

Zapněte napájení vozidla a otočte spínač kombinace světlometů do polohy „“, aby se rozsvítilo osvětlení registrační značky.

Osvětlení země (je-li součástí výbavy)

Stisknutím inteligentního klíče odemkněte nebo otevřete dveře, rozsvítí se osvětlení země.

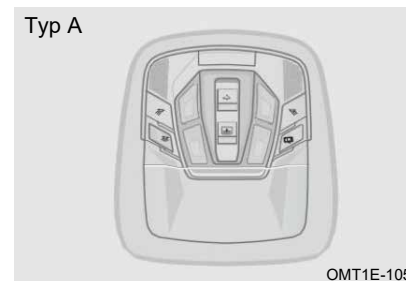
Osvětlení interiéru**Přední stropní světlo**

OMT1E-1059

Stiskněte tlačítko „“ a rozsvítí se osvětlení.

Stiskněte spínač „“. Pokud se některé z dveří otevrou a zůstanou otevřené, rozsvítí se osvětlení a stropní světlo druhé řady.

Stisknutím spínače „“ se rozsvítí levé čtecí světlo.

Stiskněte tlačítko „“, rozsvítí se pravé čtecí světlo.



OMT1E-1060

Dotkněte se předního levého/pravého stropního světla a rozsvítí se přední stropní světlo na odpovídající straně.

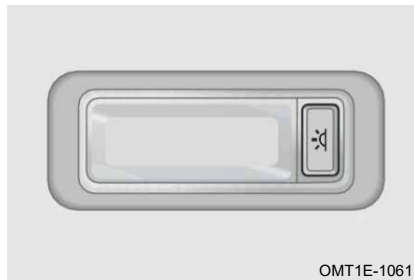
Stropní světlo druhé řady

Stisknutím tlačítka  se rozsvítí stropní světlo druhé řady.

Osvětlení zavazadlového prostoru

Po otevření zadních dveří se automaticky na chvíli rozsvítí osvětlení zavazadlového prostoru. Po zavření zadních dveří se osvětlení zavazadlového prostoru okamžitě vypne.

Nastavení úhlu světlometů

Zapněte napájení vozidla, ovladačem nastavte úhel světlometů pomocí volby Audiosystém - Nastavení vozidla - Nastavení osvětlení.

Funkce osvětlení při odchodu

Zapněte napájení vozidla, zapněte zpoždění světlometů v nabídce Audiosystém – Nastavení vozidla – Nastavení osvětlení.

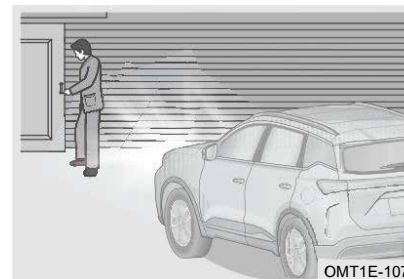

ZAPNUTO: Otočte kombinovaný spínač světlometů do polohy AUTO. Pokud se vozidlo nachází v tmavém prostředí, stiskněte tlačítko zámku na inteligentním klíči a vozidlo bude správně zabezpečeno. Potkávací světla a obrysová světla se automaticky rozsvítí na 30 sekund. Stisknutím tlačítka zámku na inteligentním klíči funkci znovu aktivujte.

VYPNUTO: Pokud není kombinovaný spínač světlometů v poloze AUTO nebo dosáhne nastavené doby provozu, funkce osvětlení při odchodu se automaticky vypne. Potkávací světla a obrysová světla se okamžitě zhasnou.

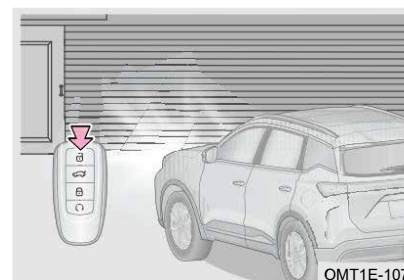
Funkce inteligentního vyhledávání vozidla

Vypněte napájení vozidla a před zastavením otočte kombinovaný spínač světlometů do polohy AUTO. Pokud se vozidlo nachází v tmavém prostředí, stiskněte tlačítko odemknutí na inteligentním klíči a potkávací světla a obrysová světla se rozsvítí na 30 sekund.

Inteligentní asistent dálkových světel (IHC) (je-li součástí výbavy)

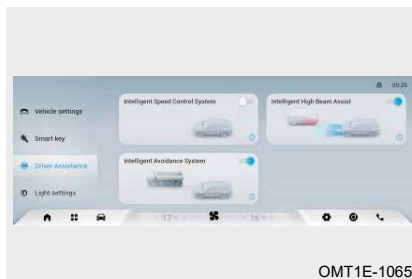

Zapněte napájení vozidla, zapněte inteligentní asistent dálkových světel prostřednictvím volby Audiosystém – Nastavení vozidla – Asistence při řízení.

Zapněte napájení vozidla a otočte ovladač světlometů do polohy AUTO. Když se automaticky rozsvítí potkávací světla, posuňte kombinovaný spínač světlometů od

strany volantu a uvolněte jej. Na přístrojové desce se rozsvítí bílá kontrolka „“ a aktivuje se inteligentní asistent dálkových světel. Když je aktivován inteligentní asistent dálkových světel a rychlost vozidla je vyšší než 40 km/h, inteligentní asistent dálkových světel automaticky zapíná a vypíná dálková světla podle podmínek na silnici, jako je setkání, následování a předjíždění.

Když je inteligentní asistent dálkových světel aktivován, dálková světla se zapnou nebo blikají a bílá kontrolka „“ na přístrojové desce zhasne. Stiskněte kombinovaný spínač světlometů směrem od volantu a uvolněte jej, inteligentní asistent dálkových světel se znovu aktivuje.

PŘEČTĚTE SI

- Pokud je okolní jas příliš vysoký, inteligentní asistent dálkových světel (IHC) automaticky vypne dálková světla.
- Při rychlosti vozidla nižší než 30 km/h inteligentní asistent dálkových světel (IHC) automaticky vypne dálková světla.
- Pokud je aktivován levý/pravý směrový signál, inteligentní asistent dálkových světel (IHC) nemůže automaticky zapínat/vypínat dálková světla.

Pokyny pro mlžení světel

Při chladném nebo vlhkém počasí se vnitřní strana světlometů zamlží v důsledku teplotního rozdílu mezi vnitřní a vnější stranou skla světlometu. Po určité době svícení světlometů se zamlžení uvnitř skla světlometu postupně vytrácí, ale na okrajích skla může zůstat ještě trochu zamlžení. To je normální jev. Toto zamlžení nemá žádný vliv na životnost osvětlovacího systému. Světla vozidla vytvářejí zamlžení, které se postupně začne ztrácet ve skle světlometu do 30 minut po zapnutí potkávacích a dálkových světel. Po určité době svícení zamlžení přirozeně zmizí. To je normální jev.

VAROVÁNÍ

- Při brodění dodržujte požadavky na brodění vozidla (například hloubka vody, rychlost atd.), jinak může do světlometů vniknout voda.
- Po otevření prachového krytu světla jej po skončení provozu znovu nainstalujte na místo, jinak by do světel mohla vniknout voda.
- Při výměně žárovky pečlivě zkontrolujte instalaci různých součástí světlometů, abyste se ujistili, že jsou správně nainstalovány a řádně utěsněny. Při instalaci zadního krytu zkontrolujte jeho těsnicí kroužek a udržujte jej v čistotě! V opačném případě to povede k vážným následkům vniknutí vody a prachu do světel!
- Je přísně zakázáno proplachovat motorový prostor vysokotlakým vodním paprskem, zejména světla nelze proplachovat. V důsledku vysokého tlaku vysokotlakého vodního děla může dojít ke ztrátě nebo odpadnutí příslušenství světel, k navlhnutí ventilačního otvoru a konektoru kabelového svazku, což může vést k pronikání vody nebo dlouhodobému zadržování vlhkosti a dokonce k silné kondenzaci.

2-6. Sedadlo

Správný způsob sezení

Sedadla, opěrky hlavy, bezpečnostní pásy a airbagy (SRS) pomáhají chránit cestující. Jejich správné používání vám poskytne větší ochranu.



OMT1E-1080

Při sezení se mírně nakloňte dozadu (vhodný sklon je 25°) a opřete se o opěradlo sedadla.

Přední sedadla nesmí být příliš blízko přístrojové desce. Řidič by měl během jízdy držet volant mírně ohnutými pažemi. Jeho/její nohy by také měly být mírně ohnuté, aby mohl/mohla zcela sešlápnout pedál. Správně nastavte opěrku hlavy tak, aby horní část opěrky hlavy byla co nejbližší horní části vaší hlavy.

Ramenní pás by měl vést přes střed ramene a blízko hrudníku, mimo krk, břišní pás by měl vést blízko boků, ale ne břicha.



OMT1E-1081

Přední sedadlo

Ručně nastavitelná sedadla (jsou-li součástí výbavy)

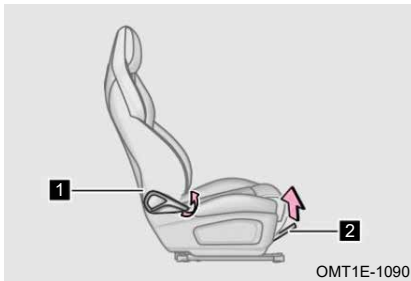

OMT1E-1090

1 Nastavení sklonu opěradla

Opřete se o opěradlo sedadla a poté zatáhněte za páčku pro nastavení opěradla nahoru. Nastavte opěradlo do požadovaného úhlu změnou úhlu sklonu těla a uvolněte páčku. Poté zatlačte zády proti opěradlu sedadla, abyste se ujistili, že je opěradlo správně zajištěno.

2 Nastavení sedadla dopředu a dozadu

Zatáhněte za rukojeť a posuňte sedadlo dopředu a dozadu, abyste nastavili polohu sedadla dopředu a dozadu. Po nastavení sedadla do požadované polohy uvolněte rukojeť. Poté sedadlem zatřeste dopředu a dozadu, abyste se ujistili, že je správně zajištěno.

Elektricky ovládaná sedadla (jsou-li součástí výbavy)

Nastavení elektricky ovládaného sedadla

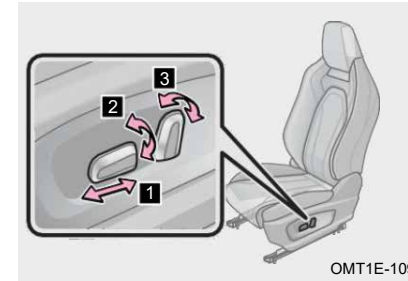

OMT1E-1091

1 Nastavení sedadla dopředu a dozadu

Posuňte tlačítko dopředu a dozadu rovnoběžně, abyste nastavili polohu sedadla.

2 Nastavení výšky sedadla (pouze na straně řidiče)

Posunutím zadní části tlačítka nahoru a dolů nastavíte sedadlo nahoru a dolů.

3 Nastavení sklonu opěradla

Posunutím horního konce tlačítka dopředu a dozadu nastavíte úhel opěradla.

PŘEČTĚTE SI

Nastavení bederní opěrky má omezený rozsah. Po dosažení mezní polohy včas uvolněte nastavovací tlačítko.

Nastavení elektricky ovládaného sedadla spolujezdce

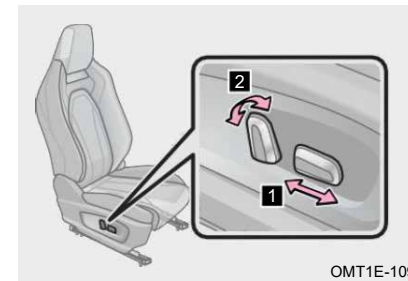

OMT1E-1094

1 Nastavení sedadla dopředu a dozadu

Stiskněte tlačítko dopředu a dozadu, abyste nastavili sedadlo dopředu a dozadu.

2 Nastavení sklonu opěradla

Posunutím horního konce tlačítka dopředu a dozadu nastavíte sklon opěradla sedadla.

Poznámka: Když je přední sedadlo v nastavené poloze, lze jej nastavit o 200 mm dopředu a o 40 mm dozadu; když je v nastaveném úhlu, lze jej nastavit o 30° dopředu a o 50° dozadu.

UPOZORNĚNÍ

- Při pohybu sedadla nepokládejte pod sedadlo žádné předměty, jinak dojde k poškození sedadla.
- Nastavení bederní opěrky má omezenou polohu. Po dosažení mezní polohy včas uvolněte nastavovací tlačítko. V opačném případě dojde k poškození sedadla.

VAROVÁNÍ

- Nenastavujte sedadlo během jízdy, mohlo by to způsobit nehodu a zranění.
- Vyhnete se zbytečnému naklápění opěradla sedadla, protože bezpečnostní pásy poskytují maximální ochranu při čelním nebo zadním nárazu, když jsou řidič a spolujezdec v sedadlech mírně nakloněni dozadu a dobře zapřeni.

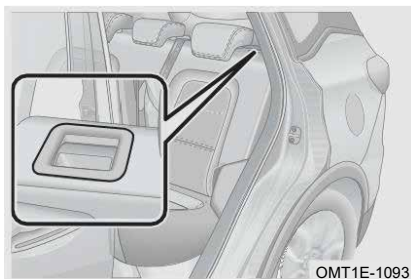
Sedadlo druhé řady**Sklopná opěradla sedadel (příklad na levé straně)**

Krok 1: Nastavte přední sedadlo dopředu;

Krok 2: Nastavte výšku opěrek hlavy sedadel druhé řady (v případě potřeby je odstraňte) a sklopte středovou loketní opěrku;

Krok 3: Vytáhněte páčku pro nastavení opěradla dopředu a pomalu opěradlo rukou sklopte.

Poznámka: Když je sedadlo druhé řady v určené poloze, lze jej nastavit o 16° dopředu a o 6° dozadu.

PŘEČTĚTE SI

Při sklápění opěradla se ujistěte, že vnější bezpečnostní pás prochází kolem opěradla, aby nedošlo k jeho poškození.

VAROVÁNÍ

Nenastavujte sedadlo během jízdy, mohlo by to způsobit nehodu a zranění.

Funkce vyhřívání/ventilace sedadel (je-li součástí výbavy)**Funkce vyhřívání sedadel**

Po nastartování vozidla kliknutím na tlačítko „“ na obrazovce nastavení předních sedadel můžete zapnout funkci vyhřívání sedadel a přepínat mezi úrovní 3 / úrovní 2 / úrovní 1 / VYPNUTO.

Funkce ventilace sedadla (je-li součástí výbavy)

Po nastartování vozidla kliknutím na tlačítko „“ na obrazovce nastavení předních sedadel můžete zapnout funkci ventilace sedadel a přepínat mezi úrovní 3 / úrovní 2 / úrovní 1 / VYPNUTO.

PŘEČTĚTE SI

- Vyhřívání předních sedadel a ventilace předních sedadel nelze zapnout současně.
- Hlavní obrazovka audiosystému zobrazuje obrazovku ovládání klimatizace posunutím hlavní obrazovky audiosystému nahoru ze spodní části.

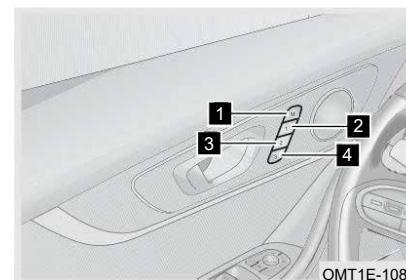
Funkce paměti sedadel (je-li součástí výbavy)**Ovládání přepínačů**

- 1 Spínač nastavení paměti sedadel
- 2 Spínač paměti polohy sedadla 1
- 3 Spínač paměti polohy sedadla 2
- 4 Spínač paměti polohy sedadla 3

Nastavení paměti sedadla: Stiskněte přepínač nastavení paměti sedadla a ihned po zaznění signálu z přístrojové desky stiskněte přepínač polohy paměti sedadla 1/přepínač polohy paměti sedadla 2. Odpovídající polohy se uloží do paměti sedadla 1/paměti sedadla 2 a přístrojová deska současně signalizuje, že uložení polohy do paměti bylo dokončeno.

Vyvolání paměti sedadla: Dlouhým stisknutím spínače paměti sedadla 1/spínače paměti sedadla 2, dokud se sedadlo nezačne pohybovat, uvolněte prst a sedadlo se automaticky přesune do odpovídající polohy.

PŘEČTĚTE SI



- Paměť sedadla a přiřazení tlačítek lze zapnout/vypnout v audiosystému.
- Vozidlo je vybaveno dvěma inteligentními klíči, které mají dvě ID inteligentních klíčů pro odemknutí a identifikaci zdroje ID.
- Pokud je propojení paměti sedadla vypnuté, po nastavení sedadel se v audiosystému nezobrazí žádné dialogové okno.

2-7. Bezpečnostní pás

Bezpečnostní pás



Důrazně doporučujeme řidiči a spolujezdcům, aby vždy správně používali bezpečnostní pásy. V opačném případě se může zvýšit pravděpodobnost a závažnost zranění v případě nehody. Bezpečnostní pásy pravidelně kontrolujte. Pokud zjistíte poruchu funkce bezpečnostního pásu, okamžitě navštivte autorizovaný servis a zajistěte kontrolu a opravu.

Přední bezpečnostní pás není zapnutý nebo není pevně utažený: Při rychlosti vozidla vyšší než 25 km/h bliká červená kontrolka „“ na přístrojové desce. Při rychlosti vozidla od 25 km/h bliká červená kontrolka „“ na přístrojové desce a zazní zvukový alarm.

Poznámka: Funkce alarmu bezpečnostního pásu spolujezdce není standardní výbavou. Viz skutečné vozidlo.

Bezpečnostní pás ve druhé řadě není zapnutý nebo není pevně utažený (je-li vozidlo tímto vybaveno): Při rychlosti vozidla od 25 km/h se na 30 sekund rozsvítí červená kontrolka „“ na přístrojové desce a poté zhasne, doprovázená zvukovým alarmem.

Poznámka: Kontrolka se rozsvítí červeně, když není zapnutý bezpečnostní pás ve druhé řadě, rozsvítí se zeleně, když je zapnutý, a zhasne, když jsou zapnuté všechny.

PŘEČTĚTE SI

Funkce alarmu bezpečnostních pásů spolujezdce a druhé řady není standardní výbavou. Viz skutečné vozidlo.

Správné používání bezpečnostních pásů

Krok 1: Nastavte výšku předních bezpečnostních pásů;

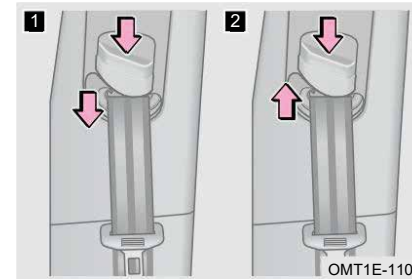

Krok 2: Zapněte/odepněte bezpečnostní pás;

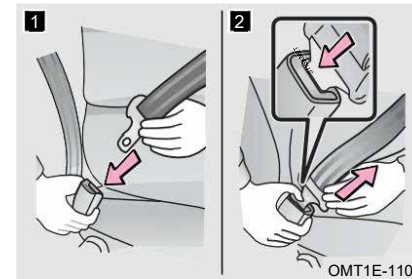

- 1** Nastavení dolů: Stiskněte tlačítko pro nastavení bezpečnostního pásu a současně zatlačte na nastavovací prvek směrem dolů.
- 2** Nastavení nahoru: Stiskněte tlačítko pro nastavení bezpečnostního pásu a současně zatlačte nastavovací tlačítko směrem nahoru.

- 1** Zapnutí bezpečnostního pásu: Zatlačte jazýček do spony, dokud neuslyšíte cvaknutí.
- 2** Uvolnění bezpečnostního pásu: Stiskněte uvolňovací tlačítko, aby se bezpečnostní pás zasunul. Pokud se pás nevtahuje plynule, vytáhněte jej a zkontrolujte, zda není zkroucený nebo zauzlený. Ujistěte se, že se bezpečnostní pás vrací hladce.

PŘEČTĚTE SI

- Bezpečnostní pás se zablokuje, když je vozidlo na svahu.
- Bezpečnostní pás se zamkne, pokud je rychle vytažen, ale nezamkne se, pokud je vytažen pomalu.
- Každý bezpečnostní pás smí používat pouze jedna osoba. Nepoužívejte bezpečnostní pás pro více než jednu osobu najednou, včetně dětí.

UPOZORNĚNÍ

- Ujistěte se, že je spona bezpečnostního pásu ve správné poloze a bezpečně zapnutá, jinak může dojít k poranění osob.
- Nepoužívejte bezpečnostní pásy s uvolněnou sponou, jinak bezpečnostní pásy neochrání cestující v případě náhlého brzdění nebo kolize.

Krok 3: Nastavte polohu bezpečnostních pásů.

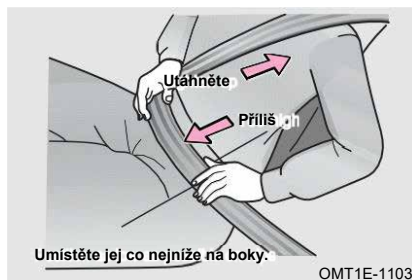

Nastavte sklon opěradla, sedněte si rovně a dobře se opřete o sedadlo. Umístěte břišní pás co nejnižší na boky – ne na pas, poté vytáhněte ramenní pás nahoru tak, aby zcela přiléhal k rameni, ale nedotýkal se krku ani nesklouzl z ramene.

Bezpečnostní pás zapněte až po nastavení sedadla do správné polohy. Pokud se bezpečnostní pás náhodou dostane do vnitřní části páčky pro nastavení sedadla, včas jej vyjměte, jinak dojde k jeho opotřebení nebo poškození.

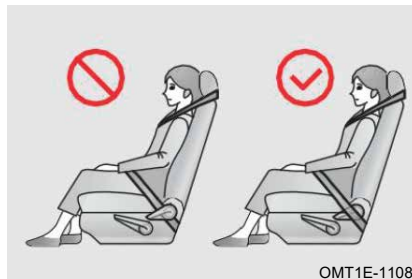

⚠ UPOZORNĚNÍ

- Při řízení nenoste volné oblečení, aby se bezpečnostní pás těsně nedotýkal vašeho těla, jinak nebude dosaženo nejlepšího ochranného účinku.
- Vysoko umístěné břišní pásy i volné pásy mohou při kolizi nebo jiných neočekávaných událostech způsobit smrt nebo vážná zranění.
- Nesklápějte sedadlo více, než je nutné pro pohodlnou jízdu. Bezpečnostní pásy jsou neúčinnější, když cestující sedí vzpřímeně a opřeni o sedadlo.
- Ujistěte se, že ramenní pás je umístěn přes vaše rameno. Nepokládejte ramenní pás pod paži. Pás by měl být držen mimo krk, ale neměl by spadnout z ramene. V opačném případě by mohlo dojít ke snížení ochranného účinku bezpečnostního pásu při nehodě.
- Doporučujeme, aby děti seděly na sedadlech ve druhé řadě. Používejte bezpečnostní pás nebo dětský zádržný systém s funkcí ISOFIX podle výšky dítěte. Dětský zádržný systém nikdy nepřipevňujte pouze bezpečnostním pásem. Vždy používejte standardní upevňovací zařízení pro dětský zádržný systém na sedadle druhé řady.

Údržba bezpečnostního pásu

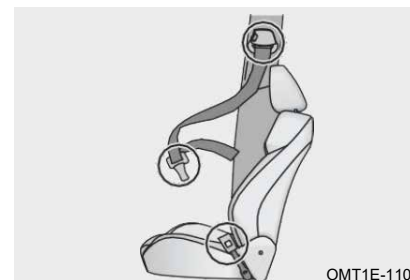

Pravidelně kontrolujte bezpečnostní pásy, zda nejsou pořezané, roztřepené, uvolněné nebo natažené (například po dopravní nehodě). Pokud je pás poškozen, nechte jej okamžitě zkontrolovat a opravit v autorizovaném servisu.

⚠ UPOZORNĚNÍ

- Nenechte vniknout vodu do navíječe pásu a mechanismu spony.
- K čištění bezpečnostního pásu nepoužívejte chemické čisticí prostředky, vroucí vodu, bělidla ani barviva.
- Bezpečnostní pás by měl být omyt jemným čisticím prostředkem nebo teplou vodou a nechat přirozeně uschnout. Nikdy jej nečistěte umělým teplem.
- Nepokoušejte se opravovat nebo mazat navíječ nebo sponu bezpečnostního pásu, ani opravovat bezpečnostní pás jakýmkoli způsobem. Za problémy způsobené tímto způsobem neneseme žádnou odpovědnost.

⚠ VAROVÁNÍ

- Pokud vaše vozidlo bylo účastníkem vážné nehody, i když bezpečnostní pás není zjevně poškozen, navštivte autorizovaný servis pro kontrolu a výměnu.
- Ujistěte se, že pás funguje správně a není zkroucený. Pokud bezpečnostní pás nefunguje správně, neprodleně navštivte autorizovaný servis a zajistěte kontrolu a opravu.
- Nepokoušejte se bezpečnostní pásy instalovat, demontovat, upravovat, rozebírat ani likvidovat. Pokud je některá z výše uvedených situací nutná, nechte provést potřebný servis v autorizovaném servisu.

Bezpečnostní opatření týkající se bezpečnostních pásů

■ Bezpečnostní opatření při používání bezpečnostního pásu dítětem

Bezpečnostní pásy ve vašem vozidle jsou určeny především pro dospělé osoby. Používejte dětský zádržný systém (podrobnosti najdete v části Dětský zádržný systém) vhodný pro dítě, dokud dítě nedosáhne velikosti, kdy může správně používat bezpečnostní pás vozidla. Jakmile dítě dosáhne výšky, kdy může správně používat bezpečnostní pásy vozidla, postupujte podle pokynů pro používání bezpečnostních pásů. Pokud je dítě příliš velké na to, aby mohlo používat dětský zádržný systém, mělo by sedět na sedadle ve druhé řadě a musí být připoutáno bezpečnostním pásem vozidla.



Ujistěte se, že ramenní pás je umístěn přes střed ramene dítěte. Pás by neměl být v blízkosti krku dítěte, ale neměl by také spadnout z ramene dítěte. V opačném případě může být dítě při kolizi nebo jiné nečekané události vážně zraněno nebo dokonce usmrceno.

Nepoužívání dětského zádržného systému (například: nechat dítě stát nebo klečet na sedadlech; nechat dítě sedět na klíně dospělého; držet dítě v náručí). To může při kolizi nebo nečekaných událostech způsobit smrt nebo vážná zranění.

■ Opatření pro používání bezpečnostního pásu těhotnými ženami

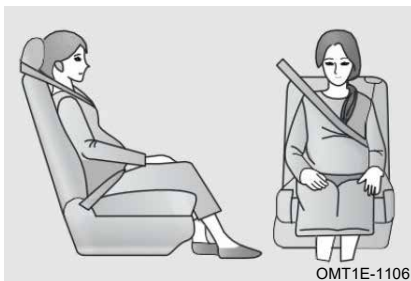

Vyžádejte si lékařskou radu a bezpečnostní pásy používejte správně. Těhotné ženy by měly mít břišní pás co nejnižší přes boky, stejně jako ostatní cestující. Ramenný pás by měl být zcela natažen přes rameno a hrudník, aby se zabránilo kontaktu pásu se zaoblenou částí břicha. Pokud není bezpečnostní pás správně zapnutý, může to při kolizi nebo jiné neočekávané události způsobit vážná zranění nebo smrt.

⚠ VAROVÁNÍ

- Nevkládejte do spony mince, sponky atd., aby se zabránilo správnému zapnutí jazýčku a spony.
- Po zasunutí jazýčku se ujistěte, že jazýček a spona jsou zajištěny a že břišní a ramenní pás nejsou zkroucené.
- Do spony není povoleno vkládat neoriginální jazýček bezpečnostního pásu. Dlouhodobé používání snadno vede k poškození spony bezpečnostního pásu a znemožňuje její použití.
- Pokud bezpečnostní pás nefunguje správně, nemůže chránit cestující před smrtí nebo vážným zraněním. Okamžitě navštivte autorizovaný servis a zajistěte kontrolu a opravu.

Předpínač bezpečnostního pásu (je-li součástí výbavy)



1. Předpínač bezpečnostního pásu je navržen tak, aby v případě silného nárazu pomáhal přednímu airbagu (SRS).
2. Při menším nárazu nebo bočním nárazu se předpínač nemusí aktivovat.
3. Při silném nárazu se předpínač bezpečnostního pásu může aktivovat, i když na předním sedadle není žádný cestující.

4. Když se předpínač bezpečnostního pásu aktivuje, navíječ rychle napne bezpečnostní pás, aby pevně zadržel cestujícího.
5. Při aktivaci předpínače bezpečnostního pásu může dojít k vydávání zvuku a uvolnění malého množství netoxického plynu. Vytvořený plyn nezpůsobuje požár a je obecně neškodný.

⚠ VAROVÁNÍ

- Když se aktivuje předpínač bezpečnostního pásu, kontrolka poruchy airbagu (SRS) zůstane svítit a bezpečnostní pásy nelze zasunout/vytáhnout. Okamžitě navštivte autorizovaný servis za účelem kontroly a opravy.
- Neupravujte, neodstraňujte, neudeřte ani neotevírejte sestavu předpínače bezpečnostního pásu, senzor airbagu (SRS) a sestavový kabel. V opačném případě může dojít k úmrtí nebo vážným zraněním při kolizi nebo jiných neočekávaných událostech.

Omezení funkcí

- V následujících případech nemusí předpínač bezpečnostního pásu fungovat správně

1. Úprava systému zavěšení kol.
2. Úprava přední části karoserie.
3. Oprava předpínače bezpečnostního pásu nebo jakékoli sestavy v jeho blízkosti.
4. Poškození sestavy předpínače bezpečnostního pásu nebo jeho okolí.
5. Instalace mřížky nebo jiného zařízení na přední část karoserie.

2-8. Dětské zádržné systémy

Dětské zádržné systémy

Podle statistik nehod je dítě v bezpečí více, když sedí na sedadle ve druhé řadě a je správně připoutáno, než když sedí na předním sedadle. Vyberte dětský zádržný systém vhodný pro dané vozidlo, věk a velikost dítěte. (Bezpečnostní pásy vozidla splňují mezinárodní normy a jsou navrženy pro děti s výškou nad

1,5 m. Pokud bezpečnostní pás používá osoba menší než 1,5 m, může jí v případě nehody vážně poranit krk.

Tato příručka obsahuje pouze pokyny k instalaci dětských zádržných systémů (ISOFIX). Při instalaci se přísně řiďte pokyny poskytnutými výrobcem dětského zádržného systému.

⚠ VAROVÁNÍ

- Doporučujeme používat standardní upevňovací zařízení pro dětské zádržné systémy na sedadlech druhé řady.
- Dětský zádržný systém by měl splňovat bezpečnostní normy stanovené místními předpisy a zákony. Neneseme žádnou odpovědnost za nehodu způsobenou použitím dětského zádržného systému.
- Pro účinnou ochranu při nehodách a náhlém brzdění musí být dítě řádně připoutáno bezpečnostním pásem nebo vhodným dětským zádržným systémem instalovaným na sedadle druhé řady v závislosti na věku a velikosti dítěte. Držení dítěte v náručí nenahrazuje dětský zádržný systém.

Skupiny dětských bezpečnostních sedaček

Dětské zádržné systémy by měly splňovat místní normy pro motorová vozidla týkající se dětských zádržných systémů a systémů prevence bezpečnosti dětí (ECE R44/R129). Ověřené dětské zádržné systémy jsou obecně opatřeny místní certifikační značkou a po testování podle normy ECE R44/R129 také oranžovou značkou. Na této značce jsou uvedeny informace, jako je váhová skupina, úroveň ISOFIX a licence pro dětský zádržný systém.

Tabulka CRS

| Poloha sedadla | Řidič | Přední spolujezdec | | 2. řada vlevo | 2. řada uprostřed | 2. řada vpravo |
|-----------------------------------------------------------------|-------|----------------------------|----------------------------|----------------|-------------------|----------------|
| | | Airbag spolujezdce Zapnuto | Airbag spolujezdce VYPNUTO | | | |
| Poloha sedadla vhodná pro univerzální bezpečnostní pás (ANO/NE) | N/A | NE | ANO | ANO | ANO | ANO |
| Poloha sedadla i-Size (ANO/NE) | N/A | NE | NE | ANO | NE | ANO |
| Poloha sedadla vhodná pro boční upevnění (L1/ L2) | N/A | NE | NE | NE | NE | NE |
| Největší vhodná zadní sedačka (R1/ R2X/ R2/ R3) | N/A | NE | NE | R1/ R2X/ R2/R3 | NE | R1/ R2X/ R2/R3 |
| Největší vhodné upevnění směřující dopředu (F2X /F2/ F3) | N/A | NE | NE | F2X/F2/ F3 | NE | F2X/F2 / F3 |
| Největší vhodné upevnění podsedačky (B2/ B3) | N/A | NE | NE | B2/B3 | NE | B2/B3 |

Poznámka:

1. Kategorie dětské sedačky je definována podle normy ECE R16/R44/R129, kategorii dětské sedačky najdete v jejich specifikacích. Dětský zádržný systém musí být vhodný pro věk, hmotnost a velikost dítěte.
2. Pokud je nezbytně nutné nainstalovat dětskou sedačku na přední sedadlo spolujezdce, nezapomeňte vypnout airbag spolujezdce. Před instalací univerzální dětské autosedačky nastavte sedadlo spolujezdce do nejvyšší a nejjadnější polohy.
3. Je zakázáno instalovat dětskou sedačku s podpěrnou základnou nebo podpěrnou nohou na prostřední sedadlo ve 2. řadě.
4. Na prostředním sedadle druhé řady lze používat pouze univerzální dětské zádržné systémy s bezpečnostními pásy.

Bezpečnostní opatření pro dětské zadržné systémy



Tato nálepka je připevněna na sluneční clonu spolujezdce a slouží jako připomenutí, že vozidlo je vybaveno předním airbagem (SRS). Dodržujte následující bezpečnostní opatření:

- Při použití dětské autosedačky směřující proti směru jízdy na předním sedadle spolujezdce musí být airbag spolujezdce vypnutý. Viz - Zapnutí a vypnutí airbagu spolujezdce.

- Za žádných okolností neměňte konstrukci upevňovacího zařízení dětské autosedačky nebo bezpečnostního pásu ve vozidle.

Řidič je povinen dodržovat uvedené pokyny a pokyny poskytnuté výrobcem dětské autosedačky.

Doporučené dětské zadržné systémy

- Používejte pouze dětské zadržné systémy schválené podle normy ECE R44 nebo ECE R129. Viz schválení uvedené na dětském zadržném systému.
- Při používání dětských zadržných systémů si pečlivě přečtěte pokyny poskytnuté výrobcem dětského zadržného systému a přísně dodržujte pokyny pro instalaci, abyste zajistili správnou instalaci dětského zadržného systému.
- Doporučujeme následující dětské zadržné systémy.

| Výška/hmotnost dítěte | Název | Výrobce | Typ upevnění |
|-----------------------|--------------------------|--------------|-----------------------------------|
| 40~83 cm | Pearl 360& FamilyFix 360 | Maxi-Cosi | ISOFIX s opěrnou nohou |
| 76~105 cm | Pearl 360& FamilyFix 360 | Maxi-Cosi | ISOFIX s opěrnou nohou |
| 100~150 m | KidFix i-Size | Britax Römer | ISOFIX a bezpečnostní pás vozidla |
| 137~150 m | Booster Max R129 | GRACO | Bezpečnostní pás vozidla |

Poznámka:

Při použití Britax Römer KidFix i-Size:

- Nainstalujte boční nárazovou výztuhu SICT podle pokynů v příručce CRS.
- Vložte bezpečnostní pás vozidla do Secure Guard. Neumísťujte diagonální bezpečnostní pás vozidla do systému Secure Guard.

Horní úchyt

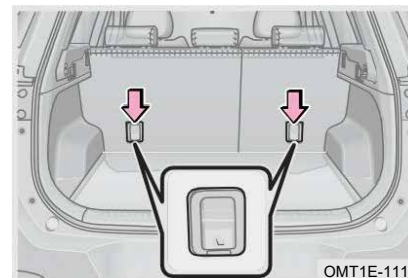

Tento model je vybaven úchyty horního upevňovacího popruhu na zadní straně zadních sedadel.

Před použitím horního upevňovacího popruhu odstraňte opěrku hlavy sedadla a kryt zavazadlového prostoru. S dětskou autosedačkou na sedadle připevněte horní upevňovací popruh k úchytu a utáhněte jej, aby nebyl volný. Postupujte podle pokynů výrobce dětské autosedačky.

PŘEČTĚTE SI

- Ujistěte se, že jsou všechny odstraněné opěrky hlavy bezpečně uloženy.
- Po správné instalaci dětské autosedačky a horního upevňovacího popruhu lze znovu nainstalovat kryt zavazadlového prostoru.

VAROVÁNÍ

Ujistěte se, že je kotva horního upevňovacího popruhu správně připevněna. Nesprávná instalace může způsobit vážné zranění dítěte.

■ Dětská autosedačka směřující dozadu



Dětská autosedačka orientovaná dozadu je instalována tak, aby směřovala k zadní části vozidla. Dětskou autosedačku směřující dozadu instalujte na přední sedadlo spolujezdce pouze v případě, že je airbag vypnutý. Doporučuje se, aby děti do 4 let používaly dětskou autosedačku směřující dozadu.

■ Dětská autosedačka směřující dopředu

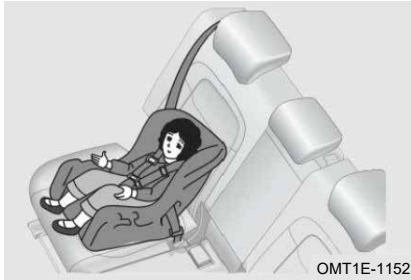

Dětská autosedačka směřující dopředu se instaluje tak, aby byla otočena směrem k přední části vozidla. Dětem starším 4 let se doporučuje používat dětskou autosedačku směřující dopředu.

■ Dětský podsedák



Větší děti, které se nevejdou do dětské autosedačky s vysokým opěradlem, mohou sedět na sedadle ve druhé řadě s použitím podsedáku, který se připevňuje k dolním kotevním bodům nebo se připoutává bezpečnostním pásem, jak je popsáno v pokynech výrobce dětské autosedačky.

Instalace dětských zádržných systémů

Dětské autosedačky

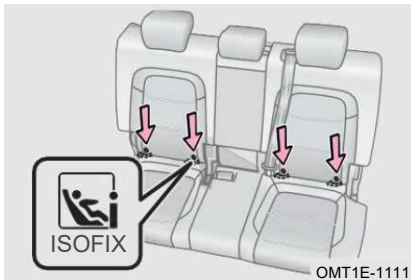

Zadní vnější sedadla jsou vybavena úchyty ISOFIX / i-Size. Umístění kotevních bodů je označeno značkou (viz obrázek) umístěnou na opěradle sedadla, přímo nad příslušnými kotevními body.

Instalace dětských zádržných systémů

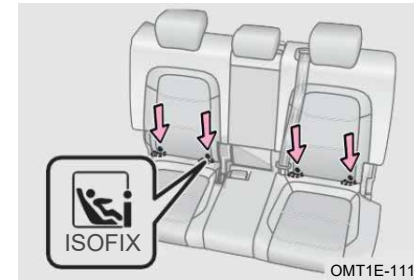

Krok 1: Vyhledejte ukotvení ISOFIX.



Krok 2: Umístěte dětskou autosedačku na zadní vnější sedadlo.

Krok 3: Připevňte sondy dětské zádržné soustavy ISOFIX k ukotvení. V případě potřeby vysuňte opěrnou nohu dětské sedačky.

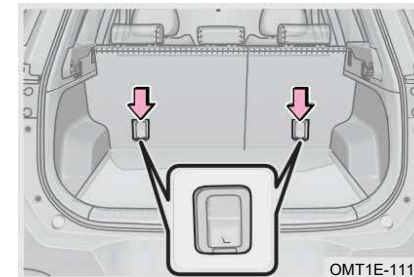

Krok 4: Pokud je vyžadován horní upevňovací popruh, vedte jej správně, připevňte a utáhněte k hornímu upevňovacímu bodu.

Poznámka: Pokud je v prostoru zavazadel kryt, je nutné jej odstranit, aby byl přístup k hornímu upevňovacímu bodu.

Poznámka: Podle pokynů k dětskému zádržnému systému zjistěte, zda je nutné jej zajistit horním popruhem.

PŘEČTĚTE SI

- Pokud brání instalaci, lze ze sedadla, na kterém je dětská autosedačka nainstalována, odstranit opěrku hlavy.
- Po připevnění horního upevňovacího popruhu k upevňovacímu bodu popruh utáhněte a ujistěte se, že je bezpečně upevněn. Při upevňování a utahování horního úchyty dětského zádržného systému postupujte přesně podle pokynů výrobce dětského zádržného systému.
- Před instalací dětského zádržného systému, který používá horní úchyt, je nutné nejprve odstranit opěrku hlavy. Tím se omezí nebo zabrání vzájemnému působení opěrky hlavy a horního úchyty. Kromě toho je nutné nejprve odstranit všechny kryty zavazadel.

VAROVÁNÍ

- Po instalaci dětské zádržné soustavy nikdy neupravujte sedadlo.
- Doporučuje se instalovat dětské zádržné systémy na zadní vnější sedadla.
- Nikdy neupevňujte více než jeden dětský zádržný systém k jedné sadě kotevních bodů.
- Nenechte horní úchyt překřížit nebo překročit opěrku hlavy a po instalaci úchyt pevně utáhněte. Nesprávná instalace může způsobit vážné zranění dětí.
- U vozidel vybavených krytem zavazadlového prostoru je nutné před instalací dětské zádržné soustavy ke kotevním bodům kryt zavazadlového prostoru odstranit.
- Pokud je kotevní zařízení poškozeno nebo přetíženo při nehodě, nechte jej okamžitě zkontrolovat a opravit v autorizovaném servisu.
- Pokud sedadlo řidiče brání správné instalaci dětské zádržné soustavy na zadním sedadle za sedadlem řidiče, nainstalujte dětskou zádržnou soustavu na zadní sedadlo za sedadlem spolujezdce.
- Nepoužívejte kotevní držák dětské zádržné soustavy k upevnění jiných předmětů než dětské zádržné soustavy. Za nehody způsobené tímto způsobem neneseme žádnou odpovědnost.
- Pokud není dětská autosedačka správně upevněna, může dojít při kolizi k vážnému zranění nebo dokonce smrti dítěte nebo cestujících.
- Ujistěte se, že je horní úchytky bezpečně zajištěna, a zkontrolujte, zda je dětská autosedačka správně upevněna, zatlačením a zatažením v různých směrech. Postupujte podle pokynů k instalaci poskytnutých výrobcem dětského zádržného systému. Pokud není dětská zádržná souprava správně nainstalována, může dítě při kolizi utrpět vážná zranění nebo dokonce smrt.

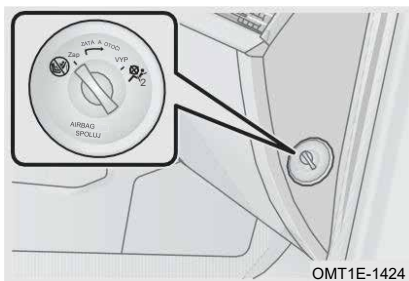
Aktivace a deaktivace airbagu spolujezdce (je-li vozidlo vybaveno)

Spínač pro zapnutí/vypnutí airbagu se nachází na přístrojové desce na straně spolujezdce a je viditelný po otevření dveří spolujezdce.

- **Deaktivace airbagu spolujezdce**
Otočte spínač do polohy OFF a současně jej vytáhněte směrem ven, přední airbag spolujezdce se deaktivuje a rozsvítí se kontrolka deaktivace.

Aktivace airbagu spolujezdce

Otočte spínač z polohy OFF do polohy ON, čímž znovu aktivujete airbag spolujezdce a rozsvítí se kontrolka aktivace. Nyní je bezpečné sedět na sedadle spolujezdce.

Kontrolka stavu airbagu

- 1 Indikace deaktivace
- 2 Indikace aktivace

VAROVÁNÍ

- Nezapomeňte následně aktivovat airbag spolujezdce, pokud na předním sedadle spolujezdce sedí dospělá osoba. Je povinností řidiče zkontrolovat, zda je stav airbagu spolujezdce správný pro osobu sedící na sedadle spolujezdce.
- V případě, že je nutné na sedadle spolujezdce nainstalovat dětskou autosedačku směřující dozadu, musí být airbag spolujezdce deaktivován. V opačném případě může v případě nehody dojít k vážnému zranění nebo dokonce smrti malých dětí.

Upozornění pro děti sedící na zadním sedadle**Úvod**

Tato funkce je založena na aktivní detekci milimetrovým radarem. Po vypnutí motoru a uzamčení vozidla systém detekuje, zda se ve vozidle nachází dítě. Pokud ano, systém spustí alarm, aby upozornil zákazníky a chodce v okolí vozidla. Výstraha je signalizována dvojitým blikáním a sirénou.

Po uzamčení vozu systém okamžitě začne zjišťovat, zda se ve voze nachází dítě. Pokud je dítě detekováno, bude deset sekund po uzamčení vozu odesláno počáteční upozornění a celý proces bude trvat pět sekund nebo dokud nebude zrušen.

Po skončení počátečního upozornění, pokud jsou dveře stále zavřené a systém zjistí, že v autě jsou stále děti, bude 85 sekund po skončení počátečního upozornění aktivováno upřesňující upozornění; signál upřesňujícího upozornění se opakuje každých 60 sekund. V rámci jednoho cyklu trvá signál žlutého dvojitého blikajícího světla a sirény 30 sekund, poté následuje 30sekundová pauza. Opakujte, dokud není připomenutí zrušeno.

Pokud se první připomenutí aktualizace spustí na více než 5 minut a v autě je detekováno dítě, spustí se třístupňové připomenutí a do aplikace CAR APP nebo na mobilní telefon SMS přijde připomenutí, že jste zapomněli dítě, které zní takto: Vážený uživateli, ve vašem vozidle byly detekovány osoby a domácí zvířata. Prosím, vraťte se neprodleně ke svému vozidlu.

Dočasné pozastavení systému

System umožňuje dočasné pozastavení. V menu Komfort vozidla v centru vozidla se nachází přepínač pro dočasné vypnutí této funkce. Pokud není dočasně potřeba připomínat, vypněte připomínkovou funkci pomocí tohoto přepínače. Při dalším nastartování a rozjezdu vozidla se však přepínač automaticky vrátí do polohy ON.

PŘEČTĚTE SI

Nenechávejte děti bez dozoru v autě.

FUNKCE INTERIÉRU

| | |
|-------------------------------------------------------------------------|------------------------------------------------------------------------------------------|
| 3-1. Informace o klíči | Nastavení vozidla 85 |
| Inteligentní klíč63 | Tlačítko audiosystému..... 88 |
| Efektivní dojezd66 | Funkce rozpoznání hlasu (je-li součástí výbavy)..... 88 |
| Bezklíčový vstup 67 | Telefonní propojení (je-li součástí výbavy)..... 88 |
| Zabezpečení vozidla.....69 | |
| Systém imobilizéru.....70 | 3-6. Klimatizační systém |
| Vyhledání vozidla pro inteligentní klíč (je-li součástí výbavy)71 | Klimatizační systém 93 |
| Dálkové spouštění inteligentní klíč (je-li součástí výbavy) 71 | Provoz klimatizace v režimu topení 98 |
| 3-2. Dveře | Provoz klimatizace v režimu chlazení 98 |
| Odemčení/uzamčení dveří ...72 | Vzduchové výdechy, regulace Ovládání 99 |
| Mechanický spínač dveří73 | Nastavení klimatizace..... 100 |
| Dětská pojistka 74 | Chladicí funkce schránky v loketní opěrce na přídavném panelu (je-li součástí výbavy)100 |
| 3-3. Okna | 3-7. Funkce provonění |
| Elektricky ovládaná okna76 | Funkce provonění (je-li součástí výbavy)..... 101 |
| Funkce dálkového ovládání oken77 | 3-8. Bezdrátové nabíjení |
| Funkce ochrany proti zaseknutí okna (je-li součástí výbavy) 78 | Bezdrátové nabíjení (je-li součástí výbavy)..... 102 |
| 3-4. Panoramatiké střešní okno | 3-9. Úložný prostor |
| Panoramatiké střešní okno (je-li součástí výbavy) 79 | Úložný prostor..... 104 |
| Dálkové ovládání panoramatikého střešního okna 82 | Roleta zavazadlového prostoru (je-li součástí výbavy)..... 105 |
| Funkce ochrany proti zablokování panoramatikého střešního okna 82 | Nosič 106 |
| 3-5. Audiosystém | 3-10. Elektrická zásuvka |
| Zobrazení audiosystému 83 | Elektrická zásuvka..... 106 |
| Nabídka rychlých voleb 84 | 3-11. USB Port |
| Místní nastavení 84 | Přední USB port 107 |
| | Zadní USB port..... 107 |

VNITŘNÍ FUNKCE

| | | |
|-------------------------------------------|----------------------------------------------------------------|-----|
| 3-12. Sluneční clony a kosmetická zrcátka | Elektricky ovládané zadní dveře (jsou-li součástí výbavy)..... | 109 |
| Sluneční clony a zrcátka | Nouzové otevření zadních dveří | 114 |
| 108 | | |
| 3-13. Kapota | 3-15. Víčko palivové nádrže | |
| Otevírání/zavírání kapoty | Elektrické víčko palivové nádrže | 114 |
| 108 | | |
| 3-14. Zadní dveře | | |
| Ručně ovládané zadní dveře..... | | 109 |

3-1. Klíčové informace

Inteligentní klíč

Inteligentní klíč se používá k dálkovému odemknutí/zamykání dveří a otevírání zadních dveří ve vzdálenosti přibližně 20 m (bez slepého úhlu) od vozidla.

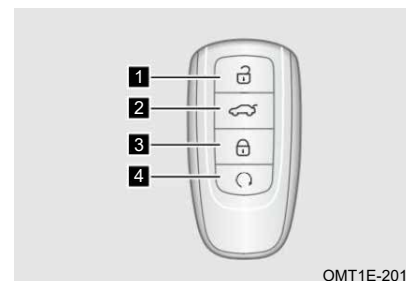

- 1 Tlačítko odemknutí
- 2 Tlačítko otevírání zadních dveří
- 3 Tlačítko zamykání
- 4 Tlačítko pro dálkové spuštění

Omezení funkcí

■ Za následujících podmínek může být baterie inteligentního klíče slabá nebo vybitá

1. Dosah dálkového ovládání se postupně zmenšuje.
2. Funkce dálkového ovládání nefunguje ani bez rušení.
3. Na přístrojové desce se zobrazí hlášení Baterie inteligentního klíče je slabá.

■ Za následujících podmínek nemusí inteligentní klíč fungovat správně

1. V blízkosti se používá více než jeden inteligentní klíč.
2. Vzdálenost mezi vozidlem a inteligentním klíčem je větší než 20 m.
3. Inteligentní klíč je v kontaktu s kovovým předmětem nebo je jím zakrytý.
4. Inteligentní klíč je umístěn v blízkosti elektrického zařízení (např. mobilního telefonu nebo osobního počítače).
5. Klíč se nachází v blízkosti bezdrátových komunikačních zařízení, která mají podobnou frekvenci jako dálkový ovladač (například přenosné rádio).
6. Klíč se nachází v blízkosti zařízení, která generují silné vlny (např. televizní věž, rozhlasová stanice, elektrárna, letiště, vlakové nádraží).

⚠ UPOZORNĚNÍ

- Tento produkt je nízkofrekvenční rádiové zařízení a může být rušen různými rádiovými službami nebo zářením z průmyslových, vědeckých a lékařských zařízení.
- Neměňte vysílací frekvenci, nezvyšujte výkon vysílače (včetně instalace bezdrátového zesilovače RF) a neinstalujte bez povolení externí nebo jinou vysílací anténu.
- Při používání nezasahujte do legálních bezdrátových komunikací; v případě rušení okamžitě přestaňte klíč používat a před dalším použitím proveďte opatření k odstranění rušení.

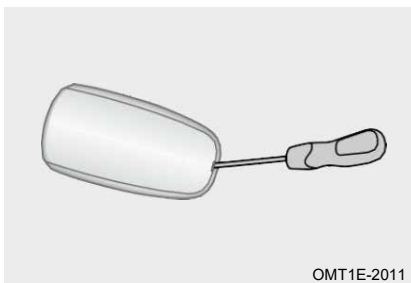
Výměna baterie inteligentního klíče

Krok 1: Odstraňte kryt inteligentního klíče pomocí plochého šroubováku s přilepenou špičkou a vyjměte mechanický klíč.

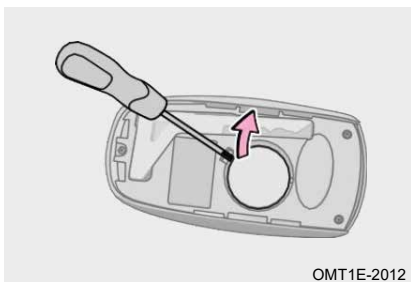

Krok 2: Odstraňte baterii z inteligentního klíče pomocí plochého šroubováku s omotanou špičkou a vložte novou baterii kladnou stranou (+) nahoru.

Krok 3: Chytrý klíč nainstalujte zpět v opačném pořadí, než jste jej vyjmuli.

Krok 4: Po výměně baterie zkontrolujte, zda inteligentní klíč funguje správně. Pokud inteligentní klíč nefunguje správně, co nejdříve navštivte autorizovaný servisní středisko, kde provede kontrolu a opravu.

♻ OCHRANA ŽIVOTNÍHO PROSTŘEDÍ

Použitou lithiovou baterii nelze likvidovat jako běžný domácí odpad, s použitou baterií nakládejte v souladu s místními předpisy a ustanoveními týkajícími se ochrany životního prostředí.

📖 PŘEČTĚTE SI

- Ujistěte se, že jsou kladný a záporný pól baterie správně umístěny.
- Model baterie inteligentního klíče: 3V-CR2032 lithiová baterie.

⚠ UPOZORNĚNÍ

- Používejte pouze doporučený typ baterie.
- Při instalaci baterie neohýbejte elektrodu a pól.
- Při výměně baterie se ujistěte, že máte suché ruce, a chraňte baterii před vodou.
- Nedotýkejte se nové baterie mastnými rukama. V opačném případě může dojít ke korozi baterie.
- Nedotýkejte se ani nepohybujte žádnými součástmi uvnitř inteligentního klíče, jinak nemusí jeho funkce správně fungovat.
- Výměna baterie je poměrně obtížná, proto může dojít k jejímu poškození, pokud ji vyměňujete sami. Doporučujeme ji vyměnit v autorizovaném servisu.

⚠ VAROVÁNÍ

- Zvláštní pozornost věnujte tomu, aby děti nepolykaly vyndanou baterii nebo jiné součásti, protože by to mohlo způsobit smrt nebo vážné zranění dítěte.
- V inteligentním klíči se používá mincová baterie nebo knoflíková baterie. Pokud dojde k spolknutí baterie, může to již za 2 hodiny způsobit vážné chemické popáleniny a může to vést k úmrtí nebo vážnému zranění. Nové a vyjmuté baterie uchovávejte mimo dosah dětí. Pokud baterii náhodou spolknete nebo vložíte do části těla, okamžitě vyhledejte lékařskou pomoc.
- Pokud baterii náhodou spolknete nebo vložíte do části těla, okamžitě vyhledejte lékařskou pomoc.

Účinný dosah

Detekovatelná oblast

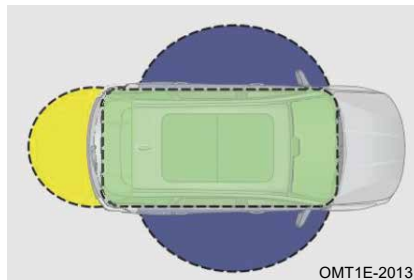

OMT1E-2013

■ Oblast spouštění nebo přepínání napájení

Spusťte nebo přepněte režim napájení, když je inteligentní klíč ve vozidle.

■ Oblast odemykání/zamykání

Odemkněte/zamkněte dveře, když je inteligentní klíč v dosahu vysoce výkonné nízkofrekvenční antény dveří.

■ Oblast otevření zadních dveří

Otevřete zadní dveře, pokud se inteligentní klíč nachází v dosahu vnější nízkofrekvenční antény zavazadlového prostoru.

Oblast automatického snímání

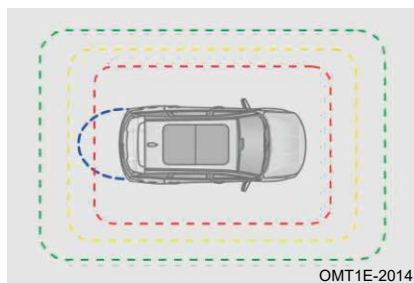

OMT1E-2014

□ Oblast inteligentního zapnutí uvítacích světel

Přiblížíte-li se k vozidlu s inteligentním klíčem u sebe, rozsvítí se uvítací světla.

□ Oblast mimo zamykání

Opusťte vozidlo, když máte u sebe inteligentní klíč, dveře se automaticky zamknou.

□ Přiblížení k oblasti odemykání

Přiblížíte-li se k vozidlu s inteligentním klíčem u sebe, dveře se automaticky odemknou.

○ Oblast inteligentního otevírání zadních dveří

Přiblížte se k vozidlu s inteligentním klíčem u sebe a dveře se automaticky neodemknou/nezamknou (podrobnosti o funkci snímání otevření zadních dveří najdete v části Zadní dveře).

PŘEČTĚTE SI

- Opusťte vozidlo až po zavření všech čtyř dveří a zadních dveří, jinak nemusí funkce automatického snímání zámku fungovat správně.
- Nízkofrekvenční anténa dokáže detekovat oblasti ve vzdálenosti do 1,5 m od inteligentního klíče. Při používání bezklíčového vstupu nebo funkce ENGINE START STOP se proto ujistěte, že vzdálenost mezi inteligentním klíčem a nízkofrekvenční anténou splňuje požadavky.
- V důsledku rušení okolního prostředí mohou být funkce jako bezklíčový vstup, ENGINE START STOP, osvětlení, odemykání při přiblížení, zamykání při vzdálení atd. s inteligentním klíčem ovlivněny. Pokud funkce nefungují správně, použijte jiné metody (např. ruční odemknutí, dálkové odemknutí) k odemknutí/zamknutí nebo nastartování vozidla.

Omezení funkcí

■ Inteligentní klíč nemusí být detekován v následujících podmínkách

1. Inteligentní klíč je v zavazadlovém prostoru.
2. Při zamykání dveří je inteligentní klíč příliš blízko okna nebo střechy.
3. Zkontrolujte, zda není inteligentní klíč umístěn v blízkosti zdrojů silného elektromagnetického rušení (např. přenosný zdroj napájení, interkom nebo jiné telefony).

Bezklíčový vstup



OMT1E-2212

Zapněte napájení vozidla do režimu ON a zapněte funkci Odemknout při přiblížení a zamknout při odchodu.

- Nastavení vozidla - Inteligentní klíč.

Odemykání dveří

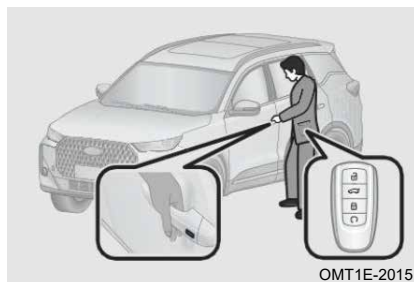

Metoda 1: Dotkněte se čtyřmi prsty oblasti snímače odemykání, když máte inteligentní klíč u sebe. Systém automaticky rozpozná platnost inteligentního klíče a dveře se automaticky odemknou.

Metoda 2: Přiblížte se k vozidlu, když máte u sebe inteligentní klíč, rozsvítí se uvítací světla, systém automaticky rozpozná platnost inteligentního klíče a dveře se automaticky odemknou.

Zamykání dveří

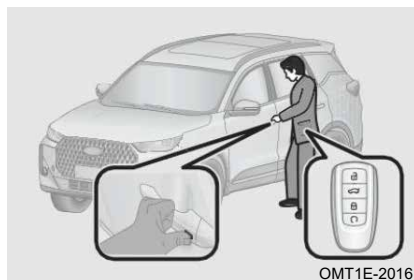

Metoda 1: Dotkněte se prsty oblasti snímače zamykání, když máte u sebe inteligentní klíč. Systém automaticky rozpozná platnost inteligentního klíče a dveře se automaticky zamknou.

Metoda 2: Opusťte vozidlo, když máte u sebe inteligentní klíč, systém automaticky rozpozná platnost inteligentního klíče a dveře se automaticky zamknou.

PŘEČTĚTE SI

- Odemykání/zamykání pomocí inteligentního klíče je třeba nastavit v audiosystému (podrobnosti najdete v části Audiosystém).
- Funkce snímání odemknutí/zamknutí se vypne po 3 dnech od zamknutí vozidla, restartování motoru funkce snímání odemknutí/zamknutí obnoví.

UPOZORNĚNÍ

- Nenechávejte inteligentní klíč společně s počítačem, bezdrátovou myší, telefonem atd., protože by mohlo dojít k nesprávnému rozpoznání odemknutí/zamknutí.
- Funkce zamykání pomocí inteligentního klíče funguje pouze tehdy, když je vozidlo v režimu OFF, všechny dveře a zadní dveře jsou zcela zavřené a inteligentní klíč není uložen ve vozidle.
- Po opuštění vozidla a zavření čtyř dveří a zadních dveří zůstane inteligentní klíč ve vozidle nebo se nenachází v dosahu přibližně 2,5 m, funkce aktivního zamykání pomocí inteligentního klíče se neaktivuje.
- Pokud je inteligentní klíč vzdálen od vozidla více než přibližně 2,5 m, směrová světla neblinkají a nezazní zvuk klaksonu (úspěšné potvrzení zabezpečení), zkontrolujte, zda je vozidlo uzamčeno, abyste předešli nesprávné obsluze nebo selhání uzamčení v důsledku nesplnění podmínek.
- Po aktivaci funkce aktivního odemykání/zamykání pomocí inteligentního klíče, pokud inteligentní klíč zůstane v blízkosti vozidla, vozidlo se automaticky zamkne na více než 3 minuty. Pokud klíč zůstane na místě dalších 3 minuty, z důvodu úspory energie bude funkce inteligentního klíče dočasně deaktivována. Funkci lze aktivovat pouze po otevření kteréhokoli dveří nebo zadních dveří a následném zavření všech dveří a zadních dveří.

Zabezpečení vozidla

Zajištění zabezpečení

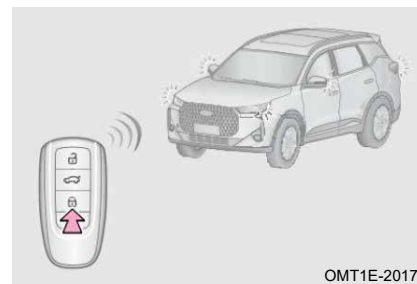

■ Režim zabezpečení

Pokud je napájení vozidla přepnuto do režimu OFF a všechny čtyři dveře a zadní dveře jsou zavřené, stiskněte tlačítko zamykání inteligentního klíče nebo se prsty dotkněte snímací plochy zámku, případně opusťte vozidlo s inteligentním klíčem u sebe, dveře se automaticky zamknou a vozidlo přejde do stavu zabezpečení.

Indikace úspěšného zabezpečení: Blinkr jednou zabliká a jednou zazní alarm proti krádeži.

■ Režim sekundárního zabezpečení

Indikace neúspěšného zabezpečení: Blinkr dvakrát zabliká a alarm proti krádeži nezazní.

Po deaktivaci zabezpečení vozidla se vozidlo automaticky zamkne a přejde do stavu zabezpečení po 30

sekundách. Pokud se otevřou některý ze čtyř dveří nebo zadní dveře, vozidlo opustí sekundární režim zabezpečení.

PŘEČTĚTE SI

- Výstraha zabezpečení je nastavena v audiosystému (podrobnosti viz Audiosystém).
- Zabezpečení vozidla nelze nastavit, pokud není napájení vozidla přepnuto do režimu VYPNUTO.
- Pokud nejsou čtyři dveře a zadní dveře zcela zavřené, centrální zámek se jednou zamkne a zabezpečení vozidla se nenastaví úspěšně.
- Pokud jsou zadní dveře zavřené a některé z bočních dveří nejsou zavřené, centrální zámek se zamkne a poté odemkne a zabezpečení vozidla nebude úspěšně nastaveno.

Deaktivace



Stiskněte tlačítko odemknutí na inteligentním klíči nebo se čtyřmi prsty dotkněte oblasti snímače odemknutí nebo se přiblížte k vozidlu s inteligentním klíčem u sebe, systém automaticky rozpozná platnost inteligentního klíče a dveře se automaticky odemknou, vozidlo opustí režim zabezpečení.

Úspěšná deaktivace: Blinky dvakrát zablikají.

Imobilizér

Systém imobilizéru motoru

Inteligentní klíč má zabudovaný čip. Pokud inteligentní klíč není předem spárován s modulem imobilizéru motoru, zabudovaný čip zabrání nastartování motoru.

■ Za následujících podmínek nemusí imobilizér motoru fungovat správně

1. Inteligentní klíč je v kontaktu s kovovým předmětem.
2. Upravit nebo odstranit systém imobilizéru motoru.
3. Inteligentní klíč je příliš blízko nebo je v kontaktu s inteligentním klíčem (klíčem s vestavěným čipem) jiného vozidla.

UPOZORNĚNÍ

- Nepřízpůsobujte inteligentní klíč sami, jinak imobilizér motoru nemusí fungovat správně.
- Pokud se motor nespustí, ale startér funguje normálně, může to být způsobeno rušením imobilizéru motoru. Okamžitě se obraťte na autorizovaný servis, aby provedl kontrolu a opravu.

Systém proti krádeži vozidla

Pokud je vozidlo v režimu zabezpečení a je detekován neoprávněný vstup, systém proti krádeži vozidla vyše zvukový a světelný alarm, který upozorní majitele, že vozidlo je v neoprávněném stavu otevření.

PŘEČTĚTE SI

- Systém proti krádeži vozidla nebude aktivován, pokud jsou dveře zamčeny mechanickým klíčem. Doporučujeme zamýkat dveře pomocí inteligentního klíče.
- Po zamčení dveří pomocí inteligentního klíče se systém proti krádeži vozidla spustí, pokud jsou přední levé dveře odemčeny a otevřeny mechanickým klíčem.
- Když se spustí systém proti krádeži vozidla, lze jej deaktivovat stisknutím tlačítka odemknutí na inteligentním klíči nebo přepnutím napájení vozidla do režimu ON.
- Abyste zabránili neočekávané aktivaci systému proti krádeži vozidla nebo krádeži vozidla, před opuštěním vozidla zkontrolujte, zda ve vozidle nikdo není, zda jsou všechny dveře a okna správně zavřené a zda je vozidlo úspěšně zabezpečeno.

Vyhledání vozidla pomocí inteligentního klíče (je-li součástí výbavy)

Stiskněte dvakrát během několika sekund tlačítko zamýkání na inteligentním klíči, zní 6krát klakson a současně 10krát zablikají směrová světla, což vám umožní snadno najít vaše vozidlo.

Dálkové spuštění pomocí inteligentního klíče (je-li součástí výbavy)

Když je vozidlo v režimu OFF, je zamčené a inteligentní klíč není ve vozidle, stiskněte a podržte tlačítko zamýkání nebo tlačítko dálkového startování na inteligentním klíči po dobu několika sekund, aby se vozidlo spustilo na dálku a současně se automaticky spustila klimatizace. Vozidlo se po 10 minutách dálkového startování automaticky vypne.

PŘEČTĚTE SI

- Při dálkovém startování vozidla nesmí být ve vozidle žádná osoba, včetně obsluhy.
- Vzdálenost při dálkovém startování vozidla pomocí inteligentního klíče by neměla překročit normální provozní vzdálenost (20 m) inteligentního klíče.
- Po dálkovém spuštění vozidla nelze některé funkce ovládat (např. kombinovaný spínač světlometů, kombinovaný spínač stěračů, funkce audiosystému). Sešlápněte brzdový pedál, když máte inteligentní klíč u sebe, a ukončete režim dálkového ovládání, aby se obnovil normální provoz.
- Pokud je doba pro dálkové spuštění vozidla 10 minut, po opětovném stisknutí tlačítka zámku nebo tlačítka dálkového spuštění na několik sekund se doba prodlouží o 10 minut; to umožňuje dvakrát spustit vozidlo na dálku. Pokud byly obě možnosti spuštění již využity, lze po zapnutí napájení vozidla použít dálkové spuštění vozidla.

3-2. dveří

Odemykání/zamykání dveří

Odemknout pouze dveře řidiče

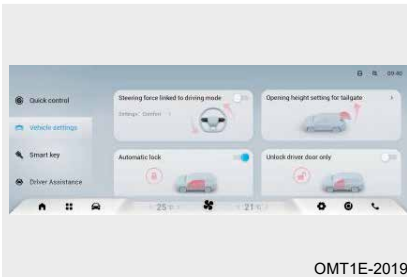

Zapněte napájení vozidla. Zapněte nezávislé odemykání dveří řidiče prostřednictvím nastavení Audiosystém – Nastavení vozidla – Nastavení vozidla. Při prvním stisknutí tlačítka odemknutí na inteligentním klíči se odemknou pouze dveře řidiče. Další tři dveře se odemknou po druhém stisknutí tlačítka odemknutí na inteligentním klíči.

Spínač zámku dveří

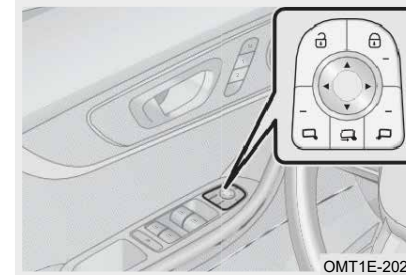

Když jsou dveře zamčené, stiskněte tlačítko „“ pro odemčení dveří.

Když jsou dveře odemčené, stiskněte tlačítko „“ pro jejich zamčení.

PŘEČTĚTE SI

Když jsou všechna čtyři dveře zavřená a rychlost vozidla je vyšší než 15 km/h, dveře se automaticky zamknou; automatické zamykání dveří je třeba nastavit v audiosystému (podrobnosti najdete v části - Audiosystém). Vozidlo je odemčeno při kolizi.

Odemykání dveří pomocí vnitřní kliky

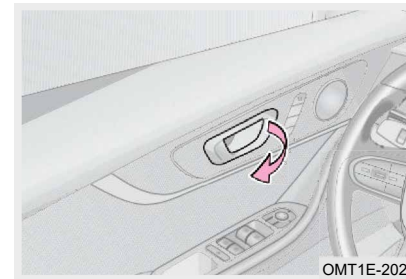

Když jsou dveře odemčené, stačí zatáhnout za vnitřní kliku, aby se dveře otevřely.

Pokud jsou dveře zamčené, zatáhněte nejprve za vnitřní kliku, aby se dveře odemkly, a poté znovu, aby se dveře otevřely.

Mechanický spínač dveří

Vozidlo nelze odemknout/zamknout elektricky, pokud je vybitá baterie nebo za podobných podmínek. V takovém případě lze dveře odemknout/zamknout pomocí mechanického spínače dveří.

Ruční odemknutí/zamknutí předních levých dveří

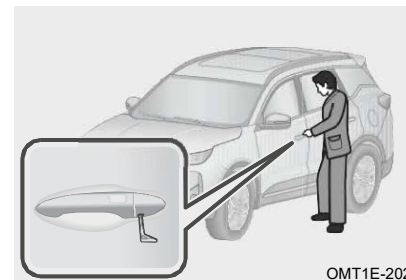

Krok 1: Vložte mechanický klíč do otvoru pod krytem kliky předních levých dveří. Otočte klíčem nahoru, abyste kryt nadzvedli.

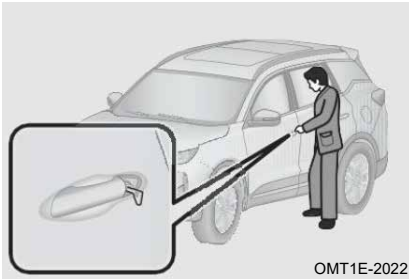

OMT1E-2022

Krok 2: Vložte mechanický klíč do zámku předních levých dveří, otočte klíčem ve směru hodinových ručiček, aby se dveře zamkly, a proti směru hodinových ručiček, aby se dveře odemkly.

Zamykání předních pravých dveří/dveří druhé řady

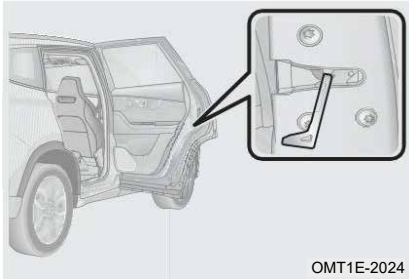

OMT1E-2024

Krok 1: Podél okraje dveřního panelu stiskněte bílý zámkový knoflík špičkou klíče, čímž lze provést zamčení dveří druhé řady.

Krok 2: Zavřete dveře druhé řady. Zatáhněte za kliku dveří, abyste se ujistili, že jsou dveře zamčené.

📖 PŘEČTĚTE SI

- Pokud nelze dveře odemknout/zamknout elektricky, co nejdříve navštivte autorizovaný servis za účelem kontroly a opravy.
- Při použití mechanického spínače dveří zkontrolujte po zamčení, zda jsou dveře úspěšně zamčené. Pokud se to nepodaří, co nejdříve navštivte autorizovaný servis.

Dětská pojistka

Elektrická dětská pojistka (je-li součástí výbavy)

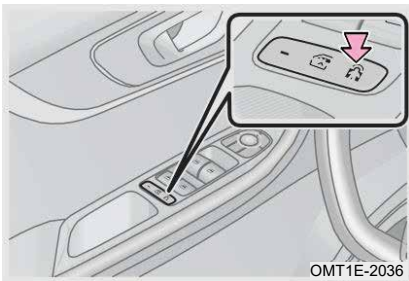

OMT1E-2036

Stiskněte spínač , rozsvítí se kontrolka spínače OFF okna na straně spolujezdce a elektrická dětská pojistka se zamkne. V tomto okamžiku nelze zadní dveře otevřít zevnitř, ale pouze zvenku. V tomto případě je funkce spínače okna spolujezdce deaktivována.

Ruční dětská pojistka (je-li součástí výbavy)

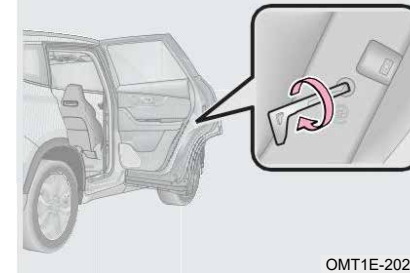

OMT1E-2025

Zámek: Pomocí mechanického klíče nebo vhodného plochého šroubováku otočte ve směru šipky, aby se dětská pojistka zamkla.

Odemknutí: Pomocí mechanického klíče nebo vhodného plochého šroubováku otočte v opačném směru šipky, abyste odemkli dětskou pojistku.

⚠️ VAROVÁNÍ

- Systém je nezávislý a v žádném případě nemůže nahradit centrální zamykací mechanismus.
- Před jízdou se ujistěte, že jsou všechny dveře zavřené, jinak může dojít k nehodám a zranění osob.
- Pokud dítě sedí na zadních sedadlech, vždy zamkněte dětskou pojistku, aby se během jízdy náhodně neotevřely dveře druhé řady.
- V případě nehody, kdy je dětská pojistka aktivována a ve vozidle se nachází někdo, mějte na paměti, že dveře druhé řady lze otevřít pouze zvenku.
- V horkém počasí, pokud vozidlo zastaví a všechny dveře a okna se zavřou, nenechávejte ve vozidle samotné žádné zvíře ani dítě. V opačném případě může dojít k vážnému zranění nebo dokonce smrtelné zranění způsobené prudkým nárůstem teploty, i když je to jen na krátkou dobu.

3-3. Elektricky ovládaná okna

Elektricky ovládaná okna

Okna lze otevírat a zavírat mnoha způsoby, například pomocí spínače oken, hlasového ovládání a dálkového ovládání.

Způsoby použití

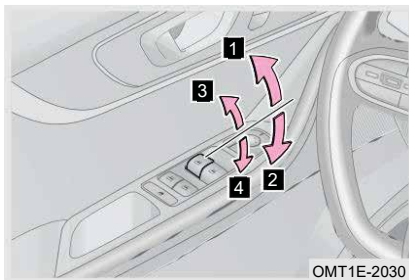

OMT1E-2030

Ovládejte spínač elektrického ovládání oken po zapnutí napájení vozidla do režimu ON:

- 1** Přepínačem v horní poloze okno automaticky vyjede nahoru; dalším stisknutím přepínače pohyb okna zastavíte.
- 2** Stisknutím spínače dolů se okno automaticky spustí dolů; dalším stisknutím se pohyb okna zastaví.
- 3** Vytáhněte spínač o jednu úroveň nahoru, aby okno vyjelo nahoru; uvolněním spínače zastavíte pohyb okna.
- 4** Stiskněte spínač o jednu úroveň dolů, aby okno sjelo dolů; uvolněním spínače zastavíte pohyb okna.

PŘEČTĚTE SI

- Podrobnosti o rozpoznávání hlasu najdete v části Audiosystém.
- Funkci jedním stisknutím pro zvednutí okna mají pouze vozidla s funkcí ochrany proti zaseknutí okna.
- V okamžiku spuštění motoru bude ovládání otevírání a zavírání oken pozastaveno, aby byl k dispozici velký proud pro spuštění motoru.
- Pokud se dveře neotevřou do 2 minut po vypnutí napájení vozidla, lze ovládat elektrické ovládání oken.
- Po delším ponechání vozidla v prostředí s nízkou teplotou nelze při ovládání spínače elektrického ovládání oken okno zcela otevřít nebo zavřít. V takovém případě uvolněte spínač a znovu jej stiskněte, opakujte 3–5 cyklů, aby se funkce obnovila.

VAROVÁNÍ

- Aby nedošlo k úrazu, je povinností řidiče poučit všechny cestující o ovládání spínače elektrického ovládání oken a zejména zabránit dětem v nesprávném používání. Při opouštění vozidla se ujistěte, že je napájení vozidla vypnuté nebo že je nemechanické zařízení uzavřené.
- Při zavírání oken buďte obzvláště opatrní, jinak může dojít k zachycení a zranění! U modelů bez funkce ochrany proti zaseknutí okna může při zvedání skla okna dojít k zachycení těla cestujícího, což může mít za následek vážné zranění. U modelů s funkcí ochrany proti zaseknutí oken lze tuto funkci aktivovat v oblasti ochrany proti zaseknutí, aby byli cestující chráněni. U tenkých nebo měkkých předmětů však nemusí být funkce ochrany proti zaseknutí aktivována, což může vést k vážnému zranění.

Vypínač okna na straně spolujezdce

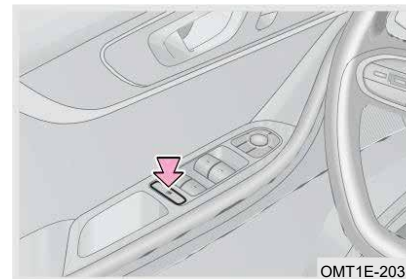

OMT1E-2031

Stisknutím tlačítka „☒“ se rozsvítí kontrolka vypínače okna na straně spolujezdce. Po deaktivaci lze okna na straně spolujezdce ovládat pouze spínačem oken na straně řidiče (tato funkce se doporučuje, pokud je ve vozidle dítě).

Funkce dálkového ovládání oken

Funkce dálkového ovládání otevírání oken

Pokud je vozidlo ve vypnutém režimu (OFF), jsou všechny čtyři dveře zavřené a je stisknuto a podrženo tlačítko odemknutí na inteligentním klíči, okna všech čtyř dveří se automaticky spustí dolů. Pokud v tomto procesu uvolníte tlačítko odemknutí na inteligentním klíči nebo otevřete některý z dveří, okna se přestanou spouštět.

Funkce dálkového ovládání otevírání oken (je-li součástí výbavy)

Když je vozidlo v režimu OFF, všechny čtyři dveře jsou zavřené a stisknete tlačítko zámku na inteligentním klíči, vozidlo přejde do stavu zabezpečení a okna všech čtyř dveří se automaticky zvednou. Odemknutí/zamknutí dveří během automatického zvedání oken způsobí zastavení jejich spouštění.

PŘEČTĚTE SI

Pokud dojde k abnormálnímu zavření během dálkového ovládání jedním stisknutím tlačítka, bliknou jednou směrová světla a pětkrát zazní klakson, aby upozornil uživatele, že okno se nemusí zavřít normálně.

VAROVÁNÍ

Před použitím funkce dálkového ovládání zvedání oken buďte obzvláště opatrní. Funkci dálkového ovládání otevírání/zavírání oken lze použít pouze tehdy, když je vozidlo dobře viditelné a když máte jistotu, že cestující nemohou být zachyceni oknem.

Funkce ochrany proti zaseknutí okna (je-li součástí výbavy)**Funkce ochrany proti zaseknutí**

Během ovládání oken jedním stisknutím tlačítka nebo dálkovým ovládáním, pokud se v oblasti ochrany proti zaseknutí vyskytne překážka a odpor překročí určitou hodnotu, okno se zastaví a mírně se spustí dolů. Chcete-li okno zavřít, odstraňte překážku a proveďte operaci znovu.

Aby byl chráněn systém regulace oken, bude za určitých podmínek zrušena funkce ochrany proti zaseknutí okna a funkce zvednutí okna jedním stisknutím tlačítka, aby se předešlo potenciálnímu bezpečnostnímu riziku. V tomto okamžiku má okno pouze běžnou funkci zvedání a spouštění. Po naučení funkce ochrany proti zaseknutí se funkce jedním stisknutím tlačítka pro zvednutí okna u příslušných dveří vrátí do normálního stavu.

Zrušení funkce ochrany proti zaseknutí

Pokud se při zvedání okna dvakrát za sebou vyskytne překážka, okno se zastaví a funkce ochrany proti zaseknutí bude zrušena. Pokud je během provozu nebo mimo provoz odpojen kabel baterie, funkce ochrany proti zaseknutí se zruší.

Funkce ochrany proti přehřátí

Aby byl motor chráněn, pokud je okno nepřetržitě spouštěno a zvedáno, funkce ochrany proti přehřátí aktivně deaktivuje ovládání příslušného spínače okna. Jakmile se teplota motoru vrátí do normálu, funkce se obnoví. Tato funkce nemá vliv na používání ostatních běžných funkcí zvedání a spouštění okna.

Funkce ručního učení

Pokud funkce jedním stisknutím tlačítka pro zvednutí okna a funkce ochrany proti zaseknutí nefungují normálně, proveďte následující kroky k obnovení funkce. Během učení se ujistěte, že v dosahu okna nejsou žádné překážky.

Krok 1: Zapněte napájení vozidla do režimu ON;

Krok 2: Ručně stiskněte spínač okna a podržte jej po dobu 2 sekund, aby se okno zcela zavřelo, a poté spínač uvolněte.

Krok 3: Ručně stiskněte spínač okna a podržte jej po dobu 2 sekund, aby se okno zcela otevřelo, poté spínač uvolněte;

Krok 4: Zkuste použít funkci automatického zvedání oken.

Krok 5: Pokud se okno nemůže automaticky zavřít, opakujte výše uvedené kroky.

Pokud se funkce automatického zvedání oken po opakování výše uvedených kroků neobnoví, co nejdříve navštivte autorizovaný servis pro kontrolu a opravu.

Poznámka: Pokud dojde ke ztrátě nastavení paměti polohy okna, lze jej nastavit také pomocí funkce automatického zvedání okna jedním stisknutím tlačítka na dálkovém ovladači. V tomto okamžiku se okno spustí dolů a poté nahoru. Okno lze normálně zavřít a nastavení je úspěšné.

PŘEČTĚTE SI

Při jízdě po silnicích s výmoly nebo nerovným povrchem může gravitace neočekávaně ovlivnit systém dveří. V takovém případě se okno může při zvedání pomocí funkce jednodotykového zvedání oken vrátit zpět a spustit dolů. Jedná se o málo pravděpodobnou a je to normální.

UPOZORNĚNÍ

- Pokud je odpojen a znovu připojen kabel baterie, funkce automatického zvedání oken a funkce ochrany proti zaseknutí nebudou fungovat.
- Funkce ochrany proti zaseknutí je druh bezpečnostní funkce okna. Nikdy se nepokoušejte tuto funkci opakovaně aktivovat pomocí různých předmětů, nevhodnými metodami nebo dokonce úmyslným sevřením jakékoli části těla. V opačném případě může dojít k poškození mechanismu systému regulace oken nebo k náhodnému zranění osob.
- Při zavírání okna, i když je vybaveno funkcí ochrany proti zaseknutí, vždy udržujte prostor v blízkosti okna volný. V opačném případě, pokud se v blízkosti okna nachází tenký předmět, který systém nedokáže detekovat, ochrana proti zaseknutí nebude fungovat. Pokud se zachytí ruka nebo prst, může dojít k velmi vážnému zranění.

3-4. Panoramatická střešní okna**Panoramatické střešní okno (je-li součástí výbavy)**

Střešní okno lze otevírat/zavírat mnoha způsoby, například pomocí spínače střešního okna, hlasového ovládání a dálkového ovládání.

Ovládání spínače

Typ A

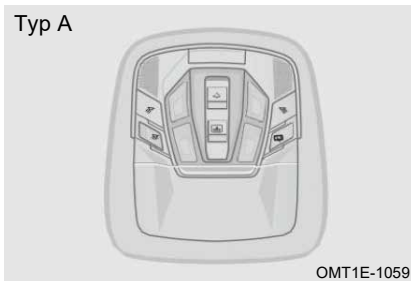

OMT1E-1059

■ Naklápění/zavírání
střešního okna

Stiskněte spínač „↔“ dozadu, když je střešní okno zavřené, a střešní okno se sklopí nahoru.

Když je střešní okno sklopené nahoru, zatlačte spínač „↔“ dopředu a střešní okno se posune a zavře.

Když je střešní okno sklopené nahoru, zatlačte spínač „↔“ dopředu a současně zavřete střešní okno a sluneční clonu.

■ Otevírání/zavírání střešního okna

Když je střešní okno nakloněné nahoru, zatlačte spínač „↔“ dozadu a střešní okno se posune do otevřené polohy. Stiskněte znovu spínač „↔“ a střešní okno se posune do maximální polohy.

Když je střešní okno otevřené, zatlačte spínač „↔“ dopředu a střešní okno se zasune a zavře.

Je-li střešní okno otevřené, stiskněte spínač „↔“ dopředu a současně zavřete střešní okno a sluneční clonu.

Typ B



OMT1E-1060

■ Naklápění/zavírání
střešního okna

■ Otevírání/zavírání sluneční clony
Když je sluneční clona zavřená, zatlačte spínač „↔“ dozadu a sluneční clona se posune do střední polohy. Stiskněte přepínač „↔“ znovu a sluneční clona se posune do zcela otevřené polohy.

Když je sluneční clona zcela otevřená, zatlačte spínač „↔“ dopředu a sluneční clona se posune do střední polohy. Stiskněte znovu tlačítko „↔“ a sluneční clona se posune do zcela zavřené polohy.

■ Otevírání/zavírání sluneční clony
Když je sluneční clona zavřená, zatlačte spínač „↔“ dozadu a sluneční clona se posune do střední polohy. Stiskněte přepínač „↔“ znovu a sluneční clona se posune do zcela otevřené polohy.

Když je sluneční clona zcela otevřená, zatlačte spínač „↔“ dopředu a sluneční clona se posune do střední polohy. Stiskněte znovu tlačítko „↔“ a sluneční clona se posune do zcela zavřené polohy.

Stiskněte spínač „↔“ dozadu, když je střešní okno zavřené, a střešní okno se sklopí nahoru.

Když je střešní okno sklopené nahoru, zatlačte spínač „↔“ dopředu a střešní okno se posune a zavře.

Když je střešní okno sklopené nahoru, zatlačte spínač „↔“ dopředu a zavřete současně střešní okno a sluneční clonu.

■ Otevírání/zavírání střešního okna

Když je střešní okno nakloněné nahoru, zatlačte spínač „↔“ dozadu a střešní okno se posune do otevřené polohy. Stiskněte znovu spínač „↔“ a střešní okno se posune do maximální polohy.

Když je střešní okno otevřené, zatlačte spínač „↔“ dopředu a střešní okno se zasune a zavře.

Je-li střešní okno otevřené, stiskněte spínač „↔“ dopředu a současně zavřete střešní okno a sluneční clonu.

📖 PŘEČTĚTE SI

- Podrobnosti o funkci rozpoznávání hlasu naleznete v části Audiosystém.
- Pokud zjistíte, že došlo k falešné ochraně proti zaseknutí, co nejdříve navštivte autorizovaný servis za účelem kontroly a opravy.
- Spínač střešního okna a spínač sluneční clony jsou navrženy ve 2 úrovních; první úroveň je rozsah ručního ovládání otevírání; druhá úroveň je rozsah automatického ovládání otevírání, vyberte si prosím vhodnou úroveň podle svých požadavků.

⚠ UPOZORNĚNÍ

- Porucha funkce ochrany proti zaseknutí střešního okna může způsobit ztrátu počáteční paměťové polohy, proto je nutné polohu znovu kalibrovat.
- Pokud je střešní okno zamrzlé nebo pokryté sněhem, násilné otevření střešního okna poškodí sklo a motor střešního okna.
- Pokud je po dešti na střešním okně voda, vždy ji před otevřením okna vypusťte, aby voda nepronikla do kabiny.
- Pravidelně čistěte prach a nečistoty v kolejničích a lištách střešního okna vodou; po umytí vozidla nebo dešti před použitím zcela otřete vodu ze skla střešního okna.

⚠ VAROVÁNÍ

- Nenechávejte děti bez dozoru ve vozidle. Při náhodném stisknutí spínače střešního okna může dojít k poranění hlavy nebo rukou.
- Při jízdě vozidla nebo před zavřením střešního okna se ujistěte, že všechny části těla cestujících (například ruce) jsou uvnitř vozidla, jinak může dojít k úrazu.

Funkce dálkového ovládání střešního okna

Funkce otevírání střešního okna pomocí dálkového ovladače

Když je vozidlo vypnuté a všechny čtyři dveře jsou zavřené, stiskněte a několik sekund podržte tlačítko odemknutí na inteligentním klíči, otevře se sluneční clona a poté se otevře střešní okno. Stisknutím tlačítka zamknutí během otevírání střešního okna se střešní okno zastaví.

Funkce zavření střešního okna pomocí dálkového ovládání

Když je vozidlo v režimu OFF (vypnuto) a všechny čtyři dveře jsou zavřené, stiskněte tlačítko zámku na inteligentním klíči, vozidlo přejde do režimu zabezpečení a střešní okno se zavře. Stiskněte tlačítko zámku během zavírání střešního okna a střešní okno se zastaví.

Funkce ochrany proti zaseknutí střešního okna

Funkce ochrany proti zaseknutí

Když je sklo střešního okna zavřené, automaticky se vrátí pod určitým odporem. Pokud dojde k ochraně proti zaseknutí v horizontální poloze, sklo střešního okna se vrátí do polootevřené polohy. Pokud dojde k ochraně proti zaseknutí ve svislé poloze, vrátí se do polohy nakloněné nahoru.

Když se sluneční clona pohybuje z polootevřené polohy do zavřené polohy, automaticky se vrátí zpět pod určitým odporem.

VAROVÁNÍ

Během otevírání a zavírání nestrkejte části těla ani předměty do střešního okna, i když je vybaveno funkcí ochrany proti zaseknutí.

Funkce ochrany proti přehřátí

Neovládejte střešní okno příliš často v krátkém časovém úseku, jinak dojde k přehřátí motoru nebo k aktivaci ochrany motoru proti přehřátí. Poté střešní okno nebude reagovat na stisknutí tlačítka. Ochrana proti přehřátí se automaticky zruší po ochlazení motoru.

3-5. Audiosystém

Zobrazení audiosystému

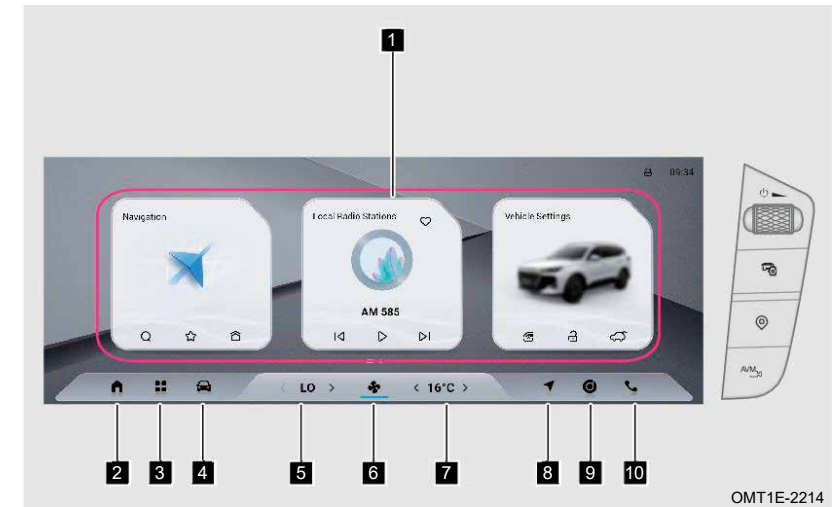

Tlačítko audiosystému na přídatném panelu



Nastavení vozidla



Tlačítko navigace (je-li součástí výbavy)



Tlačítko panoramatického monitoru

Kliknutím vstoupíte do nastavení vozidla.

Kliknutím na vstoupíte do navigace.

Kliknutím vstoupíte do systému panoramatického monitoru.

Tlačítko napájení/knoflík pro nastavení hlasitosti

Zapíná/vypíná audiosystém a zábavní systém. V případě abnormálního provozu lze systém restartovat dlouhým stisknutím tlačítka napájení. Stisknutím nahoru zvýšíte hlasitost, stisknutím dolů hlasitost snížíte.

Poznámka: Hlavní obrazovka audiosystému zobrazuje obrazovku ovládání klimatizace posunutím hlavní obrazovky audiosystému dolů z horní části.

1 Interaktivní rozhraní karty
Přejedte prstem a klikněte na příslušnou aplikaci APP, abyste ji otevřeli.

2 Domovská stránka
Kliknutím se vrátíte na domovskou stránku audiosystému.

3 Aplikace APP
Kliknutím přejděte na obrazovku aplikace APP.

4 Nastavení vozidla

Kliknutím přejděte na obrazovku nastavení vozidla.

- 7** Nastavení teploty pro předního spolujezdce
Kliknutím nastavíte teplotu klimatizace pro spolujezdce.

- 10** Telefon Kliknutím vstoupíte do nastavení telefonu nebo nastavení telefonu Bluetooth.

5 Nastavení teploty pro řidiče

Kliknutím upravíte teplotu klimatizace pro řidiče.

- 8** Navigace Kliknutím přejděte na navigační obrazovku.

6 Kliknutím zobrazíte klimatizaci

obrazovku ovládání systému.

- 9** Multimédia Kliknutím přejděte na obrazovku multimédií.

3

FUNKCE INTERIÉRU

PŘEČTĚTE SI

Některé modely rádia podporují funkci DAB / RDS.

Zkrácená nabídka



OMT1E-2054

Zapněte napájení vozidla, posuňte obrazovku audiosystému dolů a zobrazte obrazovku s nabídkou zkratk a informacemi o poruchách.

Na obrazovce s nabídkou zkratk lze nastavit Bluetooth, automatické zabrzdění (auto hold), start - stop, profily atd.

Místní nastavení

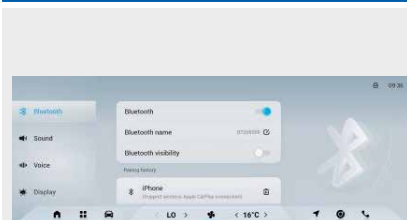

OMT1E-2052

Bluetooth, zvuk, hlas, displej, systém a správu zařízení lze nastavit pomocí místního nastavení.

Nastavení vozidla

Rychlé ovládání

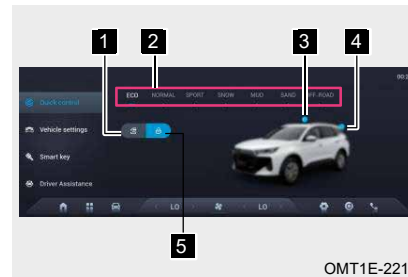

OMT1E-2217

Nastavení vozidla

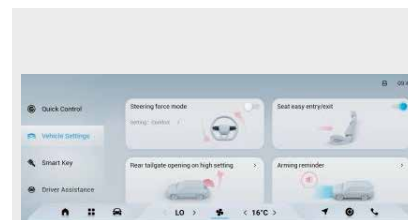

OMT1E-2055

Připomenutí zapomenutého telefonu: Zapnuto/vypnuto.

Přizpůsobení tlačítek na volantu: Nastavení vozidla/Záznam jízdy/Přepínání zdroje zvuku

Tipy pro údržbu: Zapnuto/vypnuto.

Resetování počtu najetých kilometrů pro údržbu: Resetujte počet kilometrů pro údržbu.

Inteligentní klíč

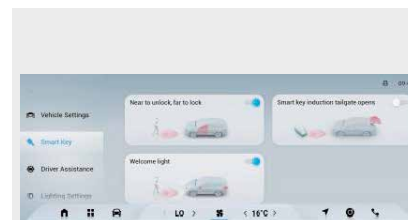

OMT1E-2056

1 Vypínač okna na straně spolujezdce/vypínač dětské pojistky.

2 Přepínání jízdního režimu.

3 Kliknutím přejděte na obrazovku ovládání střešního okna a kliknutím otevřete/zavřete střešní okno.

4 Kliknutím přejděte na obrazovku ovládání zadních dveří, kliknutím otevřete/zavřete zadní dveře.

5 Spínač odemykání/zamykání dveří.

Síla řízení v závislosti na jízdním režimu: ZAP/VYP; při zavírání lze nastavit režim Komfort/SPORT.

Nastavení výšky otevření zadních dveří: Nastavte výšku otevření elektricky ovládaných zadních dveří.

Automatické zamykání: Zapnuto/vypnuto.

Odemknout pouze dveře řidiče: Zapnuto/vypnuto.

Bezdrátové nabíjení mobilních telefonů: Zapnuto/vypnuto.

Odemknout při přiblížení a zamknout při odchodu: Zapnuto/vypnuto.

Zapnutí inteligentního klíče pro snímání zadních dveří: Zapnuto/vypnuto.

Vítejte při přiblížení: Zapnuto/vypnuto.

3

FUNKCE INTERIÉRU

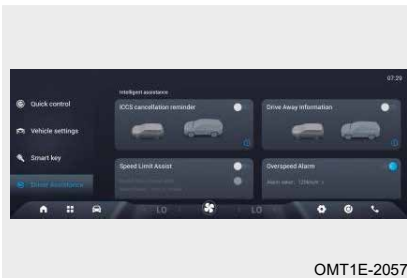
Asistence řidiče

OMT1E-2057

OMT18-1038

[Inteligentní asistence]

Připomenutí zrušení ICCS:
Zapnuto/vypnuto.Informace o odjezdu:
ZAPNUTO/VYPNUTO.

Asistent pro dodržování rychlostního limitu: Zapnuto/vypnuto; při vypnutí lze nastavit hodnotu rychlostního limitu pro alarm překročení rychlosti.

Překročení rychlosti: Zapnuto/vypnuto.

Inteligentní systém řízení rychlosti:

Zapnuto/vypnuto. Inteligentní asistent

dálkových světel: Zapnuto/vypnuto. Inteligentní

systém vyhýbání se: Zapnuto/vypnuto.

[Bezpečnostní varování]

Systém varování před čelní srážkou: Zapnuto/vypnuto; Nastavení citlivosti. Automatický nouzový brzdový systém: Zapnuto/vypnuto.

Varování před opuštěním jízdního pruhu: Zapnuto/vypnuto; Nastavte citlivost/režim alarmu. Prevence opuštění jízdního pruhu:

Zapnuto/vypnuto.

Nouzové udržování jízdního pruhu:

Zapnuto/vypnuto. Varování při otevírání dveří: Zapnuto/vypnuto.

Detekce mrtvého úhlu:

Zapnuto/vypnuto. Varování před zadní srážkou: Zapnuto/vypnuto.

Nouzové brzdění při couvání kvůli boční překážce: Zapnuto/vypnuto.

Nastavení osvětlení

OMT1E-2058

Nastavení úhlu světlometů:

Ovladačem nastavte úhel světlometů.

Zpoždění zapnutí světlometů:
Zapnuto/vypnuto.**Ambientní osvětlení (je-li součástí výbavy)**

OMT1E-2062

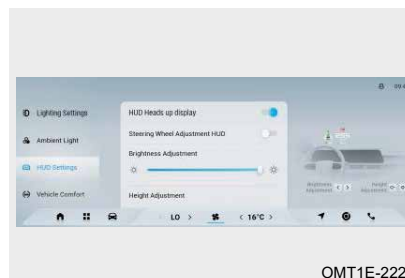
Nastavení HUD (je-li součástí výbavy)

OMT1E-2227

Komfort vozidla

OMT1E-2067

Ambientní osvětlení: Zapnuto/vypnuto.

Jas ambientního osvětlení:
Posunutím prstem nastavte jas ambientního osvětlení.Barva ambientního osvětlení:
Nastavte barvu ambientního osvětlení.

Režim jízdy propojený s ambientním osvětlením: Zapnuto/vypnuto.

Rytmus ambientního osvětlení podle hudby: Zapnuto/vypnuto.

HUD head-up displej:
Zapnuto/vypnuto; Nastavte zapnutí/vypnutí HUD pro nastavení volantu, nastavení jasu, nastavení výšky, zapnutí/vypnutí režimu sněhu, zobrazení informací HUD a obnovení výchozích hodnot.Nastavení zpětného zrcátka:
Nastavení automatického sklápění vnějších zpětných zrcátek, nastavení skel vnějších zpětných zrcátek a automatické nastavení zpětných zrcátek při couvání.**PŘEČTĚTE SI**

Nastavení se liší v závislosti na konfiguraci vozidla. Viz skutečná konfigurace vozidla.

Tlačítko audiosystému

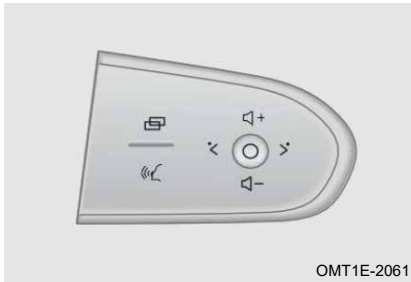

Tlačítko rozpoznávání hlasu „🗨️“: Krátkým stisknutím aktivujete funkci rozpoznávání hlasu; dlouhým stisknutím aktivujete hlasového asistenta (je nutné připojit telefon).

Přepínací tlačítko „📄“: Krátkým stisknutím přepínáte mezi obrazovkami s informacemi o jízdě na přístrojové desce.

Tlačítko OK „○“: Krátkým stisknutím pozastavíte přehrávání hudby/rádia; dlouhým stisknutím vynulujete ujeté kilometry v rozhraní Trip B; dlouhým stisknutím přepnete na celou obrazovku nebo poloviční obrazovku mapy v navigačním rozhraní.

Tlačítko hlasitosti + „🔊+“: Krátkým stisknutím zvýšíte hlasitost. Tlačítko hlasitosti - „🔊-“: Krátkým stisknutím snížíte hlasitost.

Tlačítko pro přepínání vlevo „◀“: Krátkým stisknutím přepnete na předchozí skladbu v režimu přehrávání hudby; krátkým stisknutím přepnete na předchozí stanici v režimu rádia; zavěsíte během hovoru.

Tlačítko pro přepnutí vpravo „▶“: Krátkým stisknutím přepnete na další skladbu v režimu hudby; krátkým stisknutím přepnete na další stanici v režimu rádia; přijmete hovor během volání.

Funkce rozpoznávání hlasu (je-li k dispozici)

Funkci rozpoznávání hlasu lze aktivovat následujícími způsoby, když je zapnutý audiosystém:

Metoda 1: Přímo vyslovte aktivační slovo pro aktivaci funkce rozpoznávání hlasu.

Metoda 2: Krátkým stisknutím tlačítka rozpoznávání hlasu „🗨️“ na volantu aktivujete funkci rozpoznávání hlasu.

Telefonní spojení (je-li k dispozici)

Android Auto (Android)

■ Způsob připojení

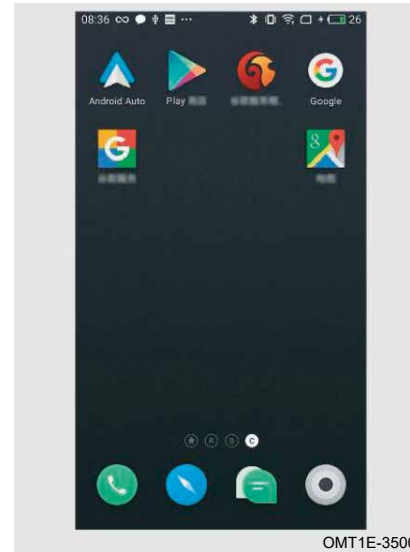

1. Instalace Google Framework;
2. Proveďte instalaci v Google Play a spusťte Android Auto, nainstalujte veškerý podpůrný software podle pokynů systému a aktualizujte stávající program. Po dokončení aktualizace bude Android Auto fungovat normálně;



3. Připojte USB port a telefon pomocí originálního datového kabelu;

📖 PŘEČTĚTE SI

- Funkci zobrazení na obrazovce aplikace Android Auto podporuje pouze USB port „🗨️“.
- Před propojením telefonu zapněte v nastavení telefonu oprávnění pro vývojáře.

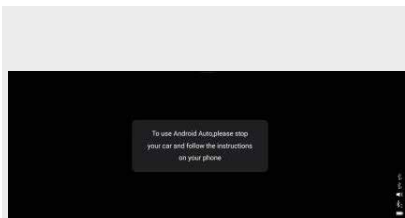

OMT1E-3520

4. Pokud je tento telefon připojen k vozidlu poprvé (na audiosystému se zobrazí výzva, postupujte podle pokynů na mobilním telefonu, zastavte vozidlo a zatáhněte parkovací brzdu), lze dokončit nastavení prvního připojení;

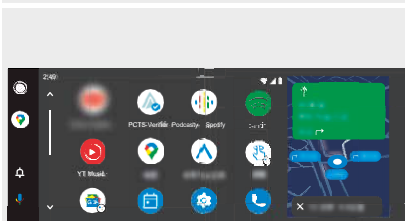

OMT1E-3530

5. Klikněte na Android Auto v aplikaci audiosystému a přejděte do mapového rozhraní aplikace „Android Auto“.

■ Bezdrátové připojení Android Auto (je-li k dispozici)

Krok 1: Zapněte bezdrátový přepínač Android Auto na telefonu. Krok 2: Zapněte hotspot Wi-Fi na audiosystému.

Krok 3: Proveďte párování Bluetooth mezi audiosystémem a mobilním telefonem.

Krok 4: Po úspěšném připojení Bluetooth se na audiosystému zobrazí připomenutí k zahájení bezdrátového Android Auto. Klikněte na „START“ a dokončete bezdrátové připojení Android Auto.

Apple CarPlay (iOS)

■ Způsob připojení

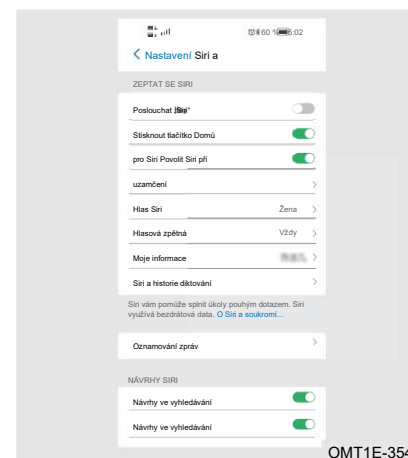

OMT1E-3540

1. V nastavení telefonu (Siri a vyhledávání) zapněte funkci Poslouchat „Hej Siri“ a stiskněte tlačítko Domů pro Siri.

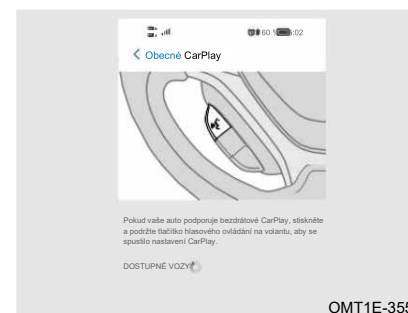

OMT1E-3550

2. Zapněte CarPlay na obrazovce Nastavení (Obecné) telefonu;



OMT1E-3510

3. Připojte USB port a telefon pomocí originálního datového kabelu;

📖 PŘEČTĚTE SI

Funkci zobrazení na obrazovce aplikace Apple CarPlay podporuje pouze USB port „A“.

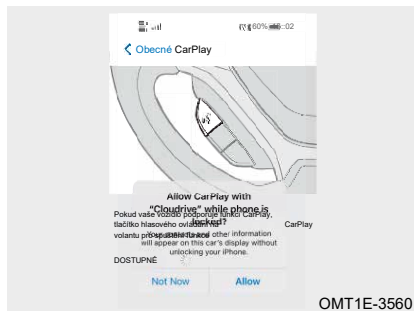

OMT1E-3560

4. Na obrazovce s žádostí o povolení aplikace CarPlay vyberte volbu Povolit.



OMT1E-3570

5. Otevřete obrazovku přehrávání na obrazovce v aplikaci Apple CarPlay .

■ Bezdrátové připojení CarPlay (je-li k dispozici)

Krok 1: Zapněte hotspot na telefonu Apple, rozhraní WIFI audiosystému je připojeno k hotspotu telefonu.

Krok 2: Připojte telefon Apple k Bluetooth na audiosystému.

Krok 3: Vyberte CarPlay podle rozhraní, které se zobrazí na audiosystému nebo telefonu.

Krok 4: Proveďte párování podle rozhraní, které se zobrazí na telefonu; po úspěšném připojení se na audiosystému zobrazí rozhraní CarPlay.

Krok 5: Vstupte na obrazovku zobrazení na obrazovce pro aplikaci Apple CarPlay.

3-6. Klimatizační systém

Klimatizační systém

Přední ovládací panel

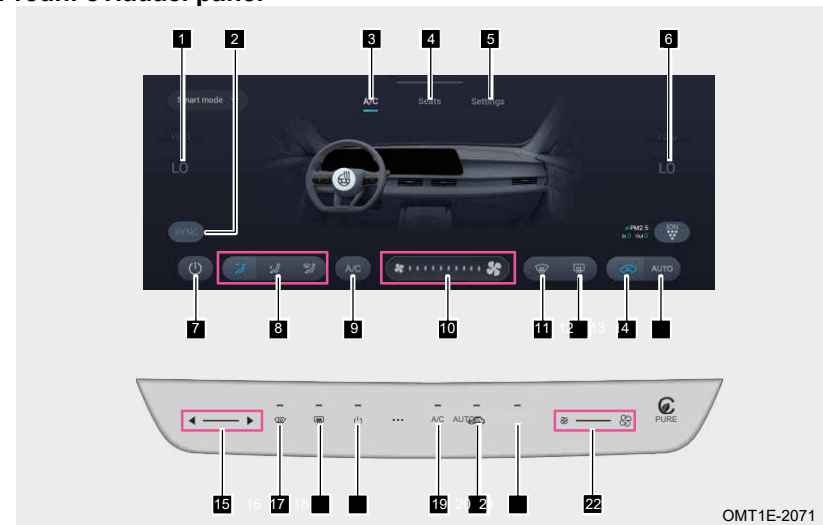

OMT1E-2071

- | | | |
|------------------------------------------------------------|----------------------------------------------------|---------------------------------------------------------|
| 1 Oblast nastavení teploty pro řidiče | 2 Tlačítko duálního režimu | 3 Klimatizace Tlačítko zobrazení na obrazovce |
| 4 Tlačítko zobrazení na obrazovce sedadla | 5 Tlačítko nastavení zobrazení na obrazovce | 6 Oblast nastavení teploty pro spolujezdce |
| 7 Tlačítko spínače klimatizace | 8 Tlačítko Nastavení režim | 9 Tlačítko klimatizace |
| 10 Oblast nastavení rychlosti ventilátoru | 11 Tlačítko odmrazování a odmližování | 12 Tlačítko odmrazování zadního skla |
| 13 Tlačítko režimu vnějšího/recirkulovaného vzduchu | 14 Tlačítko AUTO | 15 Oblast nastavení teploty |
| 16 Tlačítko odmrazování a odmližování čelního skla | 17 Tlačítko odmrazování zadního skla | 18 Tlačítko spínače klimatizace |

19 Tlačítko klimatizace 20 Tlačítko režimu

vnějšího/recirkulačního
vzduchu

21 Tlačítko AUTO

22 Oblast nastavení rychlosti ventilátoru

Nastavení teploty

Teplotu klimatizace lze nastavit pomocí tlačítka pro nastavení teploty na ovládacím panelu klimatizace nebo pomocí softwarového tlačítka pro nastavení teploty na displeji.

Nastavení rychlosti ventilátoru

Rychlost ventilátoru klimatizace lze nastavit pomocí tlačítka na ovládacím panelu klimatizace nebo softwarového tlačítka na displeji.

Tlačítko spínače klimatizace

Kliknutím na tlačítko spínače klimatizace zapnete/vypnete klimatizační systém.

Tlačítko klimatizace

Kliknutím na tlačítko A/C zapnete chlazení klimatizace (spustí se kompresor klimatizace).

Tlačítko duálního režimu

Kliknutím na tlačítko duálního režimu přepnete mezi jednoduchým režimem a duálním režimem (teplotu klimatizace pro řidiče a spolujezdce lze nastavit samostatně).

PŘEČTĚTE SI

Systém si při zapnutí audiosystému standardně zapamatuje nastavení uživatele před posledním vypnutím audiosystému.

Tlačítko nastavení režimu

Režim lze nastavit pomocí tlačítka pro nastavení režimu na ovládacím panelu klimatizace nebo softwarového tlačítka na displeji (režim odmrazování, režim výdechu na obličej a režim výdechu na nohy lze kombinovat, režim výdechu na obličej a režim odmrazování nelze kombinovat).

„“ Režim odmrazování: Umožňuje nastavit proud vzduchu vycházející z výdechu odmrazovače.

„“ Režim výdechu na obličej: Umožňuje nastavit proud vzduchu vycházející z výdechů uprostřed a na obou stranách.

„“ Režim výdechu na nohy: Umožňuje nastavit proud vzduchu vycházející z výdechu pro nohy.

PŘEČTĚTE SI

Pokud se během jízdy zamlí čelní sklo, doporučujeme použít režim odmrazování. Podrobnosti najdete v části Tlačítko odmrazování a odmlžování čelního skla.

Tlačítko režimu vnějšího/recirkulovaného vzduchu

Režim vnějšího/recirkulovaného vzduchu lze přepnout kliknutím na tlačítko režimu vnějšího/recirkulovaného vzduchu.

■ Režim recirkulace vzduchu použijte v následujících podmínkách:

1. V prašném prostředí.
2. Pro rychlé ochlazení vzduchu ve vozidle.
3. Zabraňte pronikání pachů zvenčí.
4. Chcete-li zabránit vniknutí výfukových plynů z venku do vozidla.

Tlačítko AUTO

Kliknutím na tlačítko AUTO zapnete/vypnete automatický režim.

■ Systém zůstává v automatickém režimu za následujících podmínek:

1. Kliknutím na tlačítko AUTO v automatickém režimu systém neopustí automatický režim.
2. V automatickém režimu se přepíná režim vnějšího/recirkulovaného vzduchu a funkce vnějšího/recirkulovaného vzduchu opouští automatické ovládání, zatímco ostatní funkce zůstávají v automatickém režimu.
3. Při ovládání tlačítka A/C nebo tlačítka pro nastavení režimu, při nastavení rychlosti ventilátoru nebo teploty na LOW/HI v automatickém režimu, příslušná funkce opustí automatický režim, ostatní funkce však zůstanou v automatickém režimu.

Tlačítko čištění vzduchu

Kliknutím na tlačítko čištění vzduchu zapnete (hodnota PM2,5 uvnitř/venku se zobrazuje na audiosystému)/vypnete funkci čištění vzduchu.

■ Funkce čištění vzduchu se automaticky vypne za následujících podmínek:

1. Přepne se režim vnějšího/recirkulačního vzduchu.
2. Nastavení rychlosti ventilátoru na OFF (vypnuto).
3. Nastavení teploty na LOW/HI (nízká/vysoká úroveň).
4. Je zapnuta funkce odmrazování a odmlžování čelního skla.

 PŘEČTĚTE SI

- Účinek funkce čištění vzduchu není v zimě zřejmý kvůli nízké teplotě okolí.
- Když je zapnutá funkce čištění vzduchu, přepne se režim vnějšího/recirkulovaného vzduchu a může dojít ke změně rychlosti ventilátoru a režimu.
- Zapněte funkci čištění vzduchu, aby se zajistilo, že ve vozidle nedojde k zamlžení. Reakce automatické klimatizace v létě, zimě, na jaře a na podzim není úplně stejná, ale lze dosáhnout účinku čištění.
- Funkce čištění vzduchu nefunguje a tlačítko je deaktivováno za následujících podmínek:
 - Funkci čištění vzduchu nelze zapnout, pokud nejsou splněny teplotní podmínky.
 - Funkci čištění vzduchu nelze zapnout, pokud je zapnutá funkce odmrazování a odmlžování čelního skla.
 - Když je zapnutý stěrač (vysoká nebo nízká rychlost), funkci čištění vzduchu nelze zapnout po 20 sekundách.

Funkce vyhřívání čelního skla (je-li součástí výbavy)

Některé modely jsou vybaveny funkcí vyhřívání čelního skla. Stiskněte tlačítko vyhřívání čelního skla „“ na audiosystému, aby se čelní sklo zahřálo.

Tlačítko odmrazování a odmlžování čelního skla

Po nastartování vozidla klikněte na tlačítko odmlžování a odmrazování čelního skla, aby se zapnula (nastavte proud vzduchu tak, aby většina proudila na čelní sklo a malá část na boční okna) /vypnula funkce odmlžování a odmrazování čelního skla.

Když je zapnuta rychlost ventilátoru, stiskněte tlačítko odmrazování a odmlžování čelního skla, aby se zapnul režim vnějšího vzduchu a kompresor klimatizace.

 PŘEČTĚTE SI

- Pokud klimatizace nechladí, bude to mít vliv na odmlžovací účinek. Co nejdříve navštivte autorizovaný servis a zajistěte kontrolu a opravu.
- Při odmlžování ve vlhkém klimatu (např. při dešti a sněhu) nechte klimatizaci zapnutou. Pokud je klimatizace vypnutá, bude to mít vliv na účinnost odmlžování.
- Při odmlžování ve vlhkém klimatu (např. při dešti a sněhu) ponechte režim vnějšího vzduchu. Pokud je zvolen režim recirkulace vzduchu, bude to mít vliv na účinnost odmlžování.
- Po odmrazení nebo odmlžení nastavte režim a rychlost ventilátoru do správné polohy, aby se zvýšil komfort ve vozidle.
- Při odmlžování v zimě ponechte režim přívodu vnějšího vzduchu. Chcete-li nastavit směr částečného ohřevu, nasměrujte výdechy vzduchu na obou stranách přístrojové desky na obě strany oken; pokud je venkovní teplota vyšší než 0 °C, je nutné použít pomocné odmlžování pomocí klimatizace.

 UPOZORNĚNÍ

- Pro bezpečnost jízdy používejte funkci odmlžování správně.
- V zimě nepoužívejte režim recirkulace vzduchu po dlouhou dobu, jinak se čelní sklo rychle zamlží.
- Špatná viditelnost skla zvyšuje riziko dopravních nehod a zranění osob. Pro bezpečnost silničního provozu je proto velmi důležité zajistit dobrou viditelnost během jízdy.

Tlačítko odmrazování zadního skla

Po nastartování vozidla klikněte na tlačítko odmrazování zadního skla, aby se zapnula/vypnula funkce odmrazování zadního skla/vnějšího zpětného zrcátka.

Funkce odmrazování zadního skla/vnějších zpětných zrcátek se po asi 20 minutách provozu automaticky vypne.

 UPOZORNĚNÍ

- Funkce odmrazování vnějších zpětných zrcátek není součástí standardní výbavy. Viz skutečná konfigurace vozidla.
- Při čištění zadního skla/vnějšího zpětného zrcátka nepoškrábejte ani nepoškozujte topné dráty.
- Při nízkém stavu baterie se funkce odmrazování zadního skla/vnějších zpětných zrcátek nemusí zapnout, aby bylo zajištěno normální nastartování vozidla.
- Ujistěte se, že je funkce odmrazování zadního skla/vnějšího zpětného zrcátka po odmlžení nebo odmrazení zadního skla/vnějšího zrcátek.

VAROVÁNÍ

Aby nedošlo k popálení, nedotýkejte se zadního skla/vnějšího zpětného zrcátka, když je funkce odmrazování zadního skla/vnějšího zpětného zrcátka v provozu nebo bezprostředně po jejím vypnutí.

Provoz klimatizace v režimu topení

Po nastartování vozidla ovládejte panel klimatizace a oblast nastavení teploty a oblasti nastavení rychlosti ventilátoru na audiosystému; doporučuje se nastavit režim na režim nohou a vypnout chladicí systém (kontrolka A/C zhasne a kompresor klimatizace přestane fungovat) nebo nastavit teplotu na 22 °C nebo vyšší, kliknout na tlačítko AUTO a automaticky zahřát klimatizaci na příjemnou teplotu.

Provoz klimatizace v režimu chlazení**Chlazení přední klimatizace**

Po nastartování vozidla klikněte na tlačítko AUTO a nastavte teplotu klimatizace na 22 °C. Systém pak automaticky řídí provoz režimu, rychlost ventilátoru, režim vnějšího/recirkulovaného vzduchu a chladicí systém.

PŘEČTĚTE SI

- Nečistoty a ucpání na povrchu kondenzátoru klimatizace mohou způsobit špatný chladicí účinek, proto udržujte kondenzátor v čistotě.
- Když se vzduch rychle ochladí v horkých a vlhkých podmínkách, může být výdechu vycházet mlha, což je normální fyzikální jev.
- Při nízkých teplotách, například v zimě, se kompresor klimatizace nemusí spustit, i když se po stisknutí tlačítka klimatizace rozsvítí kontrolka.
- Po ochlazení klimatizačního systému může z odtokové trubky klimatizace kapat voda a pod vozidlem se může vytvořit louže, což je normální jev.
- Po poklesu teploty ve vozidle na nižší hodnotu se kompresor automaticky vypne, aby se snížil vliv na výkon energetického systému a spotřebu paliva, což je normální.
- Chladivo naplněné v klimatizačním systému časem uniká. Pokud máte pocit, že chladicí účinek klimatizace je nedostatečný, navštivte autorizovaný servis a zajistěte kontrolu a opravu.

PŘEČTĚTE SI

- Doporučuje se každý měsíc zapnout chladicí systém klimatizace na 5 minut nebo déle a současně otevřít okno, což pomůže zabránit poškození klimatizačního systému v důsledku nedostatku maziva a také zabráni zápachu z výparníku způsobenému vlhkostí a bakteriemi.
- Při náhlém zrychlení, předjíždění a stoupání potřebuje pohonný systém více energie pro kompenzaci. Pokud je v tomto okamžiku klimatizace v provozu, kompresor se může automaticky vypnout. Pokud se automaticky nevypne a máte pocit, že motoru chybí výkon, doporučujeme klimatizaci vypnout.
- Pokud je klimatizace zapnutá a vozidlo neustále stoupá do dlouhých kopců nebo se dlouhodobě nachází v hustém pomalém provozu, může dojít k přehřátí motoru. Sledujte varovnou kontrolku vysoké teploty chladicí kapaliny. Pokud dojde k přehřátí motoru, doporučujeme zajet vozidlo na bezpečné místo a zastavit, vypnout klimatizaci a nechat vozidlo několik minut běžet na volnoběh, poté zkontrolovat, zda kontrolka vysoké teploty chladicí kapaliny zhasla. Pokud tomu tak není, nechte klimatizaci okamžitě zkontrolovat a opravit v autorizovaném servisu.

VAROVÁNÍ

- Chcete-li prodloužit životnost klimatizačního systému, nepoužívejte klimatizaci při chlazení po dlouhou dobu na nízké rychlosti.
- Je zakázáno opravovat klimatizační systém svépomocí, protože vysokotlaké chladivo v klimatizačním systému je zdraví škodlivé. Je nutné navštívit autorizovaný servis, aby provedli kontrolu a opravu.
- Zaupte speciální chladivo a mazivo kompresoru v autorizovaném servisu, jinak se na poškození klimatizačního systému způsobené tímto postupem nevztahuje záruka.
- V horkém počasí se teplota v uzavřeném vozidle rychle zvyšuje vlivem slunečního záření, což může způsobit zranění osob nebo zvířat, nebo dokonce smrt, zejména u kojenců a malých dětí.

Výdechy vzduchu Ovládání proudění vzduchu**Středové výdechy**

Posunutím páčky pro nastavení středové výstupní trubice nahoru a dolů, doleva a doprava rukou nastavte směr proudění vzduchu.

Boční výdechy

Posuňte páčku pro nastavení levého/pravého bočního výdechu rukou nahoru a dolů, doleva a doprava, abyste nastavili směr proudění vzduchu.

Výdechy v loketní opěrce

Posuňte ručně páčku pro nastavení výdechu v loketní opěrce nahoru a dolů, doleva a doprava, abyste nastavili směr proudění vzduchu.

Nastavení klimatizace

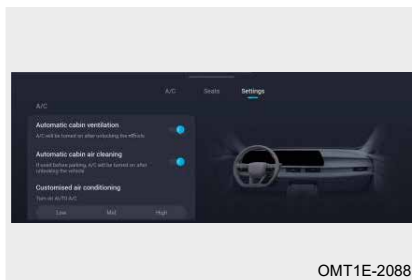

OMT1E-2088

Zapněte napájení vozidla do režimu ON a na obrazovce nastavení klimatizace lze nastavit následující funkce.

Automatická ventilace kabiny: Před odemčením vozidla se vzduch v kabině.

Automatické čištění kabiny: Při zjištění rizika zamlžení vozu klimatizace automaticky zapne odmlžování.

Vlastní nastavení klimatizace: Nastavte na nízkou/střední/vysokou úroveň.

Automatické čištění vzduchu: Systém čištění klimatizace se automaticky spustí, když je ve vozidle detekována vysoká koncentrace PM2,5. Systém kvality vzduchu (AQS) automaticky zapne režim recirkulace vzduchu, když zjistí pokles kvality venkovního vzduchu. Jakmile se kvalita vzduchu vrátí na odpovídající úroveň, režim recirkulace vzduchu se automaticky vypne. Systém AQS není určen k detekci plynů s nepříjemným zápachem.

Automatické odmlžování: Pokud je v kabině vozidla zjištěno riziko zamlžení, klimatizace se automaticky spustí a provede samočisticí funkci.

Chladicí funkce schránky v loketní opěrce na přídatném panelu (je-li součástí výbavy)

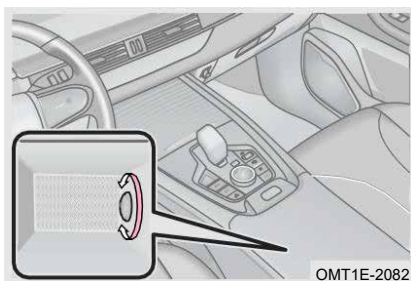

OMT1E-2082

Umístěte požadované chlazené předměty (například plechovky s nápoji) do schránky v loketní opěrce na přídatném panelu, režim klimatizace zahrnuje režim výdechu na obličej, režim výdechu na obličej/nohy a provádí chlazení klimatizace. Otočením vnitřního knoflíku schránky v loketní opěrce proti směru hodinových ručiček ochladíte požadované chlazené předměty.

⚠ VAROVÁNÍ

Schránka v loketní opěrce na přídatném panelu nelze zavřít, pokud jsou chlazené předměty příliš velké. Otevřená schránka v loketní opěrce může bránit pohybu paže řidiče, aby nedošlo ke zranění.

3-7. Funkce provonění

Funkce provonění (je-li součástí výbavy)

Systém provonění udržuje vzduch uvnitř vozidla čistý, odstraňuje pachy a funguje jako čistička vzduchu. Je prospěšný pro bezpečnost řidiče a může vytvořit útulnou a příjemnou atmosféru v úzkém vnitřním prostoru vozidla, aby řidič zůstal bdělý a klidný, čímž se snižuje počet dopravních nehod.

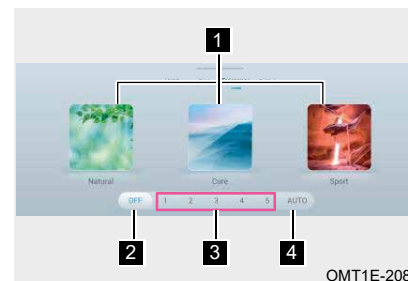

OMT1E-2089

- 1 Tlačítko typu vůně
- 2 Tlačítko přepínače vůně
- 3 Tlačítko pro nastavení intenzity vůně
- 4 Tlačítko AUTO

Tlačítko typu vůně

Když je funkce provonění zapnutá, klikněte na tlačítko typu vůně a přepínejte mezi různými vůněmi.

Pokud není funkce provonění zapnutá, klikněte na tlačítko typu vůně, abyste funkci vůně zapnuli, a přepínejte mezi různými vůněmi.

Tlačítko přepínače vůně

Kliknutím na tlačítko typu vůně zapnete/vypnete funkci vůně.

Tlačítko koncentrace vůně

Když je funkce provonění zapnutá, klikněte na tlačítko koncentrace vůně a nastavte koncentraci vůně.

Pokud není funkce provonění zapnutá, klikněte na tlačítko koncentrace vůně, abyste funkci vůně zapnuli, a upravte koncentraci vůně.

Tlačítko AUTO

Kliknutím na tlačítko AUTO zapnete automatický režim.

Funkce osvěžení (je-li k dispozici)

Zapněte napájení vozidla. Nastavte funkci osvěžení prostřednictvím audiosystému.

Pokud není funkce provonění během jízdy zapnutá, bude vůně automaticky uvolňována každou půl hodinu, aby se zabránilo únavě uživatele během jízdy.

Funkce uvítání vůní (je-li k dispozici)

Zapněte napájení vozidla. Nastavte funkci uvítací vůně prostřednictvím audiosystému.

Funkce provonění se automaticky zapne a po 2 minutách provozu se vypne, než uživatel odemkne a nastoupí do vozidla.

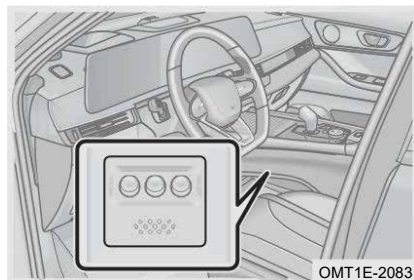
Výměna vůně

OMT1E-2083

- Krok 1: Vytáhněte lahvičku s vůní;
 Krok 2: Vyjměte starou lahvičku s vůní a nahradte ji novou;
 Krok 3: Vložte láhev s vůní zpět do kanálu generátoru vůně tak, aby se láhev s vůní a generátor vůně automaticky spojily.

PŘEČTĚTE SI

- Při vyjímání/installaci lahvičky s vůní je třeba postupovat opatrně, aby nedošlo k jejímu poškození. Doporučujeme navštívit autorizovaný servis Chery, kde tuto operaci provede personál poprodejního servisu.
- Vůni lze zakoupit v autorizovaném servisu Chery.

3-8. Bezdrátové nabíjení**Bezdrátové nabíjení (je-li součástí výbavy)**

Bezdrátové nabíjení využívá technologii elektromagnetické indukce, která je pohodlná a bezpečná a umožňuje lepší zážitek z jízdy.



OMT1E-2073

Zapněte napájení vozidla, zapněte bezdrátové nabíjení prostřednictvím volby Audiosystém – Nastavení vozidla – Nastavení vozidla.

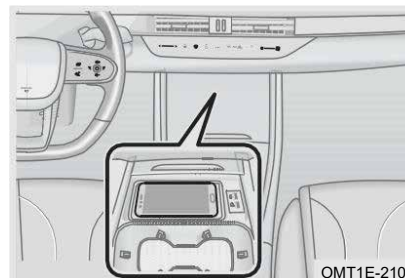
Způsoby použití

OMT1E-2100

Když je napájení vozidla zapnuto, bezdrátové nabíjení se spustí po umístění mobilního telefonu do oblasti bezdrátového nabíjení a audiosystém zobrazí „“; po dokončení nabíjení audiosystém zobrazí „“.

■ Za následujících podmínek nemusí bezdrátové nabíjení fungovat správně:

1. Mobilní telefon nelze nabíjet, pokud je zadní strana telefonu vzdálena více než 8 mm od oblasti bezdrátového nabíjení.
2. Mobilní telefon nelze nabíjet, pokud má na zadní straně silný kovový povrch (např. mince, kovové pouzdro mobilního telefonu), a audiosystém zobrazí „“.
3. Pokud je povrchová teplota oblasti bezdrátového nabíjení vyšší než 65 °C v důsledku vystavení slunečnímu záření, modul bezdrátového nabíjení spustí ochranu a mobilní telefon nelze nabíjet.

PŘEČTĚTE SI

- Funkce bezdrátového nabíjení podporuje rychlé nabíjení některých telefonů (50 W).
- Funkce bezdrátového nabíjení podporuje pouze mobilní telefony s funkcí bezdrátového nabíjení.
- Mobilní telefon vložte do středu slotu pro mobilní telefon. Pokud během jízdy zrychlujete, zpomalujete nebo prudce zatáčíte, mobilní telefon se bude třást, což může ovlivnit účinnost a stabilitu nabíjení.

UPOZORNĚNÍ

- Při běžném používání vozidla dojde k dočasnému stínění nabíjení, aby vozidlo mohlo identifikovat inteligentní klíč.
- Pokud váš mobilní telefon nepodporuje funkci bezdrátového nabíjení, doporučujeme bezdrátovou nabíjecí podložku nepoužívat. Kvalita bezdrátových nabíjecích podložek na trhu je nerovnoměrná a při častém používání může dojít k poškození (např. selhání funkce, špatný kontakt rozhraní, selhání rozpoznávání kovových cizích předmětů).

Funkce připomenutí zapomenutého telefonu

Zapněte napájení vozidla, zapněte připomenutí zapomenutí prostřednictvím volby Audiosystém – Nastavení vozidla – Nastavení vozidla.

Pokud je napájení vozidla v režimu OFF a otevřete dveře řidiče s mobilním telefonem ponechaným v oblasti bezdrátového nabíjení, zazní alarm: „- Chytré zařízení je stále ve vozidle“.

3-9. Úložný prostor

Úložný prostor

Schránka na brýle (je-li součástí výbavy)

Pouzdro na brýle se nachází v blízkosti předního vnitřního osvětlení. Může být použita k uložení brýlí nebo jiných drobných předmětů.

Úložné boxy ve dveřích

Úložné boxy na předních a zadních dveřích lze použít k uložení map, kelímků a dalších předmětů.

Odkládací schránka

Odkládací schránka slouží k ukládání map, návodu a dalších předmětů.

VAROVÁNÍ

Před jízdou se ujistěte, že je odkládací schránka správně uzavřena. V opačném případě by mohlo při nouzovém brzdění nebo nouzovém řízení dojít k nehodě a vážnému zranění nebo dokonce smrti.

Přihrádka v loketní opěrce na přídatném panelu

Přihrádka v loketní opěrce na přídatném panelu slouží k ukládání map, návodu a dalších předmětů.

VAROVÁNÍ

- Dospělí ani děti nesmějí sedět na schránce v loketní opěrce na přídatném panelu.
- Při jízdě musí být schránka v loketní opěrce na přídatném panelu uzavřena, protože otevřená schránka v loketní opěrce na přídatném panelu může bránit pohybu rukou řidiče a způsobit zranění.

Kapsa na opěradle sedadla

Obě přední sedadla jsou na zadní straně vybavena úložnými kapsami, které slouží k ukládání dokumentů, návodu atd.

Zavazadlový prostor

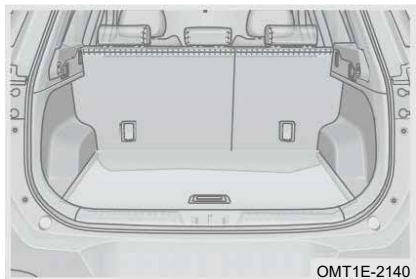

Pro zvětšení prostoru pro uložení zavazadel lze zadní sedadla sklopit, pokud na nich nesedí žádní cestující. Podrobnosti najdete v části „Sedadla“.

■ Při ukládání zavazadel do vozidla dodržujte následující bezpečnostní opatření

1. Dbejte na rovnováhu vozidla.
2. Pro lepší spotřebu paliva nepřevážíte nepotřebné předměty.
3. Ujistěte se, že uložené předměty nejsou příliš velké, aby se zadní dveře mohly správně zavřít.

VAROVÁNÍ

- Nejezděte s otevřenými nebo nezavřenými zadními dveřmi, aby nedošlo k vyhození předmětů a zranění osob.
- Nenechte nikoho sedět v zavazadlovém prostoru. Cestující by měli sedět na svých sedadlech s řádně zapnutými bezpečnostními pásy. V opačném případě by mohli být při náhlém brzdění nebo kolizi vážně zraněni.
- Neskládejte zboží ani zavazadla výše než opěradla sedadel. Ukládejte je nízko, co nejbližší k podlaze, aby v případě brzdění nesklouzly dopředu a nezpůsobily zranění.

Roleta zavazadlového prostoru (je-li součástí výbavy)

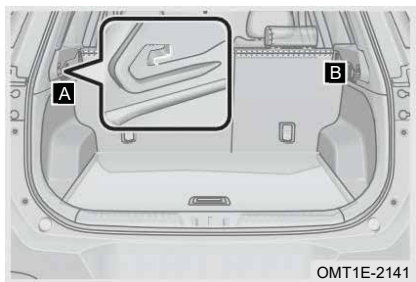

Zatáhněte roletu zavazadlového prostoru do otvorů v bodech A B, aby byla zajištěna, a zkontrolujte, zda je správně zajištěna.

PŘEČTĚTE SI

Na roletu zavazadlového prostoru neukládejte žádné předměty, mohlo by dojít k jejímu poškození.

Nosič

Nosič

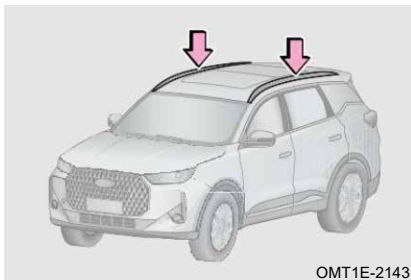

OMT1E-2143

Střešní nosič se používá k nakládání nákladu, nosnost je 50 kg. Ujistěte se, že celková hmotnost nákladu na nosiči nebo nakládacím nástroji (např. zavazadlový prostor, příčka) nepřesahuje 50 kg. Překročení hmotnosti způsobí poškození nosiče, skla střešního okna, střechy karoserie a dalších součástí. Různé problémy způsobené překročením hmotnosti nejsou kryty zárukou.

⚠ UPOZORNĚNÍ

- Nakládání dlouhých nebo širokých nákladů nesmí překročit celkovou délku nebo šířku vozidla.
- Před jízdou se ujistěte, že je náklad bezpečně připevněn k střešnímu nosiči. Mezi náklad a střechu lze vložit deky nebo jiné ochranné předměty. Dávejte pozor, abyste nepoškrábali povrch střechy.

⚠ VAROVÁNÍ

- Náklad rozložte rovnoměrně. Nesprávné naložení může způsobit zhoršení ovladatelnosti řízení nebo brzd, což může vést k úmrtí nebo vážnému zranění.
- Naložení nákladu na nosič zvýší těžiště vozidla. Vyhněte se vysokým rychlostem, náhlému rozjezdu, ostrým zatáčkám, náhlému brzdění nebo prudkým manévry, jinak může dojít ke ztrátě kontroly nad vozidlem nebo k jeho převrácení v důsledku selhání ovládní vozidla.

3-10. Napájecí zásuvka

Napájecí zásuvka

■ Přední elektrická zásuvka

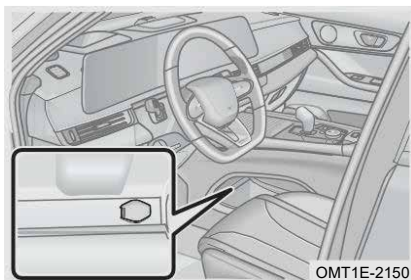

OMT1E-2150

Přední elektrická zásuvka se nachází na přední straně přídatného panelu. Napájecí zásuvku lze použít pouze tehdy, když je napájení vozidla přepnuto do režimu ACC/ON.

⚠ UPOZORNĚNÍ

- Aby nedošlo k přepálení pojistky, nepoužívejte elektrická zařízení s vysokým příkonem (120 W nebo více).
- Aby nedošlo k vybití baterie, nepoužívejte napájecí zásuvku déle, než je nutné, když motor neběží.
- Do zásuvky nevkládejte žádné předměty a nedovolte, aby se do ní dostaly žádné kapaliny kromě vhodné zástrčky. V opačném případě může dojít k poruše elektrického systému nebo zkratu.

3-11. USB port

Přední USB port

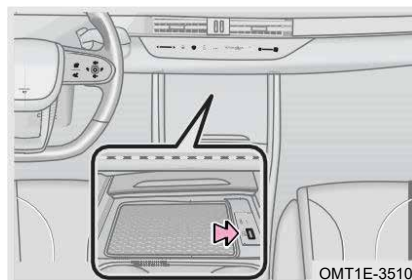

OMT1E-3510

Přední USB port je umístěn na přední straně přídatného panelu (jak je znázorněno na obrázku).

Port typu A: Lze jej použít pro čtení disků U, připojení telefonu a nabíjení elektrických zařízení s nízkým příkonem, jako jsou telefony atd.

Port typu C: Lze jej použít k nabíjení elektrických zařízení s nízkým příkonem, jako jsou telefony atd.

Zadní USB port

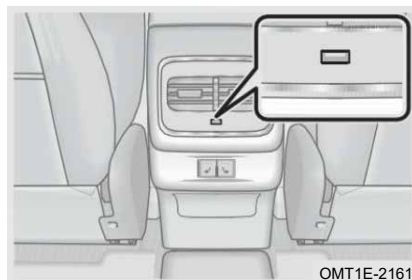

OMT1E-2161

Zadní USB port se nachází pod zadním výdechem vzduchu ve středové loketní skříňce a slouží k nabíjení elektrických zařízení s nízkým příkonem, jako jsou telefony atd.

3-12. Sluneční clony a kosmetická zrcátka

Sluneční clony a kosmetická zrcátka

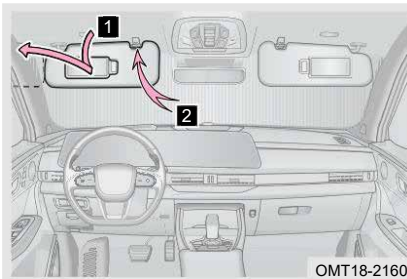

Chcete-li použít kosmetické zrcátko, posuňte jeho posuvnou desku vodorovně. U vozidel vybavených osvětlením zrcátka se při posunutí posuvné desky zrcátka rozsvítí odpovídající osvětlení zrcátka.

- 1 Sklopte sluneční clonu dolů.
- 2 Odpojte háček a otočte jej směrem ven, aby se zatmělo boční světlo.

3-13. Kapota

Otevírání/zavírání kapoty



Krok 1: Kapota se mírně nadzvedne, když dvakrát zatáhnete za páčku pro uvolnění kapoty.

Krok 2: Zvedněte kapotu a podepřete ji za pomoci vzduchové pružiny.

Krok 3: Sklopte kapotu a zavírejte ji, dokud se západka nezajistí.

Krok 4: Po zavření kapoty ji lehce nadzvedněte, abyste zkontrolovali, zda je kapota zcela zavřená.

⚠ UPOZORNĚNÍ

- Před zavřením kapoty zkontrolujte, zda jste v motorovém prostoru nezanechali žádné nářadí, hadry atd.
- Při zavírání kapoty na ni netlačte rukou, jinak by se mohla deformovat.
- Před jízdou se ujistěte, že je kapota zavřená, jinak může dojít k nehodám a zranění osob.

3-14. Zadní dveře

Ručně ovládané zadní dveře

Otevírání/zavírání zadních dveří

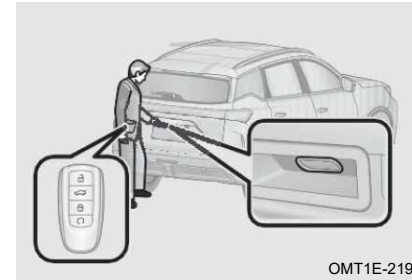

Metoda 1: S odemčeným centrálním zamykáním přistupte k zadní části vozidla, stiskněte vnější spínač zadních dveří a zvednutím otevřete zadní dveře.

Metoda 2: S centrálním zamykáním zamčeným přistupte k zadní části vozidla s inteligentním klíčem, stiskněte vnější spínač zadních dveří a zvedněte je, aby se otevřely.

📖 PŘEČTĚTE SI

Když je napájení vozidla přepnuto do režimu ACC/ON a centrální zámek je zamčený, nejprve odemkněte centrální zámek a poté otevřete zadní dveře pomocí vnějšího spínače.

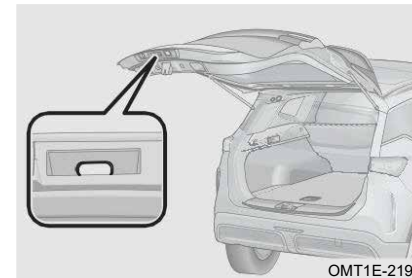

Stáhněte dolů pomocnou rukojeť zadních dveří a uvolněte ji, než se zadní dveře zcela zavřou. Před opuštěním vozidla se ujistěte, že jsou zadní dveře zcela zavřené.

⚠ VAROVÁNÍ

Před jízdou se ujistěte, že jsou zadní dveře zavřené, jinak může dojít k nehodám a poškození souvisejících dílů.

Elektricky ovládané zadní dveře (jsou-li součástí výbavy)

Pro vaše pohodlí lze elektricky ovládané zadní dveře otevírat/zavírat různými způsoby (například spínačem na dveřích řidiče, vnějším spínačem zadních dveří, vnitřním spínačem zadních dveří, dálkovým ovládním inteligentního klíče, otevíráním pomocí inteligentního klíče, rozpoznáváním hlasu, dálkovým ovládním) a také nastavit jejich výšku, abyste mohli plně využít pohodlí elektricky ovládaných zadních dveří.

Dálkové ovládání pomocí inteligentního klíče

Když je vozidlo v režimu OFF, dlouhým stisknutím tlačítka pro otevírání zadních dveří na inteligentním klíči se zadní dveře elektricky otevřou/zavřou.

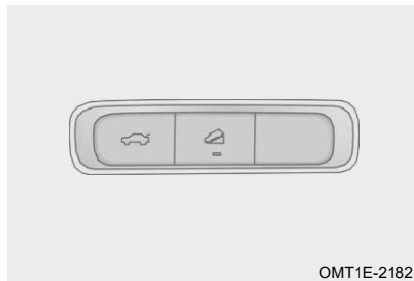
Spínač na dveřích řidiče

OMT1E-2182

Při odemčeném centrálním zamykání dlouhým stisknutím spínače „“ se rozsvítí směrová světla a zadní dveře se otevřou/zavřou.

Když se zadní dveře pohybují, stiskněte tlačítko „“, aby se jejich pohyb pozastavil.

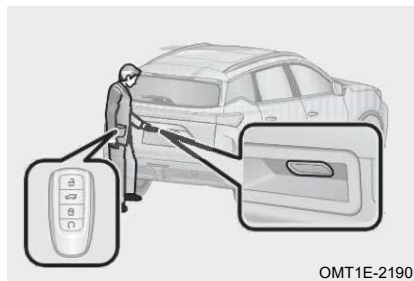
Vnější spínač zadních dveří

OMT1E-2190

Metoda 1: Při odemčeném centrálním zamykání přistupte k zadní části vozidla a stiskněte vnější spínač zadních dveří, rozsvítí se směrová světla a elektricky ovládané zadní dveře se otevřou/zavřou.

Metoda 2: Při zamčeném centrálním zamykání se přiblížte k zadní části vozidla s inteligentním klíčem a stiskněte vnější spínač zadních dveří, rozsvítí se směrová světla a elektricky ovládané zadní dveře se otevřou/zavřou.

PŘEČTĚTE SI

- Když je napájení vozidla přepnuto do režimu ACC/ON a centrální zámek je zamčený, nejprve odemkněte centrální zámek a poté otevřete zadní dveře pomocí vnějšího spínače.
- Po otevření zavazadlového prostoru se automaticky rozsvítí osvětlení zavazadlového prostoru. Po zavření zavazadlového prostoru se osvětlení zavazadlového prostoru okamžitě vypne.

Vnitřní spínač zadních dveří

OMT1E-2201

Po otevření elektricky ovládaných zadních dveří stiskněte spínač „“ pro jejich zavření.

Když se zadní elektricky ovládané dveře pohybují, stiskněte tlačítko „“, aby se jejich pohyb pozastavil.

Po otevření zadních elektrických dveří je nastavte na požadovanou výšku; dlouhým stisknutím tlačítka „“, dokud vozidlo nevydá zvukový signál, a výška otevření zadních dveří je úspěšně nastavena.

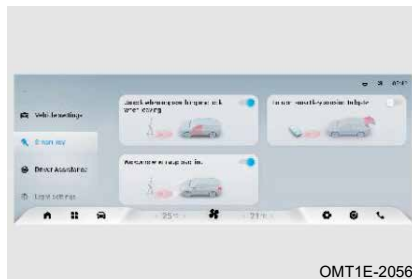
Senzor inteligentního klíče (je-li součástí výbavy)

OMT1E-2056

Zapněte napájení vozidla. Zapněte snímání inteligentního klíče zadních dveří prostřednictvím volby Audiosystém – Nastavení vozidla – Inteligentní klíč.

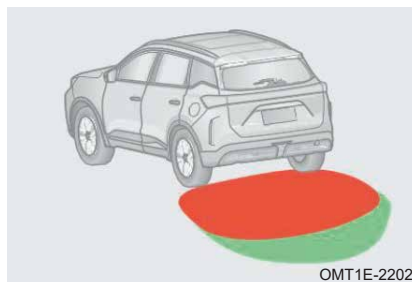

OMT1E-2202

S inteligentním klíčem u sebe vstupte do červené zóny a počkejte, až začnou blikat směrová světla, ustupte dozadu (neopouštějte zelenou zónu) a zadní dveře se automaticky otevřou.

Funkce ochrany proti zaseknutí zadních dveří

Pozitivní ochrana proti zaseknutí: Pokud se elektrické zadní dveře při otevírání setkají s odporem (např. zeď, překážka), aktivuje se pozitivní ochrana proti zaseknutí zadních dveří, aby nedošlo k poškození vozidla.

Ochrana proti zaseknutí při zpětném chodu: Pokud se elektricky ovládané zadní dveře při zavírání setkají s odporem (například děti, zavazadla), aktivuje se ochrana proti zaseknutí zadních dveří, aby se zabránilo zranění dětí a poškození vozidla.

 PŘEČTĚTE SI

- Podrobnosti o rozpoznávání hlasu najdete v části Audiosystém.
- Podrobnosti o dálkovém ovládnání najdete v části Systém dálkového ovládnání.
- Otevření zadních dveří pomocí inteligentního klíče je třeba nastavit v audiosystému, podrobnosti najdete v části Audiosystém.
- Výšku otevření zadních dveří lze také nastavit v audiosystému, podrobnosti najdete v části Audiosystém.
- Pokud je výška otevření zadních dveří příliš nízká nebo příliš vysoká, nelze výšku otevření zadních dveří nastavit.
- Funkce otevírání zadních dveří pomocí inteligentního klíče se vypne po 3 dnech od uzamčení vozidla. Funkci lze obnovit restartováním motoru.
- Neskladujte inteligentní klíč společně s počítačem, bezdrátovou myší, telefonem atd. V opačném případě může dojít k selhání funkce automatického otevírání/zavírání zadních dveří.
- Pokud je během pohybu zadních dveří aktivován jakýkoli spínač (například spínač zadních dveří, tlačítko zadních dveří, tlačítko otevření zadních dveří), zadní dveře se zastaví.
- Silný déšť, silné sněžení, mytí vozu vysokotlakým čističem, silné znečištění zadního nárazníku a trakčního zařízení v zadní části vozu mohou snížit citlivost snímače kopu, což je normální.

 UPOZORNĚNÍ

- Pokud zadní dveře s elektrickým ovládnáním nefungují správně, co nejdříve navštivte autorizovaný servis a zajistěte kontrolu a opravu.
- Při otevírání zadních dveří s elektrickým ovládnáním netahat za elektrickou podpěrnou tyč do strany, mohlo by dojít k poškození souvisejících dílů.
- Před jízdou se ujistěte, že jsou zadní dveře správně zavřené, jinak může dojít k nehodám a poškození souvisejících dílů.
- Před otevřením zadních dveří se ujistěte, že v oblasti otevírání nejsou žádné nečistoty, zadní stěna atd., které by mohly způsobit poškrábání zadních dveří.
- Při zavírání zadních dveří se ujistěte, že se nikdo nezachytí. Pokud je zavírání přerušeno, zavřete je znovu.
- Když jsou elektricky ovládané zadní dveře otevřené v nejvyšší poloze, nelze je ručně posunout nebo podepřít do vyšší polohy, protože by mohlo dojít k poškození souvisejících dílů.
- Při ručním zavírání zadních dveří postupujte opatrně, nepoužívejte hrubou sílu, která by mohla poškodit motor a modul.
- Při jízdě do kopce nebo z kopce se může stát, že se zadní dveře s elektrickým pohonem kvůli změně těžiště neotevřou nebo nezavřou. To je normální jev. Otevřete nebo zavřete je ručně.
- Pokud je odpojen a znovu připojen kabel baterie, je nutné zadní dveře s elektrickým ovládnáním ručně zavřít do uzamčené polohy při konstantní rychlosti a poté stisknout spínač zadních dveří s elektrickým ovládnáním, aby se zadní dveře s elektrickým ovládnáním normálně otevřely/zavřely.

 VAROVÁNÍ

- Před jízdou se ujistěte, že jsou zadní dveře zavřené, jinak může dojít k nehodám a poškození souvisejících dílů.
- Ačkoli jsou zadní dveře vybaveny funkcí ochrany proti zaseknutí, neaktivujte tuto funkci úmyslně, abyste předešli náhodnému zranění.

Nouzové otevření zadních dveří

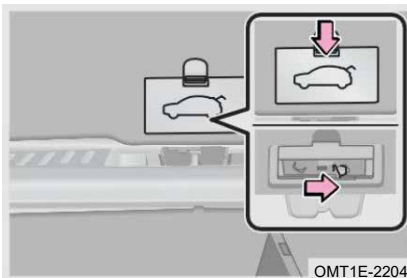

OMT1E-2204

Zadní dveře nelze otevřít, pokud je baterie vybitá nebo za podobných podmínek. V takovém případě lze zadní dveře otevřít pomocí nouzového spínače zadních dveří (vozidlo co nejvíce stabilně zastavte).

Krok 1: Sklopte zadní opěradlo sedadla;

Krok 2: Vstupte do zadní části vozidla a otevřete kryt nouzového zařízení.

Krok 3: Posuňte spínač nouzového zařízení rukou doprava, uvolněte jej a poté zatlačte na zadní dveře, aby se otevřely.

3-15. Víčko palivové nádrže

Elektrický uzávěr palivové nádrže

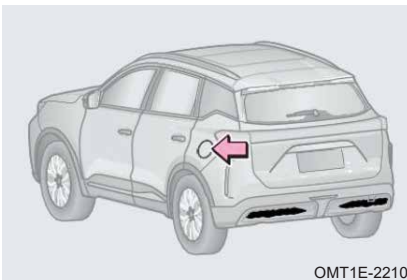

OMT1E-2210

Krok 1: Po deaktivaci zabezpečení vozidla stiskněte střední zadní část víčka palivové nádrže, víčko vyskočí a mírně se otevře do maximálního úhlu.

⚠ UPOZORNĚNÍ

Otevřete/zavřete víčko palivové nádrže po deaktivaci zabezpečení vozidla, jinak může dojít k poškození souvisejících součástí víčka palivové nádrže.



OMT1E-2211

Krok 2: Otočte víčko palivové nádrže proti směru hodinových ručiček, abyste jej odstranili.

Krok 3: Po doplnění paliva otočte víčko palivové nádrže ve směru hodinových ručiček, dokud neuslyšíte cvaknutí.

Krok 4: Otočte víčko palivové nádrže do správné polohy a zatlačte, aby se uzavřelo.

📖 PŘEČTĚTE SI

Palivo může znečišťovat životní prostředí. Proto by rozstříknuté palivo mělo být zachyceno a zlikvidováno odborníkem.

⚠ UPOZORNĚNÍ

- Nikdy nepřidávejte do palivové nádrže naftu.
- Po pevném utažení víčka palivové nádrže uvolněte ruku a víčko se mírně otočí v opačném směru. To je normální jev.
- Aby nedošlo k poškození víčka, působte silou pouze ve směru otáčení. Netahejte za něj ani ho nevytrhávejte.
- Při uvolňování víčka palivové nádrže může být slyšet mírný syčivý zvuk, což je normální.
- Při zamrznutí při nízké teplotě po deaktivaci systému zabezpečení vozidla poklepejte na víčko palivové nádrže a víčko se otevře. Jedná se o normální jev.
- Pokud během tankování dojde k přetečení paliva, okamžitě ho setřete, aby nedošlo k poškození laku vozidla.
- Pokud během jízdy není víčko palivové nádrže uzavřeno, odjedzte vozidlo na bezpečné místo, zastavte a víčko znovu uzavřete.
- Pokud není zabezpečení vozidla deaktivováno, nikdy na víčko palivové nádrže netlačte silou, protože by mohlo dojít k poškození souvisejících součástí víčka palivové nádrže.

VAROVÁNÍ

- Před doplněním paliva vypněte spínač ENGINE START STOP a zavřete všechny dveře a okna.
- Nevdechujte odpařené palivo, protože obsahuje látky škodlivé pro zdraví.
- Ujistěte se, že je víčko palivové nádrže pevně utažené, aby nedošlo k úniku paliva a následné nehodě.
- Vzhledem k tomu, že benzín je extrémně hořlavý, je při tankování zakázáno kouřit a nesmí docházet k jiskření ani otevřenému ohni.
- Při otevírání víčka palivové nádrže jej neodstraňujte rychle. V horkém počasí může při náhlém sejmutí víčka z plnicího hrdla vytékat palivová pára pod vysokým tlakem a způsobit zranění.
- Po vystoupení z vozidla a před otevřením víčka palivové nádrže se dotkněte nelakovaného kovového povrchu, abyste vybil statickou elektřinu. Před tankováním je důležité vypustit statickou elektřinu, protože jiskry vznikající statickou elektřinou mohou způsobit vznícení palivových par během tankování.
- Nepokoušejte se pokračovat v doplňování paliva po automatickém vypnutí palivové pistole! V opačném případě může být palivová nádrž příliš plná, což může způsobit přetečení paliva z palivové nádrže, což může snadno vést k požáru, výbuchu a vážným zraněním.

ŘÍZENÍ VOZIDLA

| | |
|--------------------------------------------------------------|----------------------------------------------------------------------------------|
| 4-1. Režim napájení vozidla | 4-4. Inteligentní systém včasného pohonu všech kol (AWD) (je-li součástí výbavy) |
| Spínač ENGINE START STOP 118 | Inteligentní systém pohonu všech kol (AWD)..... 125 |
| 4-2. Spouštění a vypínání motoru | Režim jízdy..... 126 |
| Normální spuštění a vypínání 119 | 4-5. Systém zatáčení |
| Spouštění a vypínání v nouzové situaci 120 | Systém elektrického posilovače řízení (EPS)..... 131 |
| Adaptivní systém řízení motoru 121 | 4-6. Brzdová soustava |
| Filtr pevných částic (GPF) (je-li součástí výbavy) 121 | Elektrická parkovací brzda, (EPB) 132 |
| 4-3. Převodovka | Automatické parkování, (automatické zabrzdění, AUTO HOLD) 135 |
| Automatická převodovka ... 122 | Podtlakový posilovač 136 |
| | Nožní brzda 137 |
| | 4-7. Airbag (SRS) |
| | Airbagy (SRS)..... 138 |

4-1. Režim napájení vozidla

Spínač ENGINE START STOP

Když systém detekuje legální inteligentní klíč, stisknete spínač ENGINE START STOP, aby se přepnul režim napájení vozidla. Každým stisknutím spínače ENGINE START STOP se režim přepne jednou (OFF – ACC – ON – START).

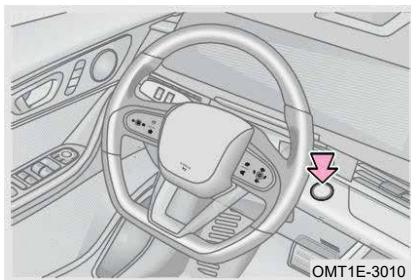

Režim OFF (kontrolka se nerozsvítí): Všechny elektrické spotřebiče se vypnou.

Režim ACC (kontrolka svítí oranžově): Lze používat některé elektrické spotřebiče.

Režim ON (kontrolka svítí oranžově): Lze používat všechny elektrické spotřebiče.

Režim START (kontrolka svítí zeleně): Když je zdroj napájení vozidla přepnut do režimu ACC/ON, sešlápněte spojkový pedál a převodovka je v neutrálu (u modelů s manuální převodovkou) nebo sešlápněte brzdový pedál a převodovka je v poloze P (u modelů s automatickou převodovkou). Napájení vozidla se přepne do režimu START a motor lze nastartovat stisknutím spínače ENGINE START STOP.

PŘEČTĚTE SI

Pokud není spínač ENGINE START STOP stisknut správně, nelze přepnout režim napájení vozidla nebo motor nemusí nastartovat.

Vozidlo je vybaveno alkoholovým zámkem, který je nutné nainstalovat v autorizovaném servisu.

UPOZORNĚNÍ

- Pokud motor neběží, přepněte režim napájení vozidla do režimu OFF, aby se zabránilo vybití baterie.
- Pokud je motor v chodu a inteligentní klíč je odstraněn, motor se automaticky nevypne, zazní 6krát alarm proti krádeži a na displeji se zobrazí „Inteligentní klíč nebyl detekován“.
- Pokud je motor v chodu a řadicí páka je v poloze R/N/D, vypněte motor a napájení vozidla se přepne do režimu ACC namísto režimu OFF. Přesuňte páku do polohy P, napájení vozidla se přepne do režimu ON a stisknutím spínače ENGINE START STOP jej přepnete do režimu OFF.

Funkce automatického vypnutí

Pokud motor neběží a napájení vozidla je přepnuto do režimu ON po dobu 1 hodiny nebo déle (řadicí páka vozidla s automatickou převodovkou je přepnuta do polohy P), napájení vozidla se automaticky přepne do režimu OFF. Tato funkce však nemůže zcela zabránit vybití baterie.

4-2. Spouštění a vypínání motoru

Normální spuštění a vypnutí

Před spuštěním motoru

Krok 1: Před nastoupením do vozidla zkontrolujte okolí vozidla;

Krok 2: Nastavte polohu sedadla, sklon opěradla, výšku opěrky hlavy a sklon volantu.

Krok 3: Nastavte úhly vnitřního a vnějšího zpětného zrcátka. Krok 4:

Vypněte všechna nepotřebná světla a elektrické spotřebiče; Krok 5:

Zapněte bezpečnostní pásy;

Krok 6: Zkontrolujte, zda je zapnutá parkovací brzda;

Krok 7: Pevodovka je v neutrálu (u modelů s manuální převodovkou) nebo v poloze P (u modelů s automatickou převodovkou).

Krok 8: Napájení vozidla se přepne do režimu ON, zkontrolujte, zda jsou ukazatele na přístrojové desce v normálním stavu; pokud nejsou, okamžitě vyhledejte autorizovaný servis pro kontrolu a opravu.

Spuštění motoru

Chytrý klíč je u sebe nebo vložte jej do vozidla a lze jej normálně detekovat:

Krok 1: Napájení vozidla je přepnuto do režimu ACC/ON, sešlápněte spojkový pedál a převodovka je v neutrálu (u modelů s manuální převodovkou) nebo sešlápněte brzdový pedál a převodovka je v poloze P (u modelů s automatickou převodovkou);

Krok 2: Napájení vozidla je přepnuto do režimu START (kontrolka svítí zeleně), stisknete spínač ENGINE START STOP pro spuštění motoru.

PŘEČTĚTE SI

Při ovládání spínače ENGINE START STOP stačí jedno krátké, pevné stisknutí.

Po nastartování motoru

Volnoběžné otáčky motoru jsou řízeny elektronickým řídicím systémem. Po nastartování motoru může vysoká rychlost pomoci zvýšit teplotu motoru, což je normální. Po zvýšení teploty motoru se otáčky automaticky sníží na normální hodnotu. Pokud ne, navštivte autorizovaný servis a zajistěte kontrolu a opravu.

VAROVÁNÍ

Výfukové plyny obsahují škodlivé látky, které mohou při vdechování způsobit vážné zdravotní problémy. Aby se zabránilo vdechování výfukových plynů, postupujte následovně:

- Nenechávejte motor dlouho běžet v nevětraném prostoru, jako je garáž atd.
- Při provozu motoru ve větraném prostoru by měl někdo kontrolovat motor ve vozidle, přepnout klimatizaci do režimu vnějšího vzduchu a nastavit vysokou rychlost ventilátoru.

Vypnutí motoru

Krok 1: Zastavte vozidlo a zapněte parkovací brzdu.

Krok 2: Přesuňte řadicí páku do polohy N (u modelů s manuální převodovkou) nebo P (u modelů s automatickou převodovkou) a stiskněte spínač ENGINE START STOP, aby se motor vypnul.

Krok 3: Zkontrolujte, zda je motor vypnutý.

UPOZORNĚNÍ

- Před vypnutím motoru nešlapejte na plynový pedál.
- Po delší jízdě vysokou rychlostí bude teplota motoru vysoká. Po zastavení vozidla motor nevypínejte okamžitě. Nechte motor několik minut běžet na volnoběh a poté jej vypněte, až jeho teplota poklesne. V opačném případě může dojít k poškození motoru.

Startování a vypínání v nouzových situacích**Spouštění motoru v nouzové situaci**

Pokud je baterie inteligentního klíče slabá nebo je signál silně rušen, funkce ENGINE START STOP nebude fungovat normálně. V takovém případě nastartujte motor podle následujících kroků:

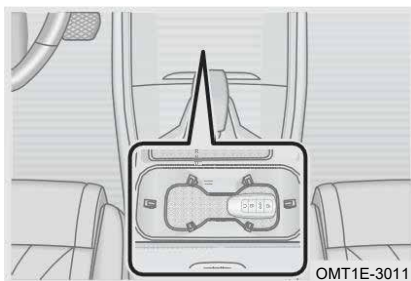

Krok 1: Položte inteligentní klíč do úložného boxu v předávném panelu (jak je znázorněno na obrázku) přední stranou nahoru; v tuto chvíli nešlapejte na spojkový pedál (u modelů s manuální převodovkou) ani na brzdový pedál (u modelů s automatickou převodovkou).

Krok 2: Napájení vozidla je přepnuto do režimu ACC/ON, sešlápněte spojkový pedál a převodovka je v neutrálu (vozidla s manuální převodovkou) nebo sešlápněte brzdový pedál a převodovka je v poloze P (vozidla s automatickou převodovkou).

Krok 3: Napájení vozidla je přepnuto do režimu START (kontrolka svítí zeleně), stiskněte spínač ENGINE START STOP pro spuštění motoru.

PŘEČTĚTE SI

- U vozidel s automatickou převodovkou se napájení vozidla přepne do režimu ACC. Pokud nelze vozidlo nastartovat sešlápnutím brzdového pedálu, stiskněte a podržte tlačítko ENGINE START STOP po dobu 15 sekund nebo déle. Systém ignoruje signál brzdového pedálu a motor se může současně nastartovat (nedoporučuje se používat tuto funkci k opětovnému nastartování, pokud nenastanou zvláštní okolnosti).
- Při každodenním používání vozidla nevkládejte inteligentní klíč do úložného boxu na palubní desce s označením „klíč“ (protože inteligentní klíč s dostatečnou kapacitou baterie v úložném boxu na palubní desce může spustit alarm přístrojové desky „Inteligentní klíč nebyl detekován“, „Ověření úspěšné, připraveno ke startu“, což může vést k nesprávnému posouzení situace majitelem).

Vypnutí motoru v nouzové situaci

Pokud jsou systémy vozidla během jízdy v normálním stavu a je nutné v nouzové situaci zastavit motor, postupujte následovně:

Metoda 1: Stiskněte a podržte spínač ENGINE START STOP po dobu 3 sekund nebo déle.

Metoda 2: Krátce a opakovaně stiskněte spínač ENGINE START STOP 3krát nebo vícekrát během 2 sekund.



Adaptivní systém řízení motoru

Pokud je odpojen a znovu připojen terminál baterie, napájení vozidla se přepne do režimu ON a po 15 sekundách čekání před spuštěním motoru se napájení vozidla přepne do režimu OFF.

V počáteční fázi jízdy se mohou vyskytnout abnormální jevy (například vibrace motoru nebo nerovnoměrný rozjezd), což je normální jev, kdy se systém řízení motoru znovu přizpůsobuje motoru.

Filtr částic benzínu (GPF) (je-li součástí výbavy)

GPF zachycuje částice z výfukových plynů a snižuje tak vliv emisí částic z vozidla. Když se částice z GPF nahromadí do určité míry, systém provede regeneraci GPF pomocí specifické strategie.

Když se na přístrojové desce rozsvítí zelená kontrolka „“, aby se zabránilo dlouhodobému volnoběhu motoru, jeďte vyšší rychlostí (rychlost vozidla ≥ 60 km/h), pokud je to bezpečné a v souladu s předpisy, dokud kontrolka nezhasne. Když se na přístrojové desce rozsvítí žlutá kontrolka „“, znamená to, že částice zachycené v GPF dosáhly mezní hodnoty. Vyhledejte autorizovaný servis pro kontrolu a opravu.

■ Při každodenním řízení dodržujte následující bezpečnostní opatření

1. Vyhněte se časté jízdě na krátké vzdálenosti.
2. Vyhněte se dlouhému nebo častému volnoběhu motoru.
3. Vyhněte se dlouhodobému nebo častému provozu motoru na nízké a vysoké otáčky.

⚠ VAROVÁNÍ

Je zakázáno parkovat na suchém listí, seně nebo jiných hořlavých materiálech nebo nechat vozidlo dlouho běžet na volnoběh. Při běžícím motoru nebo těsně po zastavení vozidla může vysoká teplota výfukového potrubí způsobit požár.

4-3. Převodovka

Automatická převodovka

Automatická převodovka

Automatická převodovka patří mezi elektronicky řízené automatické převodovky s manuálním a automatickým režimem řazení.

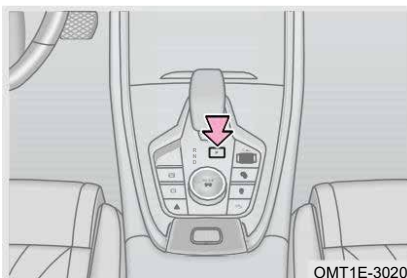

OMT1E-3020

Způsob ovládání

Krok 1: Sešlápněte brzdový pedál až na podlahu a poté přeřadte řadicí páku z polohy P do polohy D.

Krok 2: Ručně nebo automaticky uvolněte parkovací brzdu a uvolněte brzdový pedál, abyste mohli pomalu rozjet vozidlo.

📖 PŘEČTĚTE SI

Stiskněte tlačítko P na řadicí páce, abyste přeřadili do polohy P. Posuňte řadicí páku dopředu a dozadu, abyste přeřadili do jiných poloh (R, N, D).

Úvod do polohy převodovky

Následující informace vám pomohou pochopit účel a postupy ovládání různých převodových stupňů, abyste mohli během jízdy správně volit podle aktuálních potřeb.

| Rozsah převodových stupňů | Funkce |
|---------------------------|----------------------------------------------------------------------------------------------|
| Poloha P (Park) | Toto je poloha pro parkování. Hnací kola jsou mechanicky zablokována. Motor lze nastartovat. |
| Poloha R (zpátečka) | Toto je poloha R. Rozsvítí se couvací světla a spustí se parkovací asistent. |

| Rozsah převodových stupňů | Funkce |
|---------------------------|---------------------------------------------------------------------------------------------------------------------------------------------------|
| Poloha N (neutrál) | Toto je neutrální poloha. Používá se pro krátkodobé zastavení motoru. |
| Poloha D (jízda vpřed) | Toto je poloha pro jízdu vpřed. Automaticky řadí nahoru a dolů mezi převodovými stupni pro jízdu vpřed podle zatížení motoru a rychlosti vozidla. |

⚠ UPOZORNĚNÍ

- V manuálním režimu, když se rychlost nemění, je povoleno řazení dolů, ale není povoleno automatické řazení nahoru.
- Nikdy nepřepínejte do polohy P, pokud vozidlo není stabilně zastaveno. Mohlo by to vést k abnormálnímu zvuku nebo poškození převodovky.
- Při zastavení motoru nejezděte na volnoběh v poloze N. V opačném případě dojde k poškození převodovky.
- Nepřepínejte řadicí páku z polohy D, když se vozidlo pohybuje vpřed. V opačném případě může dojít k vážnému poškození převodovky.
- Nepřepínejte řadicí páku z polohy R, když se vozidlo pohybuje dozadu. V opačném případě může dojít k vážnému poškození převodovky.
- Při řazení z polohy P je nutné nejprve sešlápnout brzdový pedál, aby se vozidlo stabilně zastavilo, a poté provést řazení mezi jednotlivými polohami převodovky. V opačném případě dojde k poškození řadicího mechanismu.
- Pokud dojde k poruše vozidla v důsledku nedostatečného nabití baterie, není možné ani při sešlápnutí brzdového pedálu přeřadit z polohy P. Okamžitě navštivte autorizovaný servis a zajistěte kontrolu a opravu.
- V manuálním režimu, když otáčky motoru dosáhnou nejvyšší rychlosti, automaticky se rychlost přeřadí nahoru; když jsou otáčky motoru příliš nízké, automaticky se rychlost přeřadí dolů; když vozidlo zabrzdí a zpomalí, automaticky se přeřadí dolů.
- V manuálním režimu musí být řazení nahoru a dolů prováděno stlačením řadicí páky podle otáček motoru a rychlosti vozidla. Pokud nejsou splněny požadavky, převodovka neprovede řazení.
- Pokud je vozidlo zaparkováno na svahu, je nutné nejprve zatáhnout parkovací brzdu a poté zařadit polohu P. Po rozjezdu na svahu nejprve zařadte polohu P a poté uvolněte parkovací brzdu pro jízdu.
- Při pokusu o uvolnění vozidla ze zaseknutí nebo brodu se doporučuje ručně zařadit nižší rychlostní stupeň, aby se získala větší hnací síla kol a zabránilo se vniknutí vody do výfukového potrubí.

UPOZORNĚNÍ

- V rámci povoleného rozsahu otáček motoru se převodovka zablokuje v poloze převodového stupně, kterou jste ručně vybrali. Při jízdě po dlouhém sjezdu se doporučuje ručně zařadit nižší rychlostní stupeň, aby bylo možné lépe kontrolovat rychlost vozidla a snížit útlum brzdné síly vozidla v důsledku dlouhodobého nebo častého sešlápnutí brzdového pedálu.

VAROVÁNÍ

- Nikdy netáhněte vozidlo na dlouhé vzdálenosti nebo vysokou rychlostí. Při odtahu zvedněte hnací kola nebo odpojte hnací hřídel.
- Když je převodovka v poloze N, ujistěte se, že je zapnutá parkovací brzda nebo sešlápnutý brzdový pedál, jinak může dojít k nehodě.

Automatické řazení do polohy P

Pokud vozidlo zastaví při rychlosti vyšší než 15 km/h, převodovka je v poloze R nebo D, dveře na straně řidiče jsou otevřené a brzdový pedál není sešlápnutý, převodovka se automaticky přepne do polohy P. Pokud nelze dveře zavřít kvůli poškození dveří na straně řidiče, může řidič automaticky zařadit polohu P v systému a poté zařadit řadicí páku do polohy R nebo D a vozidlo bude fungovat normálně.

Specifikace samouchícího se provozu převodovky

Pokud je baterie odpojena ihned po přepnutí napájení vozidla do režimu OFF, dojde po opětovném připojení baterie ke ztrátě polohy převodového stupně. V tomto případě je nutné provést samouchení polohy řadicího bubnu a spojky, poté lze vozidlo řídit normálně.

Krok 1: Připojte baterii a přepněte napájení vozidla do režimu ON;

Krok 2: Pevně sešlápněte brzdový pedál a podržte jej po dobu 30 sekund nebo déle, dokud se na přístrojové desce nezobrazí P. V tomto okamžiku je samouchení převodovky dokončeno.

Krok 3: Pokud se P nezobrazí, odpojte záporný pól baterie a opakujte kroky 1 a 2, dokud se v přístrojové desce nezobrazí P.

PŘEČTĚTE SI

Doporučujeme navštívit autorizovaný servis, kde tuto operaci provede servisní personál.

Bezpečnostní režim

V případě poruchy převodového systému se automaticky aktivuje bezpečnostní režim a současně se rozsvítí žlutá kontrolka  na přístrojové desce; převodovka nemůže fungovat normálně a vozidlo zpomalí a bude se pohybovat nízkou rychlostí.

UPOZORNĚNÍ

V bezpečnostním režimu není povolena jízda na dlouhé vzdálenosti. V opačném případě může dojít k poškození převodovky. Okamžitě kontaktujte autorizovaný servis a zajistěte kontrolu a opravu.

4-4. Inteligentní systém včasného pohonu všech kol (AWD) (je-li

Inteligentní systém pohonu všech kol (AWD)



Vozidlo má 6 jízdních režimů: NORMAL/SPORT/ECO/SNOW/MUD/OFF ROAD. Systém pohonu všech kol pracuje inteligentně ve všech režimech a v reálném čase automaticky přepíná mezi pohonem dvou kol a pohonem všech kol. Režim jízdy můžete také nastavit ručně podle posouzení stavu vozovky. Režim OFF ROAD vám pomůže vyhnout se potížím v složitých podmínkách na silnici.

Poznámka: Když je vypnutý elektronický stabilizační program (ESP), i když je zvolen režim SNOW/MUD/OFF ROAD, je omezena schopnost vozidla brzdit a trakce.

UPOZORNĚNÍ

Vyhnete se dlouhodobé jízdě po písčítých nebo blátivých silnicích nebo dlouhodobému prokluzu pneumatik. Tento provoz může spustit funkci ochrany proti přehřátí systému pohonu všech kol, poté se na přístrojové desce rozsvítí žlutá kontrolka , stav pohonu všech kol se vypne a přepne se na pohon dvou kol, aby se ochránil hnací ústrojí. Za bezpečných podmínek co nejdříve zastavte, aby se teplo rozptýlilo, a počkejte několik minut, až se funkce ochrany proti přehřátí vypne (doporučujeme počkat ještě několik minut po zhasnutí alarmu, aby se teplota systému pohonu všech kol snížila a výkon se lépe obnovil), než znovu zapnete systém pohonu všech kol. Pokud se alarm dlouhodobě nevymaže, obraťte se na autorizovaný servis.

Kontrolka systému inteligentního pohonu všech kol (AWD)

V případě dočasné poruchy svítí žlutá kontrolka  na přístrojové desce nepřetržitě. V případě trvalé poruchy svítí červená kontrolka  na přístrojové desce nepřetržitě. Současně se na přístrojové desce zobrazí text „Porucha systému pohonu všech kol“, kontaktujte servis.

PŘEČTĚTE SI

- Při poruše systému pohonu všech kol vydá elektronický stabilizační program (ESP) alarm a sníží výkon, zachován zůstane pouze antiblokovací systém brzd (ABS).
- Pokud žlutá kontrolka „“ na přístrojové desce svítí nepřetržitě, vozidlo bude pokračovat v jízdě s pohonem dvou kol, aby byla zajištěna normální jízda.

Režim jízdy

Režim jízdy (metoda 1)

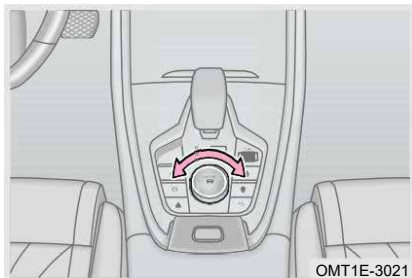

OMT1E-3021

Krok 1: Zapněte napájení vozidla a udržujte vozidlo v klidu nebo zajistěte bezpečnou jízdu.

Krok 2: Otočením knoflíku „**MODE**“ přepínáte mezi režimy NORMAL/SPORT/ECO/SNOW/MUD/OFF ROAD;

Rozsvítí se příslušná ikona režimu na přístrojové desce a přepne se příslušný tematický režim. Zároveň se ozve hlasové upozornění, které vás informuje o úspěšném přepnutí jízdniho režimu.

Režim jízdy (metoda 2)



OMT1E-3027

Krok 1: Zapněte napájení vozidla a udržujte vozidlo v klidu nebo zajistěte bezpečnou jízdu.

Krok 2: Otočením knoflíku „**MODE**“ se na audiosystému zobrazí obrazovka jízdniho režimu.

Krok 3: Klikněte na NORMAL/SPORT/ECO/SNOW/MUD/OFF ROAD na obrazovce jízdniho režimu; Rozsvítí se odpovídající ikona režimu na přístrojové desce a přepne se odpovídající tematický režim. Zároveň se ozve hlasové upozornění, které vás informuje o úspěšném přepnutí jízdniho režimu.

Po přepnutí řidičem do jízdniho režimu se tato operace uloží do paměti. Poslední provozní stav řidiče se standardně uloží do paměti po dalším zapnutí vozidla. Tato funkce není standardní. Viz skutečné vozidlo.

Úvod do režimu jízdy

Následující informace vám pomohou pochopit účel různých jízdniho režimů, které lze vybrat podle různých podmínek na silnici.

| Režim jízdy | Funkce |
|----------------|---------------------------------------------------------------------------------------------------------------------------------------------------------------------------------------------------|
| Režim NORMAL | Režim NORMAL kombinuje výkon a úspornost vozidla a je vhodný pro různé povrchy vozovky. |
| Režim ECO | Režim ECO zlepšuje spotřebu paliva vozidla a je vhodný pro rovné a tvrdé silnice, jako jsou městské silnice a zpevněné silnice. |
| Režim SPORT | Režim SPORT zlepšuje výkon vozidla a dosahuje vyšší úrovně rychlosti odezvy a jízdniho zážitků. Je vhodný pro rovné silnice s menším počtem vozidel a širokým rozsahem jízdy (například dálnice). |
| Režim SNOW | Režim SNOW je vhodný pro tvrdé, ale hladké silnice, včetně silnic pokrytých sněhem, ledem, trávou, šterkem atd. |
| Režim MUD | Režim MUD je vhodný pro blátivé a nerovné silnice s vrstvou hladkého mělkým blátem nebo vyjetými kolejiemi. |
| Režim OFF ROAD | Režim OFF ROAD zlepšuje akcelerační výkon a sjízdnost vozidla. Je vhodný pro jízdu v terénu na horských silnicích a zabraňuje potíží s vozidlem. |

PŘEČTĚTE SI

- V režimu SNOW/MUD/OFF ROAD je systém start-stop ve volnoběhu ve výchozím nastavení vypnutý.
- Pokud jsou okna a střešní okno otevřené, může déšť navlhčit vnitřní zařízení a způsobit poškození vozidla. Při jízdě v režimu OFF ROAD dbejte na to, aby byla okna a střešní okno zavřená.
- Adaptivní tempomat (ACC) zrychluje jemně v režimu ECO /SNOW /MUD, zatímco adaptivní tempomat (ACC) zrychluje rychleji v režimu SPORT/OFF ROAD.

Před jízdou v terénu

Před jízdou v terénu je nutné se naučit a osvojit si ovládání vozidla v různých terénních situacích a bezpečně projíždět nerovným terénem. Schopnosti a chování vyžadované pro jízdu v terénu se liší od těch, které jsou vyžadovány při jízdě na běžných silnicích. Bezpečnost řidiče a cestujících závisí na znalostech, dovednostech a opatrnosti řidiče.

VAROVÁNÍ

- Při jízdě v terénu se vždy vyhněte jízdě diagonálně na svazích.
- Vždy udržujte rychlost vozidla a styl jízdy vhodný pro aktuální terénní podmínky.
- Před vjezdem do neznámého terénu si trasu pečlivě prohlédněte pěšky.
- Nejezděte příliš rychle (zejména při zatáčení) a nevykonávejte extrémní jízdni manévry.
- Rychlost vozidla a styl jízdy by měly být vždy přizpůsobeny nákladu, viditelnosti, terénním a povětrnostním podmínkám.
- Jezděte vždy přiměřenou rychlostí podle aktuálních terénních podmínek, stavu vozovky, provozu a počasí.
- Při převrácení vozidla mohou osoby, které nemají zapnuté bezpečnostní pásy, zemřít s větší pravděpodobností než osoby, které bezpečnostní pásy mají zapnuté.
- Zavazadla a jiné předměty přepravované na střeše dále zvyšují těžiště a zvyšují riziko převrácení.
- Pokud je těžiště vozidla vysoké, je riziko převrácení během jízdy větší než u běžných osobních vozidel, která nejsou vhodná pro jízdu v terénu.
- Pokud se vozidlo zvedne, musí být přední kola vyrovnána. Pokud vozidlo nárazem narazí na vozovku, může se převrátit.
- Systém udržování konstantní rychlosti se používá pro jízdu po silnici a je zcela nevhodný pro jízdu v terénu. Při použití v terénu může dokonce představovat nebezpečí.
- Při jízdě v terénu buďte obzvláště opatrní a předvídaví. Při příliš rychlé jízdě nebo nesprávném ovládní může dojít k vážným zraněním a poškození vozidla.
- Nejezděte příliš vysokou rychlostí po březích řek, rampách nebo svazích. Mohlo by to způsobit zvednutí vozidla, které by se nemohlo otáčet a ztratilo by kontrolu nad vozidlem.

VAROVÁNÍ

- Nevybírejte nebezpečné trasy a nepodstupujte rizika, která ohrožují řidiče a cestující. Pokud máte pochybnosti o bezpečnosti trasy, vraťte se a vyberte jinou trasu.
- I když se jízda v terénu může zdát snadná, ve skutečnosti může být obtížná a plná rizik a může také představovat nebezpečí pro řidiče a cestující. Nejlepší je projít si terénní úseky předem pěšky.
- I terénní úseky, které se nezdají být nebezpečné, mohou být plné rizik. Není snadné rozpoznat jámy, rýhy, prohlubně, rokle, překážky, mělčiny a měkký bahňitý terén, které mohou být zcela nebo částečně pokryty vodou, trávou nebo rozházenými větvemi na zemi. V případě potřeby si offroadové úseky projděte pěšky.
- Pokud je vozidlo zastaveno v nakloněné poloze na svahu, neopouštějte vozidlo s dveřmi směřujícími dolů. Těžiště tvořené kombinací vozidla a jeho nákladu (osob a nákladu) se může posunout, což může způsobit převrácení vozidla a jeho sklouznutí ze svahu. Vždy opouštějte vozidlo opatrně s dveřmi směřujícími nahoru.
- Úseky mimo silnici, které se zdají být nebezpečné, mohou být plné rizik. Není snadné rozpoznat jámy, rýhy, prohlubně, rokle, překážky, mělčiny a měkký bahňitý terén, které mohou být zcela nebo částečně pokryty vodou, trávou nebo rozházenými větvemi na zemi. Při jízdě po těchto terénních úsecích může dojít k nehodám, vážným zraněním a způsobit poruch vozidla.

Uvznutí vozidla

Pokud se opakovaně provádí jízda vpřed a vzad za účelem získání trakce, může se vozidlo kvůli nesprávnému ovládní dále bořit a můžete požádat pouze o pomoc zvenčí.

■ Když se kola neotáčejí dobře

Krok 1: Opatrně vykopejte všechna kola a poté se ujistěte, že žádné další součásti nejsou zapadlé v písku.

Krok 2: Přesuňte řadicí páku do polohy R.

Krok 3: Opatrně sešlápněte plynový pedál a couvejte po svém vlastním pruhu.

Krok 4: Pokud to nepomůže, položte větve, rohožku nebo pytlovinu blízko přední části pneumatiky, abyste zlepšili přilnavost k povrchu a hnací sílu pneumatiky.

■ Opakované jízdy dopředu a dozadu pro zlepšení

trakce Krok 1: Vyrovnějte volant.

Krok 2: Couvat, dokud kola nezačnou prokluzovat;

Krok 3: Okamžitě zařadte 1. rychlostní stupeň a jedte dopředu, dokud kola nezačnou znovu prokluzovat.

Krok 4: Opakujte tuto operaci jízdy dopředu a dozadu, dokud otáčky kol nejsou dostatečné k tomu, aby se vozidlo opakovaně pohybovalo dopředu a dozadu a získalo trakci.

⚠ VAROVÁNÍ

- Nenechávejte kola prokluzovat po dlouhou dobu, jinak se vozidlo bude dále bořit;
- Nikdy by neměl stát před nebo za vozidlem, zejména při pokusu o rozjetí uvízlého vozidla.
- Pokud se uvízlé vozidlo náhle pohne, může rozdrtit osoby stojící před nebo za vozidlem.
- Spící kola mohou způsobit prudké zrychlení kamenů, větví, dřevěných bloků nebo jiných předmětů pod koly, což může vést k smrtelným zraněním.

Po jízdě v terénu

1. V případě potřeby odstraňte tažné oko a sněhové řetězy.
2. Vypněte režim OFF ROAD.
3. Odstraňte silné nečistoty z mřížky chladiče a palubní desky vozidla.
4. Zkontrolujte motorový prostor a ověřte, zda nečistoty neovlivňují chod motoru.
5. Vyčistěte směrová světla, osvětlovací zařízení, poznávací značku a všechna okna.
6. Zkontrolujte, zda nejsou poškozeny pneumatiky, tlumiče a nápravy, a odstraňte velké nečistoty, kameny a cizí předměty zaseknuté v dezénu pneumatik.
7. Zkontrolujte podlahu vozidla a odstraňte všechny předměty uvízlé v brzdách, kolech, podvozku, výfukových zařízeních a motoru, jako jsou větve, listí nebo dřevěné bloky. Pokud zjistíte poškození nebo únik, okamžitě kontaktujte autorizovaný servis.

⚠ VAROVÁNÍ

- Předměty uvízlé pod podlahou vozidla jsou nebezpečné. Po každé jízdě v terénu je nutné zkontrolovat, zda se pod podlahou vozidla nezachytily nějaké předměty.
- Nejezděte, pokud jsou v podvozku vozidla, brzdách, kolech, podvozku, výfukových zařízeních nebo motoru zaseknuté předměty.
- Hořlavé materiály, jako jsou suché listy nebo větve, se mohou vznítit při kontaktu s horkými součástmi. Požár může způsobit vážná zranění.
- Zaseknuté předměty mohou způsobit poškození palivových potrubí, brzd, těsnění a dalších součástí podvozku. Může to vést k nehodám a způsobit, že vozidlo ztratí kontrolu nad vozidlem.

4-5. Systém zatáčení

Elektrický posilovač řízení (EPS)

EPS využívá točivý moment generovaný motorem jako zdroj energie pro systém řízení, namísto metody asistence používané u běžných vozidel, kdy je hydraulické čerpadlo poháněno motorem.

Systém elektrického posilovače řízení (EPS) se samoučením

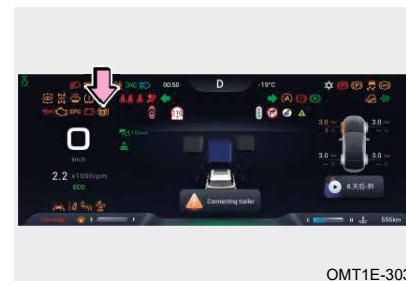

Po vypnutí baterie vozidla a opětovném připojení nebo nastartování vozidla se v důsledku inicializace úhlu elektrického systému řízení rozblíká žlutá kontrolka „⚠!“ na přístrojové desce, otočte volantem doleva a doprava do krajní polohy, abyste dokončili resetování úhlu, a žlutá kontrolka „⚠!“ na přístrojové desce zhasne.

⚠ UPOZORNĚNÍ

- Časté manipulace a otáčení volantem po dlouhou dobu mohou poškodit mechanismus EPS.
- Při parkování nebo jízdě nízkou rychlostí, pokud volant několikrát za sebou dosáhne nebo téměř dosáhne krajní polohy, může se ovládací síla volantu zvýšit. Při dotyku modulu posilovače řízení je horký, což je normální. Je to způsobeno hlavně funkcí tepelné ochrany systému EPS. V takovém případě přestaňte otáčet volantem a přepněte napájení vozidla do režimu OFF/ACC, dokud systém nevychladne. Systém se automaticky vrátí do normálního stavu.

Kontrolka elektrického posilovače řízení (EPS)

V případě poruchy se na přístrojové desce rozsvítí žlutá kontrolka „⚠!“.

⚠ VAROVÁNÍ

Po deaktivaci systému EPS má vozidlo sice stále konvenční schopnost řízení, ale je třeba s ním jezdit opatrně. V takovém případě co nejdříve navštivte autorizovaný servis a zajistěte kontrolu a opravu.

Režim posilovače řízení

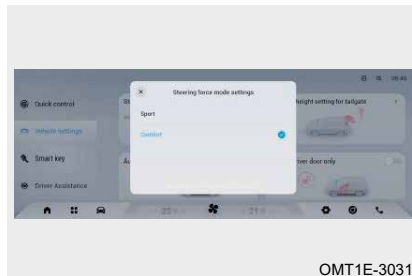

OMT1E-3031

Systém EPS je vybaven dvěma režimy posilovače řízení (COMFORT/SPORT). Výchozí režim síly řízení je komfortní režim, který je aktivní při prvním spuštění vozidla. Ve srovnání s komfortním režimem je v režimu sport snížena síla řízení a řízení je klidnější.

PŘEČTĚTE SI

Režim síly řízení lze korelovat s režimem jízdy. Po propojení je síla řízení v režimu NORMAL (je-li vozidlo tímto režimem vybaveno) / ECO režimu COMFORT, zatímco v režimu SPORT je síla řízení SPORT. Po oddělení lze sílu řízení nastavit samostatně na SPORT/COMFORT. Tato funkce není standardní. Viz skutečná konfigurace vozidla.

4-6. Brzdový systém

Elektrický parkovací brzdový systém (EPB)

Systém EPB je technologie, která integruje dočasné brzdění během jízdy a dlouhodobé brzdění po zastavení a realizuje parkovací brzdu pomocí elektronického ovládání. Tato technologie nahrazuje tradiční ruční brzdu.

Způsoby použití

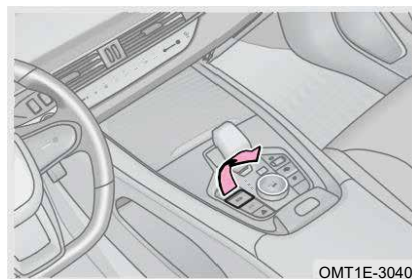

OMT1E-3040

Ruční aktivace parkovací brzdy:

když je napájení vozidla přepnuto do režimu ON nebo je motor nastartován a vozidlo stojí, zatáhněte za tlačítko elektrické parkovací brzdy, rozsvítí se červená kontrolka „(P)“ na přístrojové desce a kontrolka tlačítka elektrické parkovací brzdy, což signalizuje, že byla zapnuta funkce parkovací brzdy.

Napájení vozidla je přepnuto do režimu OFF a funkce parkovací brzdy může být automaticky aktivována systémem EPB.

Ruční uvolnění parkovací brzdy:

Když je napájení vozidla přepnuto do režimu ON nebo se nastartuje motor, sešlápněte brzdový pedál a ručně stiskněte tlačítko elektrické parkovací brzdy. Červená kontrolka „(P)“ na přístrojové desce a kontrolka tlačítka elektrické parkovací brzdy zhasnou, což znamená, že parkovací brzda byla uvolněna.

Napájení vozidla se přepne do režimu ON nebo se nastartuje motor. Pokud nelze parkovací brzdu uvolnit ručně sešlápnutím brzdového pedálu, můžete sešlápnout plynový pedál a stisknout tlačítko elektrické parkovací brzdy, aby se parkovací brzda uvolnila. Tuto funkci používejte pouze v případě, že parkovací brzdu nelze uvolnit ručně sešlápnutím brzdového pedálu. Při používání této funkce věnujte zvláštní pozornost bezpečnosti. Co nejdříve navštivte autorizovaný servis a zajistěte kontrolu a opravu.

Automatické uvolnění parkovací brzdy:

Zapněte bezpečnostní pás řidiče a zavřete dveře na straně řidiče. Sešlápněte pedál plynu s řadicí pákou v poloze D nebo R na rovné silnici, aby se elektrická parkovací brzda automaticky uvolnila, a červená kontrolka „(P)“ na přístrojové desce zhasne.

Pokud vozidlo zastaví na svahu, sešlápněte pedál plynu silněji, abyste přeřadili do polohy D nebo R. Pokud je hnací síla větší než síla prokluzu, elektrická parkovací brzda se uvolní automaticky.

PŘEČTĚTE SI

Při tažení vozidla je nutné uvolnit parkovací brzdu a převodovka musí být v neutrálu.

UPOZORNĚNÍ

- Při sešlápnutí brzdového pedálu a uvolnění nebo zapnutí parkovací brzdy se brzdový pedál může mírně posunout nahoru nebo dolů, stačí pevně sešlápnout brzdu.
- Při automatickém uvolňování elektrické parkovací brzdy zapněte bezpečnostní pás řidiče a zavřete dveře na straně řidiče. Pokud tak neučiníte, nemusí být splněny podmínky pro automatické uvolnění parkovací brzdy.
- Při zapínání a uvolňování elektrické parkovací brzdy může být ze zadní části vozidla slyšet svištlivý zvuk. Jedná se o zvuk, který vydává parkovací brzda při činnosti. To je normální.
- EPB a automatické zabrzdění (AUTO HOLD) nelze použít, pokud je vybitá baterie vozidla. K nastartování motoru lze použít startovací kabely (podrobnosti viz „Postup při poruše vozidla“).
- Pokud vozidlo po zastavení krátce klouže, systém automaticky zvýší brzdovou sílu parkovací brzdy, aby vozidlo z bezpečnostních důvodů udržel na místě. Při zvyšování brzdové síly systém vydává zvukový signál. To je normální jev.

VAROVÁNÍ

Aby se zabránilo nechtěnému pohybu vozidla, při zastavení nebo opuštění vozidla a po aktivaci EPB se červená kontrolka „(P)“ na přístrojové desce a kontrolka tlačítka elektrické parkovací brzdy po určité době rozsvítí a poté zhasnou. Zkontrolujte, zda se rozsvítila červená kontrolka „(P)“ na přístrojové desce a kontrolka tlačítka elektrické parkovací brzdy, abyste se ujistili, že je elektrická parkovací brzda správně aktivována.

Elektrické nouzové uvolnění parkovací brzdy

Když je EPB aktivní, klikněte na tlačítko elektrické parkovací brzdy a sešlápněte brzdový pedál. Jakmile se napájení vozidla přepne do vypnutého režimu (OFF), elektrická parkovací brzda se v nouzovém režimu uvolní. Doporučuje se používat elektronický parkovací systém pouze v záchranných případech nebo ve výjimečných situacích.

Funkce nouzového brzdění

Pokud dojde k selhání nožní brzdy, zatáhněte za tlačítko elektrické parkovací brzdy a podržte jej, aby se brzda aktivovala parkovací brzdou. Během tohoto procesu bliká červená kontrolka „(P)“ na přístrojové desce. Uvolněním tlačítka nouzové brzdění ukončíte.

VAROVÁNÍ

- Když je aktivována funkce nouzového brzdění, zazní zvukový signál. To je normální jev.
- Při nouzovém brzdění elektrická parkovací brzda zabrzdí s konstantním zpomalením, které se liší od požadovaného zpomalení řidiče, a brzdná dráha bude odlišná.
- Tuto funkci používejte při běžné jízdě opatrně. Během jízdy by se cestující neměli tlačítka náhodně dotýkat. V opačném případě může dojít k nehodě.
- Funkci nouzového brzdění lze použít pouze v případě nouze, například při selhání nožní brzdy nebo zaseknutí brzdového pedálu. ESP a jeho součásti nemohou překročit fyzikální limit trakce vozidla. Zapnutí funkce nouzového brzdění při jízdě po zakřivené silnici, nebezpečné silnici, silnici s hustým provozem nebo za nepříznivého počasí může vést k smyku, bočnímu skluzu nebo vybočení, buďte opatrní, abyste nezpůsobili nehodu.

Automatický parkovací systém (automatické zabrzdění; AUTO HOLD)

Funkce automatického zabrzdění AUTO HOLD se používá k zabránění rozjetí vozidla, když je vozidlo v klidu a začíná rozjíždět.

Způsoby použití

Podmínky pro fungování funkce automatického zabrzdění (auto hold):

Motor je nastartován, dveře řidiče jsou správně zavřené a bezpečnostní pás řidiče je zapnutý.

Zapnutí funkce automatického zabrzdění (auto hold):

Pokud jsou splněny podmínky pro automatické zabrzdění, stiskněte tlačítko automatického zabrzdění, rozsvítí se kontrolka na tlačítku, což znamená, že vozidlo zapnul funkci automatického zabrzdění.

Aktivace funkce automatického zabrzdění (auto hold):

Když je zapnutá funkce automatického parkování, sešlápněte brzdový pedál, vozidlo přejde z pohybu do klidového stavu a aktivuje se funkce automatického parkování. Rozsvítí se zelená kontrolka „(P)“ na přístrojové desce.

Sešlápněte brzdový pedál, když je vozidlo v klidu, a současně se zapne funkce automatického parkování a jsou splněny podmínky pro automatické parkování, pak se aktivuje funkce automatického parkování a rozsvítí se zelená kontrolka „(P)“ na přístrojové desce.

Vypnutí funkce automatického zabrzdění:

Když je funkce automatického parkování zapnutá, stiskněte tlačítko automatického parkování, aby se funkce automatického přidržování vypnula. Kontrolka na tlačítku automatického parkování zhasne, což znamená, že vozidlo opustilo funkci automatického zabrzdění.

Když je aktivována funkce automatického parkování, stiskněte tlačítko automatického parkování, aby se funkce automatického parkování vypnula, zelená kontrolka „(P)“ na přístrojové desce a kontrolka na tlačítku automatického parkování zhasnou, což znamená, že vozidlo opustilo funkci automatického parkování a přepnul se do funkce parkovací brzdy.

Funkce uvolnění automatického zabrzdění:

Způsob uvolnění automatického parkování je stejný jako u elektrické parkovací brzdy, včetně ručního uvolnění a automatického uvolnění.

⚠ UPOZORNĚNÍ

- Před vjezdem do myčky vypněte funkci automatického parkování.
- Vždy parkujte vozidlo správně podle bezpečnostních předpisů a dávejte pozor, abyste nezranili sebe ani chodce.
- Pokud je pedál plynu sešlápnut velmi pomalu, automatické uvolnění parkovací brzdy se zpozdí. To je normální jev.
- Když je aktivována funkce automatického zabrzdění (auto hold), otevřete dveře na straně řidiče nebo odepněte bezpečnostní pás na straně řidiče, funkce automatického zabrzdění se přepne na elektrickou parkovací brzdu.
- Když je funkce automatického parkování aktivována, otevřete dveře na straně řidiče nebo odepněte bezpečnostní pás na straně řidiče, abyste funkci automatického parkování deaktivovali, zavřete dveře nebo znovu zapnete bezpečnostní pás, abyste funkci znovu aktivovali.
- Po aktivaci automatického parkování automatický parkovací systém automaticky zastaví vozidlo z pohybu do úplného zastavení brzděním, ale převodovka zůstane v poloze D nebo R. Doporučuje se na krátkou dobu přehadit na N a na delší dobu přehadit na P.

⚠ VAROVÁNÍ

Abyste zabránili náhodnému pohybu vozidla, v režimu automatického zabrzdění (auto hold) zkontrolujte polohu řadicí páky před sešlápnutím plynového pedálu pro rozjezd.

Podtlakový posilovač

Podtlakový posilovač je řízen podtlakem motoru a funguje pouze při běžícím motoru. Během jízdy nevypínejte motor, abyste mohli jet na volnoběh. Pro dosažení lepšího brzdného účinku přehadte před jízdou z kopce na nižší rychlostní stupeň.

Pokud podtlakový posilovač nefunguje, protože je vozidlo odtaženo nebo je porucha, je třeba brzdový pedál sešlápnout silněji než obvykle, aby se kompenzoval brzdny účinek posilovače.

Za normální teploty, za zvláštních podmínek provozu motoru na volnoběh do 15 sekund po nastartování vozidla (při nižší teplotě je doba delší), aby se rychle zahřály třicestné katalyzátory, zlepšila se účinnost přeměny výfukových plynů a zároveň je tento stav prospěšný pro vozidla, která jsou dlouhodobě zaparkována (například přes noc), obnovuje se tak podtlak brzdového posilovače, aby bylo dosaženo optimálního stavu vozidla, proto se doporučuje zvyknout si po nastartování vozidla nechat motor běžet na volnoběh alespoň 15 sekund a teprve poté vyrazit.

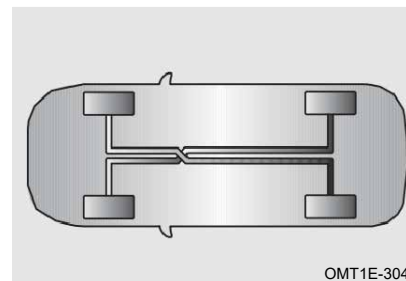
Nožní brzda

Brzdový systém využívá uspořádání typu X, dvouokruhový brzdový systém; systém je hydraulický systém se dvěma nezávislými subsystemy. Pokud jeden z podsystémů selže, druhý systém může stále plnit brzdou funkci. Síla potřebná k sešlápnutí brzdového pedálu však bude větší než obvykle, stejně jako brzdná dráha, a rozsvítí se kontrolka poruchy brzdového systému. Okamžitě navštivte autorizovaný servis a zajistěte kontrolu a opravu.

Kontrolka brzdové soustavy

V případě poruchy se na přístrojové desce rozsvítí červená kontrolka „“.

⚠ VAROVÁNÍ

V případě poruchy brzdového systému zkontrolujte hladinu brzdové kapaliny a doplňte ji, pokud je nižší než značka MIN. Pokud není příčina jasná, okamžitě vyhledejte autorizovaný servis pro kontrolu a opravu.

Bezpečnostní opatření pro brzdový systém

1. Pokud při brzdění dochází k nepřetržitému chvění nebo vibracím přenášeným na volant, okamžitě navštivte autorizovaný servis a zajistěte kontrolu a opravu.
2. Při jízdě z kopce přehadte na nižší rychlostní stupeň, abyste plně využili brzdny účinek motoru a zabránili nepřetržitému používání brzd. V opačném případě může dojít k přehřátí brzd, prodloužení brzdny dráhy a v závažných případech dokonce k dočasné ztrátě účinnosti brzd.
3. Někdy může být slyšet zvuk brzdového systému, což je normální. Pokud však déle trvají zvuky tření kovu nebo pískání, může to znamenat vážné opotřebením brzdových obložení. Vraťte se do autorizovaného servisu, kde vám budou vyměněny.
4. Nové brzdové obložení musí být zaběhnuto, aby dosáhlo optimálního brzdny účinku. Brzdny účinek během prvních 200 km není optimální. V takovém případě sešlápněte brzdový pedál silněji, abyste kompenzovali brzdny účinek.
5. Mokré brzdy mohou při brzdění způsobit abnormální zpomalení vozidla nebo jeho vybočení na jednu stranu. Lehce sešlápněte brzdový pedál, abyste otestovali účinnost brzd. Po projetí hlubokou vodou udržujte bezpečnou rychlost vozidla a lehce sešlápněte brzdový pedál, dokud se neobnoví brzdny funkce.

6. Stav opotřebenosti brzdových obložení závisí do značné míry na pracovních podmínkách a stylu jízdy. U vozidel používaných hlavně v městském provozu časté rozjíždění a brzdění zhoršuje pracovní podmínky brzdových obložení. Proto navštivte autorizovaný servis podle stanoveného počtu najetých kilometrů, aby byla zkontrolována tloušťka brzdových obložení nebo aby byla podle potřeby provedena jejich výměna.

4-7. Airbag (SRS)

Airbag (SRS)

Při silném čelním/bočním nárazu, pokud jsou splněny podmínky pro aktivaci, se airbagy (SRS) aktivují a společně s bezpečnostními pásy chrání cestující ve vozidle. Airbagy (SRS) mohou rovnoměrněji rozložit sílu nárazu na horní části těla cestujících, takže se jejich tělo pohybuje pomalu nebo dokonce zastaví, čímž se snižuje riziko zranění cestujících a řidiče. Po aktivaci airbagu (SRS) se automaticky odemknou dveře, rozsvítí se vnitřní osvětlení a zapnou se výstražná světla.

Umístění airbagů (SRS)

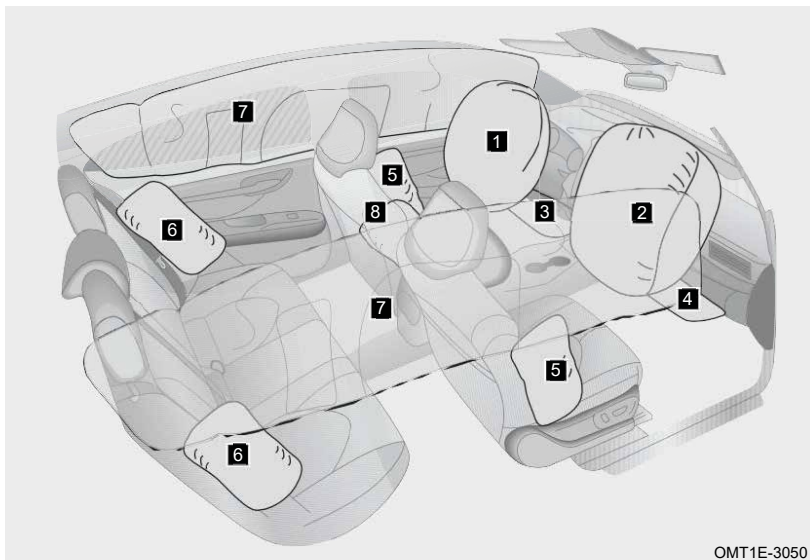

OMT1E-3050

- | | | |
|----------------------------------------------------------------|----------------------------------------------------------------|----------------------------------------------------------------------|
| 1 Přední airbag řidiče | 2 Přední airbag spolujezdce | 3 Airbag kolení řidiče (je-li součástí výbavy) |
| 4 Kolenní airbag spolujezdce (je-li součástí výbavy) | 5 Boční airbag předních sedadel (je-li součástí výbavy) | 6 Boční airbag pro sedadla druhé řady (je-li součástí výbavy) |
| 7 Boční airbag záclonového typu (je-li součástí výbavy) | 8 Středový airbag (je-li součástí výbavy) | |

Správné používání airbagu (SRS)



OMT1E-3051



OMT1E-3052

V případě silného čelního nárazu spolupracují čelní airbag řidiče a čelní airbag spolujezdce s bezpečnostním pásem, aby pomohly snížit zranění hlavy nebo hrudníku řidiče a spolujezdce způsobená nárazem do vnitřních součástí vozidla (čelní airbag spolujezdce se může aktivovat, i když na sedadle spolujezdce nikdo nesedí).

Airbag (SRS) spolupracuje s bezpečnostním pásem, aby chránil bezpečnost řidiče a spolujezdců. Airbag však nenahrazuje bezpečnostní pás. Airbag (SRS) se navíc aktivuje pouze v případě, že stupeň nárazu vozidla dosáhne konstrukčních podmínek. Při některých kolizích je bezpečnostní pás jediným ochranným zařízením. Použití bezpečnostního pásu při kolizi může pomoci snížit riziko nárazu do předmětů uvnitř vozidla nebo vymrštění z vozidla a účinně chránit řidiče a cestující. Proto by všechny osoby ve vozidle měly správně používat bezpečnostní pásy. Airbagy (SRS) a bezpečnostní pásy mohou poskytovat ochranu pouze dospělým osobám, ale nejsou určeny k ochraně kojenců a malých dětí.

Airbag (SRS) vyvine v okamžiku aktivace značnou sílu. Aby se zabránilo zranění způsobenému aktivací airbagu (SRS), musí řidič a cestující zaujmout správnou polohu při sezení, správně používat bezpečnostní pásy a nastavit polohu sedadla, nikdy se nepřibližovat příliš k airbagu (SRS), například sedět na okraji sedadla nebo naklánět tělo dopředu. U vozidel vybavených bočním airbagem předních sedadel (je-li jím vozidlo vybaveno) a bočním airbagem záclonového typu (je-li jím vozidlo vybaveno) se ujistěte, že horní končetiny jsou v dostatečné vzdálenosti od boku vozidla, aby nedošlo k poranění při jeho aktivaci.

⚠ UPOZORNĚNÍ

- Airbag (SRS) nemůže chránit dolní část těla cestujících.
- Airbag (SRS) se po aktivaci rychle smrští, což zajistí, že nebude blokovat výhled řidiče dopředu.
- Součásti airbagu (SRS) se po aktivaci zahřívají. Nedotýkejte se souvisejících částí airbagu (SRS) ihned po jeho aktivaci, aby nedošlo ke zranění.
- Airbag (SRS) je zařízení, které nelze znovu použít. Po aktivaci airbagu (SRS) musí být související části airbagu (SRS) vyměněny.
- Pokud jsou oblasti, kde jsou airbagy (SRS) uloženy, například volant a přístrojová deska, poškozené nebo prasklé, navštivte co nejdříve autorizovaný servis a zajistěte kontrolu a opravu.
- Aktivace a deaktivace airbagu (SRS) proběhne v krátkém časovém úseku a nemůže chránit před následným druhým nárazem, který může nastat.
- Airbag (SRS) není určen pro zadní kolize, lehké čelní kolize ani pro převrácení vozidla a nefunguje při nouzovém brzdění vozidla.
- Airbagy (SRS) po aktivaci uvolňují kouř a prach. U osob trpících astmatem nebo jinými respiračními problémy může dojít ke stimulaci dýchacího systému. Proto by všichni lidé ve vozidle měli co nejdříve vystoupit nebo otevřít okna, aby mohli dýchat čerstvý vzduch, a v případě potřeby vyhledat lékařské ošetření.

⚠ VAROVÁNÍ

- Při používání by potah sedadla neměl blokovat boční airbag (je-li vozidlo jím vybaveno), protože v případě nehody by se boční airbag (je-li vozidlo jím vybaveno) po nafouknutí neotevřel, což by snížilo ochranu cestujících.
- K čištění airbagu (SRS) je nutné použít měkký suchý hadřík nebo hadřík navlhčený vodou. Aby se zabránilo vniknutí jakékoli tekutiny do airbagu (SRS), jinak by to mohlo vážně ovlivnit normální funkci airbagu (SRS).
- Pokud se ve vozidle nachází voda, může dojít k poškození airbagu (SRS). I když v daném okamžiku nedojde ke kolizi, může to způsobit náhodné nafouknutí airbagu. Okamžitě vypněte motor a odpojte záporný kabel baterie. Nepokoušejte se nastartovat motor. Okamžitě kontaktujte autorizovaný servis a zajistěte kontrolu a opravu.

Kontrolky airbagu (SRS)

Červená kontrolka „“ na přístrojové desce se rozsvítí v případě poruchy, aby upozornila řidiče na poruchu airbagu (SRS). Co nejdříve navštivte autorizovaný servis a zajistěte kontrolu a opravu.

Provozní podmínky airbagu (SRS)

Podmínky aktivace airbagu (SRS) nezávisí na rychlosti jízdy vozidla, ale na předmětu, směru nárazu a rychlosti vozidla v okamžiku nárazu. Airbagy (SRS) se nemusí aktivovat, pokud je náraz při kolizi absorbován nebo rozptýlen do karoserie; airbag (SRS) však může někdy fungovat v závislosti na podmínkách nárazu při nehodě. Proto by podmínky aktivace airbagu (SRS) neměly být posuzovány na základě poškození vozidla.

I když se airbag (SRS) neaktivuje, může kolize poškodit airbag (SRS) ve vozidle. Poškozený airbag (SRS) nemusí fungovat správně a v případě další kolize nebude schopen chránit vás ani ostatní cestující, což může vést k nehodám a zraněním. Aby bylo zajištěno, že se airbag (SRS) v případě kolize správně aktivuje, nechte jej co nejdříve zkontrolovat a opravit v autorizovaném servisu.

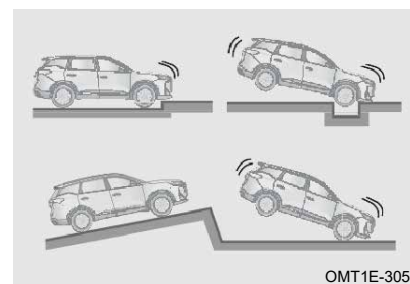
■ Podmínky, za kterých se může airbag (SRS) aktivovat jinak než při kolizi

OMT1E-3053

Přední airbag řidiče a přední airbag spolujezdce se mohou aktivovat, pokud dojde k nárazu do spodní části vozidla.

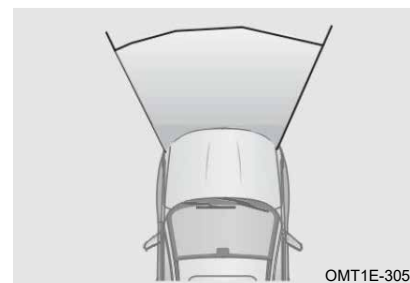
■ Podmínky, za kterých se airbag (SRS) může aktivovat při kolizi

OMT1E-3054

Provozní podmínky: Obecně platí, že při čelní srážce se airbag řidiče a airbag spolujezdce na předním sedadle aktivují, pokud zpomalení vozidla překročí stanovenou prahovou hodnotu.

■ Podmínky, za kterých se airbag (SRS) nemusí aktivovat při kolizi



Přední airbag řidiče a přední airbag spolujezdce se nemusí aktivovat, pokud dojde k bočnímu nebo zadnímu nárazu, převrácení vozidla nebo k čelnímu nárazu při nízké rychlosti.

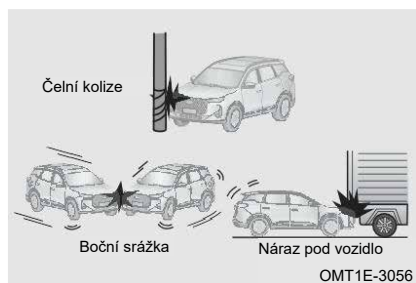

Čelní airbag řidiče a čelní airbag spolujezdce se nemusí aktivovat, pokud přední část vozidla narazí do telegrafního sloupu, vjede pod nákladní vozidlo nebo dojde k bočnímu nárazu pod úhlem.

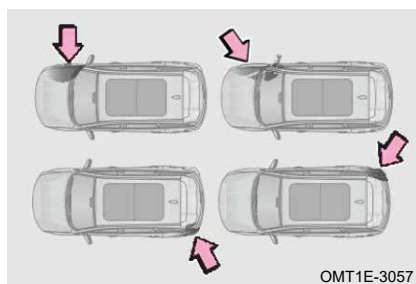

Boční airbag předního sedadla (je-li jím vozidlo vybaveno) a boční airbag záclonového typu (je-li jím vozidlo vybaveno) se nemusí aktivovat, pokud dojde k bočnímu nárazu, nárazu do zadní části zadního kola nebo bočnímu nárazu pod určitým úhlem ke karoserii.

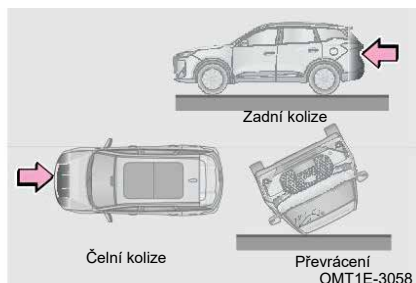

Boční airbag předního sedadla (je-li jím vozidlo vybaveno) a boční airbag záclonového typu (je-li jím vozidlo vybaveno) se nemusí aktivovat, pokud dojde k čelní nebo zadní srážce, převrácení nebo boční srážce při nízké rychlosti.

Bezpečnostní opatření pro airbag (SRS)



Vždy udržujte volnou cestu pro aktivaci airbagu (SRS). Je zakázáno umisťovat jakékoli předměty (např. mobilní telefon) mezi cestujícího a airbag (SRS) a upevňovat nebo umisťovat jakékoli předměty na kryt airbagu (SRS) nebo v jeho blízkosti. Pokud se mezi cestujícím a airbagem (SRS) nachází nějaký předmět, airbag (SRS) se nemusí aktivovat podle plánované dráhy nebo může předmět vtlačit do těla cestujícího a způsobit vážné zranění nebo dokonce smrt.



Nesedejte si na okraj sedadla a neopírejte se o přístrojovou desku.



Nenechávejte děti stát před předním airbagem spolujezdce ani sedět na kolenou spolujezdce.



OMT1E-3062

Neopírejte se o dveře, sloupek A, sloupek B nebo sloupek C.

Nenechte nikoho klečet na sedadle spolujezdce směrem ke dveřím ani vystrkovat hlavu nebo ruce ven z vozidla.

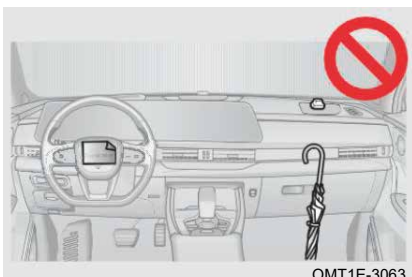

OMT1E-3063

Nepřipevňujte nic k oblastem, jako je přístrojová deska, volant a spodní část přístrojové desky, ani se o ně neopírejte. Tyto předměty se mohou při aktivaci čelního airbagu řidiče nebo čelního airbagu spolujezdce stát projektily.

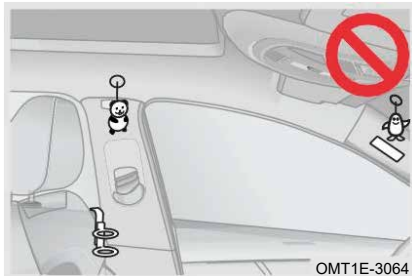

OMT1E-3064

Nepřipevňujte nic k oblastem, jako jsou dveře, čelní sklo, boční skla dveří, sloupek A, sloupek B, sloupek C, boční lišta střechy a madlo.

Neudeřte do oblastí komponentů airbagu (SRS) ani na ně nevyvíjejte nadměrnou sílu. V opačném případě může dojít k poruše airbagu (SRS).

Výměna součástí airbagu (SRS)

Součásti airbagu (SRS) musí být vyměněny do 10 let od data zakoupení vozidla. Aby airbag (SRS) mohl normálně zajišťovat vaši bezpečnost, nechte vždy v autorizovaném servisu vyměnit související součásti airbagu (SRS) ve stanovené lhůtě.

Při prodeji vozidla informujte nového majitele o konfiguraci airbagu (SRS) a datu výměny airbagu (SRS) v tomto vozidle.

Úpravy a likvidace součástí airbagu (SRS)

Bez povolení autorizovaného servisu neodstraňujte z vozidla ani neupravujte následující součásti, jinak může dojít k nehodám a zraněním osob:

1. Úprava systému zavěšení kol vozidla.
2. Úpravy předního nárazníku vozidla atd.
3. Úpravy bočních dveří nebo ochranného panelu dveří a ochranného panelu sloupku B atd.
4. Instalace, demontáž, rozebírání a oprava airbagů (SRS).
5. Opravy, úpravy, demontáž nebo výměna volantu, přístrojové desky, palubní desky a sedadel.

ASISTENCE PŘI ŘÍZENÍ

| | | | |
|---------------------------------------------------------------------------------------------------------------------------------------------------------------------------------------------------------------------|-----|--------------------------------------------------------------------------------------------------------------------------------------------------------------------------------------------------------------|-----|
| 5-1. Systém zastavení a spuštění motoru při volnoběhu Systém zastavení a spuštění motoru při volnoběhu (je-li součástí výbavy)..... | 149 | 5-6. Systém udržování jízdního pruhu Systém udržování jízdního pruhu (je-li součástí výbavy)163 Varování při opuštění jízdního pruhu (LDW)..... | 164 |
| 5-2. Systém asistence při dodržování rychlostního limitu (SLA) Systém asistence při dodržování rychlostního limitu (SLA) (je-li součástí výbavy) | 151 | Systém varování při opuštění jízdního pruhu (LDP) | 165 |
| 5-3. Systém tempomatu (je-li součástí výbavy) Adaptivní tempomat (ACC) (je-li součástí výbavy) | 152 | Nouzové udržování v jízdním pruhu (ELK)..... | 167 |
| Funkce regulace rychlosti (SCF) (je-li součástí výbavy) | 157 | 5-7. Systém detekce slepého úhlu (BSD) (je-li součástí výbavy) Hlídní mrtvého úhlu (BSD)169 | 169 |
| Inteligentní systém řízení rychlosti (je-li součástí výbavy) | 158 | Systém výstrahy otevřených dveří (DOW) | 171 |
| Inteligentní aktivní ovládání rychlostního limitu (je-li součástí výbavy)..... | 158 | Systém varování před příčným provozem vzadu (RCTA) ... | 171 |
| 5-4. Systém asistence při dopravní zácpě (TJA) / integrovaný systém asistence při jízdě (ICA) je-li součástí výbavy) Systém asistence při dopravní zácpě (TJA)/integrovaný systém asistence při jízdě (ICA)..... | 160 | Systém brzdění při příčném provozu při couvání (RCTB) (je-li součástí výbavy)..... | 172 |
| Systém inteligentního vyhýbání (IES)..... | 162 | Varování před nárazem zezadu, (RCW)..... | 172 |
| 5-5. Systém kontroly sjíždění z kopce (HDC) Systém regulace sjíždění z kopce (HDC)..... | 162 | 5-8. Asistenční systém bezpečné jízdy Systém head-up displeje (HUD) (je-li součástí výbavy)..... | 173 |
| | | Upozornění na odjezd (DAI)..... | 174 |
| | | 5-9. Automatický nouzový brzdový systém (AEB) / Systém varování před čelní srážkou (FCW) (je-li součástí výbavy) Automatický nouzový brzdový systém (AEB) / Systém varování před čelní srážkou (FCW)..... | 174 |

ASISTENCE PŘI ŘÍZENÍ

- | | |
|----------------------------------------------------------------------------------------------------------------------------------------------------------------------------------------------------------------------------------------------------------------------------------------------------------------------------------------------------------------------------------------------------------------------------------------------------------------------------------------------------------------------------------------------------------------------------------------------|--------------------------------------------------------------------------------------------------------------------------------------------------------------------------------------------------------------------------------------------------------------------------------------------------------------------------------------------------------------------------------------------------------|
| <p>5-10. Systém monitorování tlaku v pneumatikách (TPMS)</p> <p>Systém monitorování tlaku v pneumatikách (TPMS) 177</p> <p>5-11. Systém monitorování řidiče (DMS)</p> <p>Systém monitorování řidiče (DMS) 179</p> <p>5-12. Systém asistence při parkování</p> <p>Monitorování parkování (RVC)..... 180</p> <p>Systém panoramatického monitoru (AVM) (je-li součástí výbavy)..... 181</p> <p>Parkovací radarový systém (je-li součástí výbavy) 185</p> <p>5-13. Systém brzdění pro vícenásobné kolize (MCB)</p> <p>Systém brzdění pro vícenásobné kolize (MCB) 187</p> | <p>5-14. Regulace brzdné síly systém Program elektronického kontroly stability (ESP)..... 187</p> <p>Systém ABS (ABS) 189</p> <p>Rozšířená funkce (je-li součástí výbavy) 192</p> <p>5-15. Ochrana osobních údajů</p> <p>Varování před únavou a nepozorností řidiče (DDAW)..... 192</p> <p>Pokročilý asistenční systém řidiče (ADAS) 192</p> <p>Tísňové volání (eCall) 192</p> |
|----------------------------------------------------------------------------------------------------------------------------------------------------------------------------------------------------------------------------------------------------------------------------------------------------------------------------------------------------------------------------------------------------------------------------------------------------------------------------------------------------------------------------------------------------------------------------------------------|--------------------------------------------------------------------------------------------------------------------------------------------------------------------------------------------------------------------------------------------------------------------------------------------------------------------------------------------------------------------------------------------------------|

5-1. Systém zastavení a spuštění motoru při volnoběhu

Systém automatického vypínání motoru při zastavení (je-li součástí

Když vozidlo narazí na semafor nebo jiné podmínky, kdy je třeba během jízdy zastavit, funkce zastavení a spuštění motoru při volnoběhu vypne motor. Jakmile systém zjistí, že je třeba motor nastartovat, motor se automaticky spustí. Tato funkce může zlepšit spotřebu paliva vozidla a snížit znečištění výfukovými plyny a hluk při zastavení a čekání.

Pokud systém zastavení motoru při volnoběhu funguje normálně, motor se při zastavení a volnoběhu zastaví, pokud jsou splněny následující podmínky. A když je nutné vyrazit, motor se automaticky nastartuje. Funkce systému zastavení motoru při volnoběhu nemá vliv na bezpečnost řidiče ani na normální fungování ostatních systémů ve vozidle (klimatizace, brzdový systém, audiosystém atd. nejsou ovlivněny). V některých případech bude systém start-stop dočasně deaktivován, aby byla zajištěna bezpečná jízda a komfort, což je normální. Jakmile budou splněny podmínky pro spuštění systému start-stop, funkce start-stop se automaticky obnoví. Používejte jej bez obav.

Spínač systému start-stop



Zapněte napájení vozidla do režimu ON, zkrácenou nabídku lze zobrazit posunutím obrazovky dolů na obrazovce audiosystému.

Když je vozidlo v klidu, klikněte na tlačítko „A“, systém start-stop při volnoběhu se deaktivuje; kliknutím na tlačítko „A“ znovu aktivujete systém start-stop.

Podmínky automatického spuštění systému start-stop při volnoběhu

- Kapota je zavřená.
- Vozidlo je zcela zastaveno.
- Nejste v oblasti s vysokou nadmořskou výškou.
- Plynový pedál je zcela uvolněn.
- Dveře řidiče jsou zavřené.
- Bezpečnostní pás řidiče je zapnutý.
- Vozidlo nebrzdí náhle.
- Požadavky na kapacitu baterie jsou splněny.
- Řadicí páka je v poloze D/M.
- Vozidlo není na strmém svahu.
- Úhel natočení volantu není v poloze velkého úhlu natočení.
- Po rozjezdu vozidla nebo po velkém úhlu natočení volantu dosáhla rychlost 8 km/h nebo více.

- Je povoleno používání klimatizace (například jsou splněny požadavky na odmlžování, chlazení a vytápění).

Podmínky pro automatické spuštění systému start-stop při volnoběhu

- Dveře řidiče jsou zavřené.
- Bezpečnostní pás řidiče je zapnutý.
- Kapota je zavřená.

Pokud jsou splněny výše uvedené podmínky a některá z následujících podmínek pro spuštění, motor se automaticky spustí:

- Motor se nastartuje, když se řadicí páka přesune do polohy R.
- Motor se spustí, když je volant otočen o více než 30°.
- Řadicí páka je zařazena do polohy D a motor se spustí, když je řadicí páka v poloze N a brzdový pedál není sešlápnutý.
- Brzdový pedál je sešlápnutý a motor se spustí, když je řadicí páka v poloze N a brzdový pedál není sešlápnutý.
- Brzdový pedál je sešlápnutý a motor se spustí, když je řadicí páka v poloze P a brzdový pedál není sešlápnutý.
- Brzdový pedál se uvolní a motor se nastartuje, když je řadicí páka v poloze D/M a brzdový pedál je sešlápnutý i po zastavení motoru.

Poznámka: Je-li aktivována funkce automatického zabrzdění AUTO HOLD, motor se po uvolnění brzdového pedálu nespustí a spustí se až po sešlápnutí plynového pedálu.

Kontrolka systému start-stop při volnoběhu

Pokud jsou splněny podmínky, zelená kontrolka „A“ na přístrojové desce zůstane svítit.

Pokud nejsou bezpečně splněny podmínky pro spuštění nebo je systém zastavení a spuštění motoru při volnoběhu vypnutý, žlutá kontrolka „A“ na přístrojové desce zůstane svítit.

V případě poruchy bliká žlutá kontrolka „A“ na přístrojové desce.

PŘEČTĚTE SI

Pokud systém start-stop vyhodnotí, že nejsou splněny bezpečnostní podmínky (např. otevření dveří při zastavení motoru), uživatel nastartuje motor ručně a žlutá kontrolka „A“ na přístrojové desce se znovu rozsvítí. Zároveň se na přístrojové desce zobrazí hlášení „Ruční spuštění motoru“. V tomto okamžiku není v systému žádný problém, můžete jej bezpečně používat.

Omezení funkcí

■ V některých případech systém automaticky nastartuje motor bez zásahu řidiče, aby byla zajištěna bezpečná jízda, například v následujících situacích:

- Vozidlo se rozjíždí
- Je detekována nedostatečná kapacita baterie.
- Je detekován nedostatečný podtlak brzd.
- Doba automatického zastavení je delší než 3 minuty.

PŘEČTĚTE SI

Pokud dojde k několika spuštěním a zastavením motoru v krátkém časovém intervalu, může dojít k přehřátí startéru a systém přejde do stavu ochrany startéru před přehřátím. V tomto okamžiku bude automatické zastavení deaktivováno, což není porucha. Po určité době jízdy, poté, co systém určí, že teplota startéru je bezpečná, se funkce automatického zastavení motoru sama obnoví.

5-2. Systém asistence při dodržování rychlostního limitu (SLA)

Systém asistence při dodržování rychlostního limitu (SLA) (je-li součástí

Systém SLA detekuje informace o dopravních značkách s omezením rychlosti na silnici před vozidlem a kombinuje je s informacemi o omezení rychlosti z navigačního systému. Na základě výsledných informací o omezení rychlosti upozorňuje řidiče na aktuální omezení rychlosti na silnici pomocí obrazu, zvuku atd., aby řidič dodržoval povolenou rychlost a místní dopravní předpisy.



Poté, co SLA detekuje informace o dopravním značení omezení rychlosti na silnici před vozidlem a spojí tyto informace s informacemi o omezení rychlosti z navigačního systému, rozsvítí se kontrolka „120“ na přístrojové desce a pokud rychlost překročí aktuální rychlostní limit o 5 km/h, zazní 1 zvukový signál.

PŘEČTĚTE SI

Systém SLA lze nastavit v audiosystému. Podrobnosti najdete v části Audiosystém.

Omezení funkcí

■ SLA nemusí být schopen rozpoznat následující situace

1. Vybledlé značky.
2. Značky v zatáčce.
3. Otočené nebo poškozené značky.
4. Vysoké značky na dálnici.

5. Značky, které jsou zcela nebo částečně zakryté, nebo jejichž poloha není snadno zjistitelná.
6. Značky zcela nebo částečně zakryté námrazou, sněhem nebo prachem.

⚠ VAROVÁNÍ

SLA založené na funkci přední multifunkční kamery je ovlivněno počasím a světlem, takže tato funkce není vhodná pro všechny podmínky.

5-3. Systém tempomatu (je-li součástí výbavy)

Adaptivní tempomat (ACC) (je-li součástí výbavy)

ACC dokáže udržovat rychlost nastavenou řidičem a také sledovat vozidlo v nastavené bezpečné vzdálenosti.

Tlačítko adaptivního tempomatu (ACC)

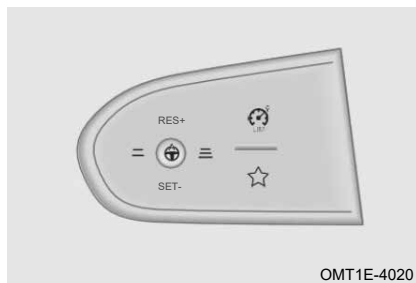

Hlavní tlačítko „“:
Aktivace/ukončení funkce: Když je ACC v předběžném nebo běžném režimu, krátkým stisknutím hlavního tlačítka aktivujete/deaktivujete ACC. Funkce přepínání režimu: Když je ACC v předběžném nebo běžném stavu, nebo TJA/ICA v předběžném nebo aktivovaném stavu, stiskněte a podržte hlavní tlačítko pro přepnutí mezi režimy ACC a TJA/ICA.

Tlačítko aktivního omezení rychlosti „“: Zapnutí/vypnutí aktivního omezení rychlosti.

Tlačítko pro zvětšení vzdálenosti „“: Následující úprava zvětšení vzdálenosti.

Tlačítko pro snížení vzdálenosti za vozidlem „“: Nastavení snížení vzdálenosti za vozidlem.

Tlačítko „RES+“: Obnoví adaptivní tempomat a upraví hodnotu rychlosti.

Tlačítko „SET-“: Vstup do systému adaptivního tempomatu, aktivace omezení rychlosti a nastavení hodnoty rychlosti.

PŘEČTĚTE SI

RES+ a SET- jsou společná tlačítka pro ACC a ASL.

Podmínky aktivace adaptivního tempomatu (ACC)

1. Řadicí páka je v poloze D.
2. Kapota není otevřená.



3. Aktivní omezení rychlosti není zapnuto.
4. Dveře řidiče jsou zavřené.
5. Bezpečnostní pás řidiče je zapnutý.
6. Parkovací brzda není zapnutá.
7. Protiblokovací systém brzd není aktivován.
8. Elektronický systém kontroly stability je zapnutý.
9. Elektronický systém kontroly stability není aktivován.
10. Systém kontroly sjíždění z kopce není zapnutý.
11. Brzdový pedál není sešlápnutý (během jízdy).
12. Rychlost vozidla je vyšší než 15 km/h nebo je před vozidlem rozpoznán objekt.

Způsoby použití

■ Vstup do systému adaptivního tempomatu

Zapněte napájení vozidla. Po splnění podmínek aktivace se automaticky přepne do stavu před jízdou. Šedá kontrolka „“ na přístrojové desce zůstává rozsvícená.

Metoda 1: Ve stavu před použitím tempomatu, když je rychlost vozidla vyšší než 15 km/h, stiskněte tlačítko „SET-“ nebo „“, aby se aktuální rychlost nastavila jako rychlost tempomatu a vozidlo přešlo do jízdního stavu, zelená kontrolka na přístrojové desce zůstane svítit.

Metoda 2: V předběžném stavu tempomatu, když je rychlost vozidla nižší než 15 km/h, stiskněte tlačítko „“ nebo „“, abyste nastavili rychlost 15 km/h jako rychlost tempomatu a vstoupili do stavu tempomatu, zelená kontrolka na přístrojové desce zůstane svítit.

Metoda 3: V aktuálním cyklu zapalování klikněte na tlačítko „RES+“ po opuštění ACC, nastavte poslední nastavenou rychlost tempomatu a přejděte do stavu tempomatu, modrá kontrolka „“ na přístrojové desce zůstane svítit.

PŘEČTĚTE SI

- Při zapnutí aktivního omezení rychlosti se systém ACC vypne.
- Pokud se před vaším vozidlem ve stejném jízdním pruhu nachází jiné vozidlo a rychlost jízdy není vyšší než nastavená rychlost vozidla, systém ACC bude řídit vozidlo tak, aby sledovalo vozidlo před ním.
- Pokud před vámi v tomtéž jízdním pruhu není žádné vozidlo nebo pokud před vámi v tomtéž jízdním pruhu je vozidlo a jeho rychlost je vyšší než nastavená rychlost, bude vaše vozidlo jet nastavenou rychlostí.
- Při použití parkovací brzdy a přechodu do stavu před jízdou stiskněte tlačítko „SET-“, přístrojová deska zobrazí hlášení „Prosím sešlápněte pedál plynu pro aktivaci systému adaptivního tempomatu“, řidič lehce sešlápně pedál plynu pro aktivaci ACC podle hlášení.

■ Ukončení adaptivního tempomatu

Pokud během jízdy nastane jedna nebo více z následujících situací, systém ACC se vypne

1. Otevření kapoty.
2. Sešlápněte brzdový pedál.
3. Stiskněte tlačítko „“.
4. Otevrou se dveře řidiče.
5. Bezpečnostní pás řidiče není zapnutý.
6. Zvedněte tlačítko elektrické parkovací brzdy.
7. Funguje protiblokovací systém brzd.
8. Řadicí páka není v poloze D.
9. Funguje automatický nouzový brzdový systém.
10. Zapněte systém HDC.
11. Systém elektronické kontroly stability je aktivován.
12. Elektronický stabilizační systém není zapnutý.
13. Řidič drží plynový pedál sešlápnutý déle než 15 minut.

Po obnovení výše uvedených podmínek, které způsobují ukončení funkce, stiskněte tlačítko „RES+“, přejděte do režimu tempomatu a obnovte stav nastavený před ukončením funkce.

■ Nastavení rychlosti

Krátkým stisknutím tlačítka „RES+“ během jízdy s tempomatem se nastavená rychlost vozidla zvýší o 1 km/h.

Stiskněte a podržte tlačítko „RES+“ během jízdy, nastavená rychlost vozidla se zvýší o 5 km/h; pokud rychlost vozidla překročí 90 km/h, nastavená rychlost vozidla se zvýší o 10 km/h.

Krátkým stisknutím tlačítka „SET-“ během jízdy s tempomatem se nastavená rychlost vozidla sníží o 1 km/h.

Stiskněte a podržte tlačítko „SET-“ během jízdy, nastavená rychlost vozidla se sníží o 5 km/h; pokud rychlost vozidla překročí 90 km/h, nastavená rychlost vozidla se sníží o 10 km/h.

PŘEČTĚTE SI

- U systému ACC je nejnižší nastavitelná rychlost 30 km/h a nejvyšší nastavitelná rychlost 150 km/h.
- Při jízdě do kopce bude rychlost nižší než nastavená rychlost, při jízdě z kopce bude rychlost mírně vyšší než nastavená rychlost.

Vzdálenost od vozidla

Stisknutím tlačítka „“ během jízdy upravte vzdálenost od vozidla vpředu, která je rozdělena do 5 úrovní od minimální vzdálenosti po maximální vzdálenost.

PŘEČTĚTE SI

- Vzdálenost se mění v závislosti na rychlosti a zvyšuje se s rostoucí rychlostí.
- V režimu minimální vzdálenosti bude vzdálenost mezi vozidlem a vozidlem vpředu při jízdě nízkou rychlostí poměrně malá. Z bezpečnostních důvodů zvolte režim maximální vzdálenosti při sledování vozidla jedoucího před vámi na kluzké vozovce.
- Při sledování vozidla vpředu a snižování rychlosti systém ESP nepřetržitě brzdí a motor při otáčení vydává provozní zvuk, což je normální jev, proto můžete klidně pokračovat v jízdě.

VAROVÁNÍ

- Řidič musí ovládat vozidlo a během celé jízdy provádět potřebné manévry, aby se vyhnul nebezpečí.
- Vezměte prosím na vědomí, že jakékoli chování řidiče musí být v souladu se všemi dopravními předpisy.

Předjíždění

Stisknutím pedálu plynu překročíte nastavenou rychlost během jízdy. Po uvolnění plynového pedálu se ovládání vrátí do předchozího stavu. Pokud je během předjíždění vozidlo příliš blízko vozidlu jedoucímu před ním, na přístrojové desce se zobrazí hlášení Please take over the vehicle by driver (Prosím, převezměte řízení vozidla) doprovázené naléhavým varovným zvukem, který řidiče upozorní, aby se vyhnul nebezpečí

Regulace rychlosti v zatáčkách

Snížení rychlosti při vjezdu do zatáčky během jízdy, což řidiči pomáhá bezpečně projet zatáčkou.

VAROVÁNÍ

- Řidič musí ovládat vozidlo a projet zatáčkou co nejpomaleji v celém průběhu jízdy.
- Při vjezdu do zatáčky může být z důvodu omezení detekčního cíle radarové sondy vozidlo jedoucí před vámi na stejné jízdni trase detekováno s časovým zpožděním, což vyžaduje, aby byl řidič připraven kdykoli převzít řízení vozidla.

Funkce zastavení a rozjezdu

Při sledování vozidla jedoucího vpředu v režimu ACC, pokud vozidlo jedoucí vpředu zpomalí až do zastavení, vozidlo také zpomalí až do zastavení, po zastavení:

1. Pokud vozidlo jedoucí vpředu rozjede do 3 sekund, vozidlo také automaticky rozjede.
2. Pokud vozidlo jedoucí před ním zastaví na déle než 3 sekundy a rozjede se během 3 sekund až 10 minut, musí řidič mírně sešlápnout plynový pedál, aby aktivoval systém ACC.

3. Pokud vozidlo zastaví na dobu delší než 10 minut, řidič odepne bezpečnostní pás nebo otevře dveře řidiče, automaticky se aktivuje EPB pro parkování.
4. Pokud vozidlo zastaví na déle než 10 minut, vozidlo opustí režim ACC a automaticky se aktivuje EPB a zaparkuje.

VAROVÁNÍ

Při sledování vozidla jedoucího před vámi vždy dávejte pozor, zda přístrojová deska zobrazuje cílové vozidlo před vámi. Pokud přístrojová deska nezobrazuje cíl před vozidlem, znamená to, že cíl před systémem ACC byl ztracen a vozidlo začne zrychlovat podle nastavené rychlosti.

Bezpečnostní opatření pro adaptivní tempomat

1. Systém ACC nemůže porušovat fyzikální zákony a má určitá omezení. Řidič musí vždy udržovat kontrolu nad vozidlem a nést za něj plnou odpovědnost.
2. Pokud je vozidlo extrémně blízko vozidlu v sousedním pruhu, může ACC vybrat toto vozidlo jako sledovaný cíl.
3. Systém ACC nemůže reagovat na stacionární objekty a vozidla, vozidla jedoucí napříč, protijedoucí vozidla, chodce, jízdní kola a zvířata.
4. Při krátkodobém zastavení vozidla v režimu ACC musí řidič zkontrolovat, zda před vozidlem nejsou žádné překážky ani jiní účastníci silničního provozu, jako jsou chodci, jízdní kola a zvířata.
5. Pokud funkce ACC nefunguje správně, rozsvítí se žlutá kontrolka  na přístrojové desce. V takovém případě funkce ACC selhává, proto co nejdříve navštivte autorizovaný servis a zajistěte kontrolu a opravu.
6. Během řízení vozidla pomocí ACC nikdy nešlápněte nechtěně na plynový pedál, jinak ACC neaktivuje brzdy vozidla. Řidič by měl být vždy připraven aktivně brzdít, aby zajistil bezpečnost vozidla.
7. Funkce ACC může provést pouze omezené brzdění. Pokud vozidlo jedoucí před vozidlem náhle zabrzdí, jiné vozidlo vjede před vozidlo nebo vozidlo vjede za vozidlo jedoucí před ním, funkce ACC nemusí reagovat nebo reaguje na vozidlo jedoucí před vozidlem příliš pomalu. V takovém případě by řidič měl včas převzít řízení vozidla.
8. Řidič by měl upravit správnou vzdálenost od vozidla jedoucího před ním na základě dopravního provozu a povětrnostních podmínek a je odpovědný za to, aby vozidlo mohlo kdykoli bezpečně zastavit. Za nepříznivého počasí (déšť, sníh, mlha atd.) nemusí systém ACC rozpoznat vozidlo jedoucí před ním. V takovém případě by měl být systém ACC vypnut.
9. Systém ACC je vhodný pro použití na dálnicích a silnicích v dobrém stavu. Nedoporučuje se používat na městských komunikacích, úzkých silnicích, horských silnicích, kopcích, v tunelech atd. Při použití systému ACC v zatáčce může dojít ke ztrátě cílového vozidla vpředu nebo ke zpoždění výběru cíle z důvodu omezeného dosahu senzoru. V takovém případě systém ACC řídí vozidlo tak, aby zrychlilo na nastavenou rychlost.

10. Během procesu sledování vozidla jedoucího před vámi až do zastavení nemusí být systém ACC schopen rozpoznat konec vozidla, ale jeho spodní nebo horní část (například zadní náprava nákladního vozidla s vyšším podvozkem, horní část nízkopodlažního přívěsu). V těchto případech systém nemůže zajistit správnou brzdovou dráhu nebo může dokonce dojít ke kolizi. Řidič proto musí vozidlo sledovat a být připraven kdykoli během tohoto procesu převzít řízení vozidla.
11. Dva senzory radaru a kamery jsou instalovány v přední části vozidla a za čelním sklem. Upozorňujeme, že výhled senzoru nesmí být zakryt nečistotami a přední část ani okolní oblasti nesmí být upraveny nebo zdobeny rámečky poznávacích značek atd. Zejména pokud je senzor zcela zakryt sněhem, funkce ACC bude deaktivována. Výkon systému může být snížen nebo jeho funkce může selhat v důsledku vibrací nebo kolize senzoru. V takovém případě co nejdříve navštivte autorizovaný servis, aby provedl recalibraci senzorů.

Výše uvedené bezpečnostní pokyny nezahrnují všechny okolnosti, které mohou ovlivnit normální fungování systému. Funkce systému nemusí z jiných důvodů přinést očekávaný účinek. Řidič musí vždy nést plnou odpovědnost za řízení vozidla.

Funkce regulace rychlosti (SCF) (je-li součástí výbavy)

Když je vozidlo v režimu tempomatu (ACC nebo TJA/ICA), může zvýšit bezpečnost, snížit riziko překročení rychlosti/trestných bodů a snížit zátěž řidiče tím, že přijímá informace o dopravních značkách s omezením rychlosti na silnici před vozidlem detekované systémem SLA a kombinuje tyto informace s informacemi o omezení rychlosti z navigačního systému, když řidič stiskne tlačítko „SET-“ během zobrazení vyskakovacího okna s omezením rychlosti, a používá hodnotu omezení rychlosti SLA jako cílovou rychlost tempomatu pro řízení vozidla.

PŘEČTĚTE SI

Pokud řidič nepotvrdí během prvního vyskakovacího okna, po 1 minutě se zobrazí další vyskakovací okno; poté se již žádné další vyskakovací okno nezobrazí, dokud se neobjeví nová dopravní značka s omezením rychlosti (nová dopravní značka s omezením rychlosti není stejná jako předchozí).

Podmínky aktivace funkce regulace rychlosti (SCF)

K aktivaci SCF musí být splněny následující podmínky současně:

1. SLA je zapnutý.
2. $30 \text{ km/h} \leq \text{hodnota omezení rychlosti systému SLA} \leq 120 \text{ km/h}$.
3. Hodnota omezení rychlosti SLA – nastavená rychlost jízdy vozidla není nižší než 20 km/h.
4. Systém ACC je aktivován.
5. Rychlost nastavená systémem ACC $>$ mezní hodnota rychlosti SLA.

Inteligentní systém řízení rychlosti (je-li součástí výbavy)

Když je vozidlo v režimu tempomatu (ACC nebo TJA/ICA), systém regulace rychlosti (SCF) detekuje informace o dopravních značkách s omezením rychlosti na silnici před vozidlem a integruje informace o omezení rychlosti z navigačního systému. Při stisknutí tlačítka DOWN během zobrazení výstrahy o omezení rychlosti se jako cílová rychlost tempomatu použije hodnota omezení rychlosti systému asistence omezení rychlosti (SLA). Stav tempomatu pro vozidlo může zvýšit bezpečnost a snížit riziko překročení rychlosti/trestných bodů a snížit zátěž řidiče.

PŘEČTĚTE SI

- Inteligentní systém řízení rychlosti lze nastavit v audiosystému. Podrobnosti najdete v části Audiosystém.
- Pokud řidič nepotvrdí během prvního vyskakovacího okna, po 1 minutě se zobrazí další vyskakovací okno; poté se již žádné vyskakovací okno nezobrazí, dokud se neobjeví nový dopravní značka s omezením rychlosti (nová dopravní značka s omezením rychlosti není stejná jako předchozí).

UPOZORNĚNÍ

Inteligentní systém řízení rychlosti je pouze asistenční funkcí a nemůže zcela nahradit vizuální kontrolu a aktivní brzdění řidiče. Normální fungování této funkce může být ovlivněno faktory, jako je zablokovaná přední kamera nebo radar, nesprávné nebo chybějící informace o omezení rychlosti na mapě, složité podmínky na silnici, špatné počasí a další podmínky. V každém případě by řidič měl aktivně věnovat pozornost rychlosti vozidla a kontrolovat ji, místo aby se spoléhal na řízení systému.

Podmínky aktivace inteligentního systému regulace rychlosti

K aktivaci inteligentního systému regulace rychlosti musí být současně splněny následující podmínky:



- SLA je zapnutý.
- $30 \text{ km/h} \leq \text{hodnota omezení rychlosti SLA} \leq 120 \text{ km/h}$.
- Hodnota omezení rychlosti SLA je o 20 km/h vyšší nebo nižší než nastavená cestovní rychlost vozidla.
- Systém ACC je aktivován.
- Nastavená rychlost ACC > Hodnota omezení rychlosti SLA.

Inteligentní aktivní regulace rychlostního limitu (je-li součástí výbavy)**Úvod**

Řidič řídí vozidlo nastavenou mezní rychlostí.

Způsob použití

- Vstup do aktivního omezení rychlosti



Krok 1: Zapněte napájení vozidla a stisknutím tlačítka „“ přejděte do stavu před omezením rychlosti, přičemž kontrolka „“ na přístrojové desce zůstane svítit.



Krok 2: Při nevyprnutém motoru nebo rychlosti vozidla < 30 km/h stiskněte tlačítko „SET-“ pro vstup do stavu omezení rychlosti a kontrolka „“ na přístrojové desce zůstane svítit, výchozí nastavená rychlost vozidla je 30 km/h.



Krok 3: V procesu omezení rychlosti, pokud je rychlost vozidla v rozmezí 30–SET-200 km/h, stiskněte tlačítko, aby se aktuální rychlost nastavila jako  limitní rychlost a vstoupilo se do stavu omezení rychlosti.

kontrolka  na přístrojové desce zůstane svítit.

Ukončení aktivního omezení rychlosti

Stisknutím tlačítka „“ opustíte režim omezení rychlosti, přejdete do režimu před jízdou a kontrolka „“ na přístrojové desce zůstane svítit.

Stisknutím tlačítka „“ opustíte režim omezení rychlosti a kontrolka „“ na přístrojové desce zhasne.

Stisknutím tlačítka „“ opustíte režim omezení rychlosti, přejdete do stavu před jízdou a kontrolka „“ na přístrojové desce zůstane svítit.

Nastavení rychlosti

Stisknutím tlačítka „RES+“ v procesu omezení rychlosti se nastavená rychlost vozidla zvýší o 1 km/h.

Dlouhým stisknutím tlačítka „RES+“ během procesu omezení rychlosti se nastavená rychlost vozidla zvýší o 5 km/h.

Stisknutím tlačítka „SET-“ v režimu omezení rychlosti se nastavená rychlost vozidla sníží o 1 km/h.

Dlouhým stisknutím tlačítka „SET-“ v procesu omezení rychlosti se nastavená rychlost vozidla sníží o 5 km/h.

Předjíždění

V režimu omezení rychlosti za účelem předjíždění nebo v jiných provozních podmínkách sešlápněte plynový pedál na doraz, čímž se aktivuje stav před omezením rychlosti a kontrolka „“ na přístrojové desce zůstane svítit.

Pokud je rychlost vozidla po předjíždění vyšší než předchozí nastavená mezní rychlost, přejde do stavu před omezením rychlosti a kontrolka „“ na přístrojové desce zůstane svítit.

Po předjetí, pokud je rychlost vozidla nižší než předchozí nastavená mezní rychlost, přejde do stavu omezení rychlosti a kontrolka „“ na přístrojové desce zůstane svítit.

5-4. Systém asistence při dopravní zácpě (TJA) / integrovaný systém asistence při jízdě (ICA) (je-li součástí výbavy)

Systém asistence při dopravní zácpě (TJA)/integrovaný systém

Systém asistence při dopravní zácpě/integrovaný systém asistence při jízdě na tempomat detekuje jízdní pruh pomocí přední kamery a provádí vertikální a horizontální řízení vozidla, čímž poskytuje asistenci při řízení a snižuje zátěž řidiče v monotónním jízdním prostředí nebo v hustém provozu.

Aktivace systému asistence v dopravní zácpě/integrovaného systému asistence při jízdě

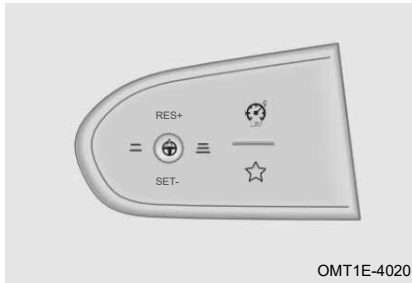



Hlavní tlačítko „“:

Aktivace/ukončení funkce: Když je systém TJA/ICA v předběžném nebo běžném režimu, krátkým stisknutím hlavního tlačítka aktivujete/ukončíte systém TJA/ICA.

Funkce přepínání režimu: Když je ACC v předběžném nebo běžném stavu, nebo systém TJA/ICA v předběžném nebo aktivovaném stavu,

stiskněte a podržte hlavní tlačítko pro přepnutí mezi režimy ACC a TJA/ICA.

Pokud nejsou splněny podmínky pro aktivaci TJA/ICA, zůstává na přístrojové desce rozsvícená šedá kontrolka „“; pokud jsou podmínky pro aktivaci TJA/ICA splněny, zůstává na přístrojové desce rozsvícená modrá kontrolka „“.

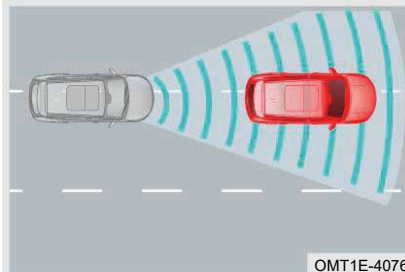

TJA se používá, když je rychlost vozidla nižší než 60 km/h: Vozidlo se bude udržovat blízko středu jízdního pruhu. Pokud není detekována žádná čára jízdního pruhu, vozidlo sleduje vozidlo jedoucí před ním jako cíl jízdy. Pokud není detekována ani jízdní dráha, ani cílové vozidlo, TJA se vypne.

ICA se používá, když je rychlost 60 km/h – 150 km/h: Vozidlo se bude udržovat blízko středu jízdního pruhu. Pokud není detekována žádná čára jízdního pruhu, funkce ICA se vypne bez ohledu na to, zda je před vozidlem cílové vozidlo.

Omezení funkcí

■ Systém asistence při dopravní zácpě/integrovaný systém asistence při jízdě nemusí fungovat správně za následujících podmínek:

1. Volant není držen rukama.
2. Rozsvícená směrová světla.

3. Rychlost vozidla je nižší než 1 km/h.
4. Rozsvícená výstražná světla.
5. Není detekována čára jízdního pruhu.
6. Jízdní pruhy jsou příliš úzké nebo široké.
7. Poloměr zatáčky jízdního pruhu je příliš malý.
8. Řidič aktivně otáčí volantem.
9. Existuje některá z podmínek pro ukončení činnosti systému adaptivního tempomatu.

VAROVÁNÍ

- Řidič musí během celé jízdy ovládat vozidlo a řídit podle potřeby, aby se vyhnul nebezpečí.
- Systém asistence při dopravní zácpě/integrovaný systém asistence při jízdě nabízí pouze asistenci. Za určitých jízdních podmínek, povětrnostních podmínek, dopravních podmínek nebo podmínek na silnici nemusí fungovat správně.

Upozornění týkající se systému asistence při dopravní zácpě/integrovaného systému asistence při jízdě

1. Systém asistence při dopravní zácpě/integrovaný systém asistence při jízdě je systém asistence při řízení, který nemůže porušovat fyzikální zákony a má určitá omezení. Řidič musí vždy udržovat kontrolu nad vozidlem a nést za něj plnou odpovědnost.
2. Podélné řízení systému asistence při dopravní zácpě/integrovaného systému tempomatu zajišťuje adaptivní tempomat a příčné řízení zajišťuje systém udržování jízdního pruhu. Všechna bezpečnostní opatření pro adaptivní tempomat a systém udržování jízdního pruhu platí i pro tento systém.
3. Systém asistence při dopravní zácpě/integrovaný systém asistence při jízdě neposkytuje funkci automatického řízení a neumožňuje řízení bez použití rukou. Řidič by měl vozidlo ovládat po celou dobu, aby zajistil jeho bezpečnost v provozních podmínkách, jako je odbočování, křížování, sjíždění do jednoho jízdního pruhu a předjíždění vozidla vpředu.
4. Výkon systému asistence při dopravní zácpě/integrovaného systému asistence při jízdě je ovlivněn počasím, osvětlením a viditelností značení jízdních pruhů. K významnému snížení výkonu nebo dokonce ke ztrátě funkce dochází v případě protisvětla, západu slunce, noci, povrchu vozovky pokrytého sněhem a ledem a nejasných značení jízdních pruhů v důsledku opotřebení povrchu.
5. Pokud systém asistence při dopravní zácpě/integrovaný systém tempomatu nefunguje správně, zůstává žlutá kontrolka „“ na přístrojové desce rozsvícená. V takovém případě je funkce systému asistence při dopravní zácpě/integrovaného tempomatu nefunkční. Co nejdříve navštivte autorizovaný servis a zajistěte kontrolu a opravu.

Výše uvedené bezpečnostní pokyny nezahrnují všechny okolnosti, které mohou ovlivnit normální fungování systému. Funkce systému nemusí přinést očekávaný účinek

z jiných důvodů. Řidič musí vždy nést odpovědnost za řízení vozidla.

Inteligentní systém vyhýbání se (IES)

Při aktivním ovládání TJA/ICA (jízda v jízdním pruhu), když je rychlost vozidla 60 až 130 km/h a vozidlo se chystá předjet větší vozidla (např. nákladní automobily a autobusy) v sousedním jízdním pruhu, systém řídí boční pohyb vozidla tak, aby se udrželo v dostatečné vzdálenosti od velkých vozidel, dokud není předjíždění dokončeno.

PŘEČTĚTE SI

Inteligentní systém vyhýbání se lze nastavit v audiosystému. Podrobnosti najdete v části Audiosystém.



5-5. Systém kontroly sjíždění z kopce (HDC)

Systém kontroly sjíždění z kopce (HDC)

Systém HDC pomáhá vozidlu bezpečně projet strmou silnicí za kontrovaných podmínek. Po zapnutí systému HDC, když vozidlo sjíždí po strmém svahu, je rozsah regulace rychlosti u vozidel s automatickou převodovkou 10–35 km/h a u vozidel s manuální převodovkou 14–35 km/h; pokud je počáteční rychlost nižší než minimální rychlost, bude vozidlo standardně regulovat rychlost na minimální hodnotu. Aktuální kontrolní rychlost vozidla lze zvýšit nebo snížit v daném rozsahu rychlostí sešlápnutím plynového pedálu nebo brzdového pedálu.

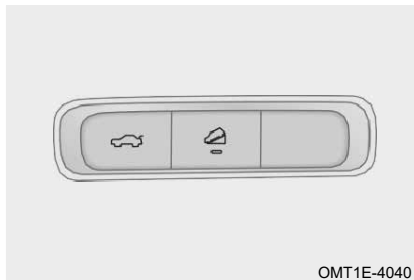
Spínač systému kontroly sjíždění kopce (HDC)



Při rychlosti vozidla ≤ 60 km/h stiskněte spínač „“ (rozsvítí se kontrolka) a HDC se zapne; při rychlosti vozidla > 60 km/h nebo opětovným stisknutím spínače „“ (kontrolka zhasne) se HDC vypne.



UPOZORNĚNÍ

- Před vjezdem na strmou silnici nastavte HDC tak, aby řidič mohl ovládat volant bez rozptylování.
- Když je HDC v provozu, ABS se automaticky spustí, pokud dojde k zablokování pneumatiky.
- Když je HDC v provozu a některé kolo ztratí kontakt s vozovkou, brzdná síla se rozloží na kolo s vyšším koeficientem adheze.
- HDC aktivně aplikuje brzdou sílu prostřednictvím systému ESP. Při činnosti systému je slyšet zvuk hydraulického systému, což je normální jev. Při selhání systému ESP nelze funkci HDC zapnout. Co nejdříve navštivte autorizovaný servis a zajistěte kontrolu a opravu.

VAROVÁNÍ

Řidič musí ovládat vozidlo a během celé jízdy provádět potřebné manévry, aby se vyhnul nebezpečí.

Kontrolka systému regulace sjíždění z kopce

Po aktivaci zůstává zelená kontrolka „“ na přístrojové desce rozsvícená. V případě poruchy zůstává žlutá kontrolka „“ na přístrojové desce rozsvícená.

5-6. Systém asistence při udržování jízdního pruhu

Systém asistence při udržování jízdního pruhu (je-li součástí výbavy)

Systém asistence při udržování jízdního pruhu zahrnuje funkce LDW, LDP a ELK, které mohou řidiči pomoci snížit počet dopravních nehod způsobených opuštěním jízdního pruhu a zvýšit tak bezpečnost jízdy.

PŘEČTĚTE SI

- Udržujte multifunkční kameru v přední části vozidla bez překážek (např. ptačí trus, hmyz, led atd.).
- Kamera snímá tyto čáry jízdního pruhu: Dokáže detekovat bílé plné čáry, bílé přerušované čáry, žluté plné čáry, žluté přerušované čáry a dvojité plné čáry.
- Systém nemusí fungovat za chladného počasí a za špatných povětrnostních podmínek, jako je déšť, sníh nebo mlha, a vysoký kontrast osvětlení může ovlivnit senzor.
- Systém nemusí fungovat při jízdě po cementové silnici.
- Systém nemusí fungovat při jízdě v oblasti silničních staveb.
- Systém nemusí fungovat při jízdě po zaplavených nebo blátivých silnicích.
- Systém nemusí fungovat při jízdě v ostrých zatáčkách nebo na úzkých silnicích.
- Systém bude fungovat normálně pouze na silnicích se dvěma jasnými pruhy.
- Pokud je detekována pouze jednostranná čára jízdního pruhu, stabilita alarmu systému se snižuje.
- Pokud je senzor narušen, systém nemusí fungovat.
- Sensory mohou nesprávně identifikovat dočasné značení na silnici atd. a omylem vydat falešný alarm.
- Pokud vaše sada zavěšení kol vozidla není schválena naší společností, systém asistence při jízdě v pruhu nemusí fungovat správně.

VAROVÁNÍ

- Řidič musí během celé jízdy ovládat vozidlo a řídit podle potřeby, aby se vyhnul nebezpečí.
- Systém asistence při jízdě v pruhu poskytuje pouze pomoc řidiči. Nemusí fungovat správně za všech jízdních podmínek, povětrnostních podmínek, dopravních podmínek nebo podmínek na silnici.

Varování při opuštění jízdního pruhu (LDW)

Systém LDW detekuje značení jízdního pruhu pomocí multifunkční kamery v přední části vozidla. Systém vydá výstražný signál, když kolo přejede čáru jízdního pruhu a vozidlo opustí svůj jízdní pruh.

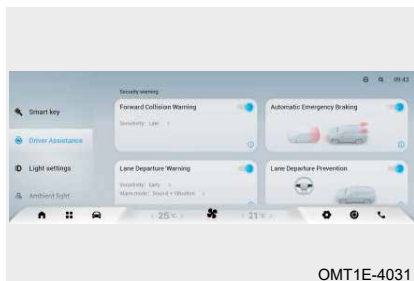

OMT1E-4031

Zapněte napájení vozidla a aktivujte systém LDW prostřednictvím volby Audiosystém – Nastavení vozidla – Asistence řidiče a nastavte citlivost a režim alarmu.

Aktivace varování při opuštění jízdního pruhu

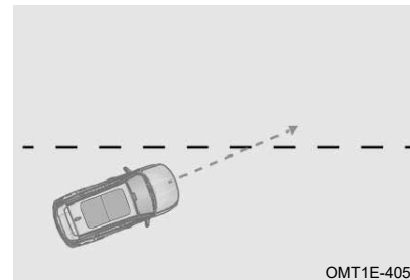



OMT1E-4051

Když rychlost vzroste na ≥ 65 km/h, LDW se aktivuje; když rychlost klesne z 65 km/h na 60 km/h, LDW se předaktivuje; když je rychlost nižší než 60 km/h, LDW se po 3 sekundách deaktivuje.

Kontrolka varování před opuštěním jízdního pruhu

Když je funkce zapnutá/omezená, šedá kontrolka „“ na přístrojové desce zůstává rozsvícená.

V pohotovostním stavu zůstává zelená kontrolka „“ na přístrojové desce rozsvícená.

Po aktivaci bliká zelená kontrolka „“ na přístrojové desce. V případě poruchy zůstává žlutá kontrolka „“ na přístrojové desce rozsvícená.

Omezení funkcí

■ LDW nemusí fungovat správně za následujících podmínek:

1. Při změně jízdního pruhu.
2. Při zatáčení vysokou rychlostí.
3. Při nadměrném sešlápnutí plynového pedálu.
4. Při sešlápnutí brzdového pedálu s nadměrnou silou.
5. Při zapnutí výstražných světel.
6. Při zapnutí směrového světla na straně odjezdu.
7. Při jízdě po silnicích s ostrými zatáčkami.
8. Pokud je čára jízdního pruhu příliš tenká, přerušovaná, rozmazaná nebo pokud na straně odbočení není žádná čára jízdního pruhu.

Prevence opuštění jízdního pruhu (LDP)

Systém LDP v reálném čase sleduje relativní polohu vozidla a čáry jízdního pruhu pomocí multifunkční kamery s předním výhledem. Když se vozidlo chystá vybočit z jízdního pruhu, řídí boční pohyb a pomáhá řidiči udržet vozidlo v původním jízdním pruhu.



OMT1E-4031

Zapněte napájení vozidla a zapněte systém prevence opuštění jízdního pruhu prostřednictvím audiosystému.
- Nastavení vozidla - Asistence řidiče.

Aktivace prevence opuštění jízdního pruhu

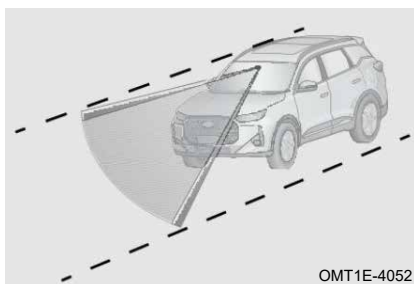

OMT1E-4052

Pokud je rychlost vozidla nejméně 65 km/h a je rozpoznána čára jízdního pruhu, systém LDP přejde do pohotovostního stavu.

Když rychlost vozidla není nižší než 65 km/h a opuštění jedné čáry jízdního pruhu se aktivuje systém LDP.

Když rychlost vozidla klesne z 65 km/h na méně než 60 km/h, LDW přejde do limitního stavu.

⚠ UPOZORNĚNÍ

- Řidič aktivně ovládá vozidlo při projíždění velkou zatáčkou.
- Řidič provádí aktivní ovládání vozidla, když se setká s některými podmínkami, jako je rozšíření jízdního pruhu, sloučení jízdních pruhů atd.
- Řidič provádí aktivní řízení vozidla při setkání se složitým dopravním prostředím (například křižovatka, silně frekventovaná silnice).

Kontrolka prevence opuštění jízdního pruhu

Když je funkce zapnutá/omezená, šedá kontrolka „“ na přístrojové desce zůstává rozsvícená.

V pohotovostním stavu zůstává zelená kontrolka „“ na přístrojové desce rozsvícená.

Po aktivaci bliká zelená kontrolka „“ na přístrojové desce. V případě poruchy zůstává žlutá kontrolka „“ na přístrojové desce rozsvícená.

Omezení funkcí

■ LDP nemusí fungovat správně za následujících podmínek:

1. Při změně jízdního pruhu.
2. Když je jízdní pruh příliš úzký.
3. Když je jízdní pruh příliš široký.

4. Při zapnutí směrového světla.
5. Při ztrátě jízdní dráhy.
6. Při příliš velké brzdné síle.
7. Při zatáčení vysokou rychlostí.
8. Při zapnutí výstražných světel.
9. Když systém EPS není připraven (například kvůli poruše).
10. Když je aktivován systém ABS nebo ESP.
11. Když je aktivován systém asistence při dopravní zácpě/systém tempomatu.
12. Řidič ovládá volant, když systém LDP provádí korekční zásah do řízení.

■ V následujících situacích systém LDP nepoužívejte. V opačném případě může dojít k nehodě s následkem smrti nebo vážného zranění:

1. Při jízdě na úseku s nízkou kvalitou vozovky.
2. Při jízdě na silniční stavbě.
3. Při jízdě po silnicích s více zatáčkami.
4. V noci a za zhoršených světelných podmínek.
5. Při sportovní jízdě.
6. Za špatného počasí (např. déšť, sníh, mlha).

Systém udržování jízdního pruhu (ELK)

Systém ELK využívá multifunkční kameru s předním výhledem a zadní rohový radar k detekci v reálném čase, zda vozidlo opouští pevnou značku jízdního pruhu, okraj silnice, protijedoucí nebo předjíždějící vozidla v sousedních pruzích. Pokud ano, vozidlo pokračuje v bočním pohybu nebo systém v případě potřeby řídí boční pohyb, což může udržet vozidlo v původním jízdním pruhu a pomoci řidiči snížit počet dopravních nehod způsobených opuštěním jízdního pruhu, čímž se zvyšuje bezpečnost jízdy.

Aktivace systému udržování jízdního pruhu (ELK)



OMT1E-4032

Zapněte napájení vozidla a aktivujte funkci Udržování jízdního pruhu v nouzových situacích v nabídce Audiosystém – Nastavení vozidla – Asistence řidiče.

Poznámka: Systém ELK se po zapnutí motoru vozidla automaticky aktivuje.

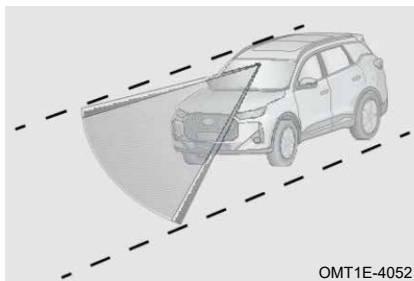

OMT1E-4052

Když rychlost vozidla není nižší než 65 km/h a je sledováno cílové vozidlo, systém ELK se přepne do pohotovostního režimu.

Když rychlost vozidla není nižší než 65 km/h a je sledováno cílové vozidlo, systém ELK se aktivuje.



Když rychlost vozidla klesne z více než 65 km/h na méně než 60 km/h, ELK přejde do omezeného stavu.

⚠ UPOZORNĚNÍ

- Řidič provádí aktivní řízení při projíždění velkou zatáčkou.
- Řidič provádí aktivní řízení za určitých podmínek, jako je rozšíření jízdního pruhu, sloučení jízdních pruhů atd.
- Řidič provádí aktivní řízení v nepříznivých složitých dopravních podmínkách (např. křižovatka, silně frekventovaná silnice).

Kontrolka udržování jízdního pruhu v nouzových situacích

Když se funkce předběžně aktivuje, rozsvítí se šedá kontrolka „“ na přístrojové desce.

Po aktivaci se na přístrojové desce rozsvítí zelená kontrolka „“. Při provozu se na přístrojové desce rozsvítí zelená kontrolka „“. V případě poruchy se na přístrojové desce rozsvítí žlutá kontrolka „“. **Omezení funkcí**

■ ELK nemusí fungovat správně za následujících podmínek:

1. Při změně jízdního pruhu.
2. Když je jízdní pruh příliš úzký.
3. Když je jízdní pruh příliš široký.
4. Při ztrátě jízdní dráhy.
5. Při příliš velké brzdě síle.
6. Při zatáčení vysokou rychlostí.
7. Při nadměrném sešlápnutí plynového pedálu.
8. Při zapnutí výstražných světel.
9. Při detekci pruhů s dvojitou plnou čarou a zapnutém směrovém světle.
10. Když systém EPS není připraven (například kvůli poruše).
11. Když je aktivován systém ABS nebo ESP.
12. Když je aktivován systém TJA/ICA.

13. Řidič ovládá volant, když systém ELK provádí korekční zásah do řízení.

■ V následujících situacích systém ELK nepoužívejte. Pokud tak neučiníte, může dojít k nehodě s následkem smrti nebo vážného zranění:

1. Při jízdě na úseku s nízkou kvalitou vozovky.
2. Při jízdě na silniční stavbě.
3. Při jízdě po silnicích s více zatáčkami.
4. V noci a za zhoršených světelných podmínek.
5. Při sportovní jízdě.
6. Za špatného počasí (např. déšť, sníh, mlha).

5-7. Systém detekce mrtvého úhlu (BSD) (je-li součástí výbavy)

Systém detekce mrtvého úhlu (BSD)

Systém BSD slouží k monitorování přítomnosti pohybujících se vozidel v levé a pravé zadní části vašeho vozidla a informuje řidiče o souvisejících informacích, aby mu připomněl bezpečnost jízdy a bezpečnost při změně jízdního pruhu.

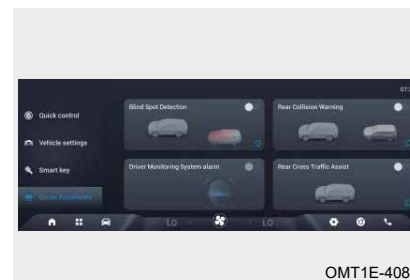

OMT1E-4080

Zapněte napájení vozidla a aktivujte BSD, DOW, RCW, systém varování před příčným provozem vzadu, RCTB nebo nouzové brzdění při couvání prostřednictvím volby Audiosystém – Nastavení vozidla – Asistence řidiče.

Poznámka: BSD a LCA sdílejí spínač detekce mrtvého úhlu.

⚠ VAROVÁNÍ



Systém BSD vám pouze poskytuje asistenci. Nemusí fungovat správně za všech jízdních podmínek, povětrnostních podmínek, dopravních podmínek nebo podmínek na silnici.

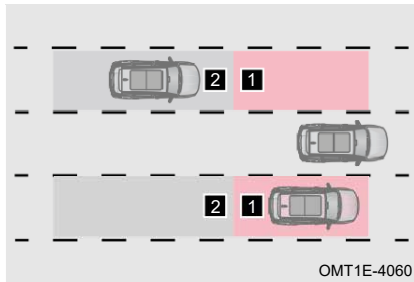

Aktivace systému detekce mrtvého úhlu (BSD) / systému asistence při změně jízdního pruhu (LCA)



Když se rychlost zvýší na ≥ 15 km/h, BSD se aktivuje; když se rychlost sníží z více než 15 km/h na 10 km/h, BSD přejde do předaktivace.

- 1 Detekční oblast BSD.
- 2 Vozidlo se blíží k oblasti detekce BSD.

Úroveň I: Pokud vozidlo vjede do oblasti detekce a splní podmínky pro spuštění alarmu, spustí se alarm úrovně I. Rozsvítí se žlutá kontrolka „“ na zpětném zrcátku a zelená kontrolka „“ na přístrojové desce.

Úroveň II: Na základě úrovně I se rozsvítí směrové světlo na stejné straně. Po spuštění alarmu úrovně II začne blikat žlutá kontrolka „“ ve zpětném zrcátku, začne blikat žlutá kontrolka „“ na přístrojové desce a zazní alarm.



PŘEČTĚTE SI

- Detekci mrtvého úhlu lze nastavit v audiosystému. Podrobnosti najdete v části Audiosystém.
- Zapněte napájení vozidla, BSD se zapne automaticky.

UPOZORNĚNÍ

- Pokud se na zadním nárazníku a v blízkosti radarového senzoru nahromadí velké množství sněhu nebo ledu, nebo pokud dlouhodobě jezdíte po zasněžené silnici, systém BSD nemusí fungovat.
- Při tažení nebo připevňování příslušenství k zadní části vozidla (například nosič kol) vypněte systém BSD. V opačném případě dojde k ovlivnění radarových vln, což způsobí abnormální fungování systému.
- Systém BSD/LCA může detekovat stacionární objekty na silnici nebo v její blízkosti (například zábradlí, tunely, boční stěny a zaparkovaná vozidla) a zapnout výstražné světlo.

Kontrolka systému detekce mrtvého úhlu (BSD)

Během provozu se rozsvítí zelená kontrolka úrovně alarmu I „“ na přístrojové desce; žlutá kontrolka úrovně alarmu II „“ na přístrojové desce bliká.

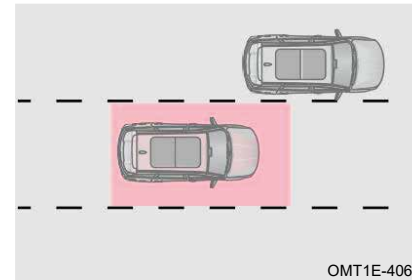

V případě poruchy se na přístrojové desce rozsvítí žlutá kontrolka „“.

Systém varování při otevřených dveřích (DOW)



Když je napájení vozidla v režimu OFF/ACC/ON a vozidlo stojí, a pokud BSD detekuje blízkost vozidla na levé a pravé straně vozidla a jsou otevřené jakékoli dveře, DOW spustí alarm, aby upozornil řidiče/cestující, aby při vystupování věnovali pozornost vozidlům za nimi a zabránili kolizi.

Úroveň I: Pokud vozidlo vjede do oblasti detekce a splní podmínky pro spuštění alarmu, spustí se alarm úrovně I. Rozsvítí se žlutá kontrolka na příslušném bočním zpětném zrcátku a kontrolka na příslušném bočním obložení zadních dveří.

Úroveň II: Na základě úrovně I otevřete dveře. Po spuštění výstrahy úrovně II začne blikat žlutá kontrolka „“ na příslušném bočním zpětném zrcátku, rozsvítí se kontrolka „“ na příslušném bočním obložení zadních dveří a zazní výstražný zvuk.

PŘEČTĚTE SI

Systém DOW lze nastavit v audiosystému. Podrobnosti najdete v části Audiosystém.

Omezení funkcí

■ DOW nemusí fungovat správně za následujících podmínek:

1. Když je rychlost vozidla vyšší než 0.
2. Po vypnutí napájení vozidla na 5 minut.
3. Po vypnutí napájení vozidla a přechodu do režimu zabezpečení během 5 minut.

Systém varování před křížovým provozem vzadu (RCTA)

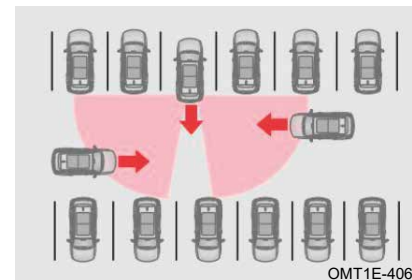

Po zapnutí napájení vozidla a zařazení zpátečky (- řadicí páka je v poloze R) systém BSD detekuje vozidla blízká se z levé/pravé strany, žlutá kontrolka „“ na zpětném zrcátku bliká a zazní alarm.

System brzdění při křížení provozu vzadu (RCTB) (je-li součástí)

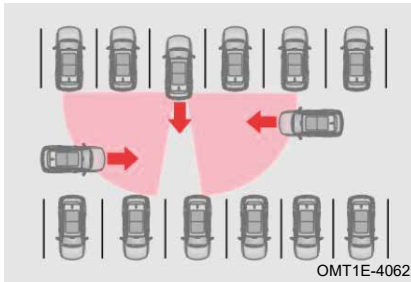

RCTB varuje řidiče a pomáhá mu brzdit, když je motor zapnutý, všechny dveře jsou zavřené, úhel natočení volantu je menší než prahová hodnota, vozidlo couvá (řadicí páka je v poloze R), rychlost vozidla není vyšší než 15 km/h a při vyjíždění z kolmého/šikmého parkovacího místa se objeví vozidlo nebo chodec přecházející silnici. Pomáhá řidičům vyhnout se kolizím s vozidly nebo chodci přecházejícími silnici, zejména pokud je řidiči bráněno ve výhledu vozidly zaparkovanými v blízkosti.

⚠ UPOZORNĚNÍ

- RCTB je asistenční funkce, která nemůže porušovat fyzikální zákony a má určitá omezení. Řidič musí vždy udržovat kontrolu nad vozidlem a nést za něj plnou odpovědnost.
- Určité situace mohou ovlivnit a oslabit detekci senzoru a systém může vydat zbytečné varování a zabrzdít nebo nedokáže detekovat všechny překážky.
- Nikdy žádným způsobem neměňte oblast kolem senzoru. Po úpravě se doporučuje vypnout RCTB, jinak může systém provádět zbytečné brzdění.

System varování před kolizí zezadu (RCW)

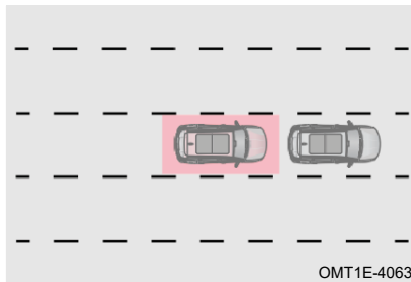

Při zapnutém napájení vozidla a rychlosti ≥ 15 km/h vydá přístrojová deska zvukový alarm, pokud se za vozidlem rychle blíží jiné vozidlo.

📖 PŘEČTĚTE SI

RCW lze nastavit v audiosystému (podrobnosti viz Audiosystém).

5-8. System asistence bezpečnosti jízdy

System head-up displeje (HUD) (je-li součástí výbavy)

Head-up displej je asistenční přístroj používaný v automobilech. Prostřednictvím optických systémů a elektronického ovládání jsou promítané informace (např. stav jízdy, asistence při řízení, navigace, zábava atd.) head-up displeje rozumně a živě integrovány do skutečných dopravních podmínek a překrývají efektivní zorné pole řidiče, což řidiči umožňuje získat odpovídající informace v reálném čase, aniž by musel upravovat směr pohledu, a zlepšuje tak jeho vnímání dopravního prostředí.

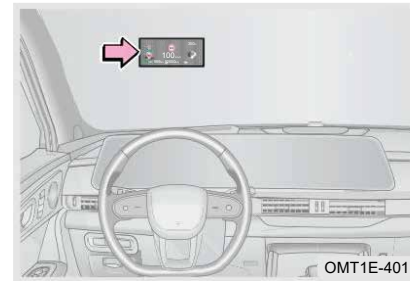

Head-up displej se nachází v oblasti čelního skla.



Zapněte napájení vozidla do režimu ON a zapněte HUD head-up displej prostřednictvím volby Audiosystém – Nastavení vozidla – HUD displej a nastavte HUD pro nastavení volantu zapnuto/vypnuto, nastavení jasu, nastavení výšky, režim sněhu zapnuto/vypnuto, zobrazení informací HUD a obnovení výchozích hodnot.

📖 PŘEČTĚTE SI

- Za sněhového počasí nebo při špatné viditelnosti se doporučuje zapnout režim SNOW.
- Head-up displej automaticky upravuje jas zobrazeného obrazu podle naměřené hodnoty jasu okolí, aby se přizpůsobil různým podmínkám jasu okolí.

⚠ UPOZORNĚNÍ

- Pokud je digitální head-up displej blokován, nelze jej používat.
- Fólie na čelním skle může ovlivnit jas obrazu head-up displeje.
- Pokud řidič nosí polarizované sluneční brýle, hrozí riziko, že nebude vidět obraz na head-up displeji.
- Při extrémním slunečním záření se může obrazová část displeje ztmavit nebo dokonce zmizet a poté se znovu objevit, což je normální jev.

Systém připomenutí odjezdu (DAI)

Systém DAI umožňuje uživatelům relaxovat a soustředit se na jiné věci než na řízení, když čekají v koloně na křižovatkách řízených semaforem nebo na ucpaných silnicích. Když se dopravní situace změní, pomáhá řidičům včas obnovit jízdu.

■ Na křižovatkách řízených semaforem nebo na přetížených silnicích, když vozidlo čeká v koloně a splňuje následující podmínky, systém vydá zvukový signál a přístrojová deska dynamicky zobrazí vozidlo vpředu, aby řidiče upozornila na nutnost obnovit jízdu:

1. Je detekováno, že vozidlo vpředu odjíždí.
2. Toto vozidlo je v klidu.
3. Systém ACC tohoto vozidla není aktivován.

📖 PŘEČTĚTE SI

Pokud při čekání v koloně vjede mezi vaše vozidlo a vozidlo před vámi jiné vozidlo, systém DAI opustí původní cílové vozidlo a jako nový cíl vybere vjeté vozidlo.

5-9. Automatický nouzový brzdový systém (AEB) /Systém varování před čelní srážkou(FCW) (je-li součástí výbavy)**Automatický nouzový brzdový systém (AEB) / Systém varování před čelní srážkou (FCW)**

Když se vozidlo chystá narazit do vozidla před ním nebo do chodce, systémy AEB a FCW spolupracují a vydávají zvukový signál, aby upozornily řidiče. Pokud řidič nedokáže reagovat dostatečně rychle, vozidlo automaticky zabrzdí, čímž se sníží škody způsobené kolizí.

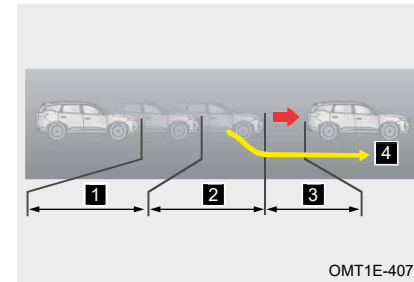
Aktivace automatického nouzového brzdového systému (AEB) / systému varování před čelní srážkou (FCW)

- 1 Spustíte předběžné varování před nárazem.
- 2 Před nárazem začnete částečně brzdit.
- 3 Spustíte nouzové brzdění před nárazem.
- 4 Pokud řidič reaguje správně (například vyhnete se kolizi pomocí řízení), následné nouzové brzdění se zruší.

📖 PŘEČTĚTE SI

Systém AEB/FCW / systém varování před vzdáleností lze nastavit v audiosystému. Podrobnosti najdete v části Audiosystém.

⚠ UPOZORNĚNÍ

- Při rychlosti < 30 km/h systém FCW nevydává výstražný zvuk; při rychlosti > 85 km/h, systém FCW nevydává výstražný zvuk pro statický cíl před vozidlem.
- Provozní rozsah rychlosti systému AEB je 4–53 km/h pro statický cíl vozidla; provozní rozsah rychlosti systému AEB je 4–80 km/h pro pohybující se cíl vozidla; provozní rozsah rychlosti systému AEB je 4–64 km/h pro chodce a cyklisty.
- Řidič musí zajistit, aby byly zapnuté bezpečnostní pásy a zavřené dveře. V opačném případě systém AEB nefunguje.
- Zapněte ESP, FCW, AEB, jinak AEB/FCW nebude fungovat.
- Pokud systém AEB nefunguje správně, rozsvítí se žlutá kontrolka „“ na přístrojové desce. Co nejdříve navštivte autorizovaný servis a zajistěte kontrolu a opravu.
- Řidič musí převzít řízení vozidla, protože vozidlo nezůstává v klidu, když je automaticky zabrzděno.
- Pokud řidič během aktivace systému AEB rychle otočí volantem nebo silně sešlápne pedál plynu, systém AEB se deaktivuje.
- Systém nemusí být k dispozici za zvláštních podmínek (například na pouštních silnicích).

VAROVÁNÍ

- Řidič musí ovládat vozidlo a během celé jízdy provádět potřebné manévry, aby se vyhnul nebezpečí.
- AEB vám pouze poskytuje asistenci. Nemusí fungovat správně za všech jízdních podmínek, povětrnostních podmínek, dopravních podmínek nebo podmínek na silnici.
- Mezi vozidla, která může AEB detekovat, patří osobní automobily, autobusy a nákladní automobily. U některých přestavěných vozidel (například cisterny na cement, speciální vozidla s vyšším nebo nižším podvozkem) má systém AEB určité omezení v detekci.
- Systém AEB může plnit svou funkci nejlépe, když detekuje některé charakteristiky odpovídající normální chůzi člověka (například pohyb hlavy, paží a nohou). Systém AEB považuje za cíl chodce, kteří přecházejí jízdní pruh vozidla, ale nepovažuje za cíl chodce, kteří jdou podélně v jízdním pruhu, jdou v zatáčce nebo jsou blokováni jinými objekty.
- AEB může plnit svou funkci nejlépe pouze v případě, že detekuje informace o obrysech těla a jízdního kola a také normální pohyby cyklisty. AEB nepovažuje protijedoucího cyklistu za cíl.
- Systém AEB není vždy schopen detekovat vozidla, cyklisty nebo chodce a může z různých důvodů automaticky generovat zbytečné brzdění nebo nefungovat. AEB je pouze asistenční systém pro řízení, který snižuje závažnost kolize, není vždy možné zcela zabránit kolizi v daném rozsahu rychlostí.

Bezpečnostní opatření pro automatický nouzový brzdový systém (AEB)

1. Systém AEB nemůže porušovat fyzikální zákony a má určitá omezení. Řidič musí vždy udržovat kontrolu nad vozidlem a nést za něj plnou odpovědnost.
2. Řidič řídí rychlost a vzdálenost od vozidla před ním podle povětrnostních podmínek, stavu vozovky, dopravní situace atd.
3. Systém AEB nereaguje na zvířata, křížující vozidla, přijíždějící vozidla, jízdní kola a chodce.
4. Výkon systému bude výrazně omezen u cílů, které rychle vjíždějí do jízdního pruhu, u cílů, které jsou detekovány po změně jízdního pruhu vozidla, a u cílů v zatáčkách.
5. Zapněte všechny bezpečnostní pásy a zajistěte veškerý náklad, aby nedošlo k nebezpečí při spuštění systému AEB.
6. Pokud systém AEB nefunguje správně, rozsvítí se žlutá kontrolka „“ na přístrojové desce. Co nejdříve navštivte autorizovaný servis za účelem kontroly a opravy.
7. Při kontrole vozidla pomocí bubnového testeru by měly být systémy FCW a AEB vypnuté.
8. Při instalaci náhradního kola, které není plné velikosti, se doporučuje, aby zákazník vypnul FCW a AEB a včas vyměnil plné pneumatiky původního vozidla.

9. Za některých zvláštních okolností může systém AEB provádět zbytečné varování a brzdění, například při přejezdu kolejí, vjezdu do podzemního parkoviště, zatáčení atd. Některé okolnosti mohou ovlivnit a oslabit detekci senzoru, což má vliv na související funkce systému, například tunel, světlo protijedoucího vozidla, odraz na kluzké vozovce.

10. Dva senzory radaru a kamery jsou instalovány v přední části vozidla a za čelním sklem. Upozorňujeme, že výhled senzoru nesmí být zakryt znečišťujícími látkami a přední nebo okolní oblasti nesmí být upraveny nebo zdobeny rámečky poznávacích značek atd. Zejména pokud je senzor zcela zakryt sněhem, funkce systému se vypne. Výkon systému AEB může být snížen nebo může dojít k selhání jeho funkce v důsledku vibrací nebo kolize senzoru. V takovém případě co nejdříve navštivte autorizovaný servis, aby provedl recalibraci senzorů.

Výše uvedené bezpečnostní pokyny nezahrnují všechny okolnosti, které mohou ovlivnit normální fungování systému AEB. Funkce AEB nemusí přinést očekávaný účinek z jiných důvodů. Řidič musí vždy převzít plnou odpovědnost za řízení vozidla.

5-10. Systém monitorování tlaku v pneumatikách (TPMS)**Systém monitorování tlaku v pneumatikách (TPMS)**

TPMS je aktivní bezpečnostní konfigurace, která umožňuje sledovat tlak a teplotu pneumatik v reálném čase. Pokud je tlak v pneumatikách příliš nízký nebo teplota příliš vysoká, systém monitorování tlaku v pneumatikách vydá výstražný signál.

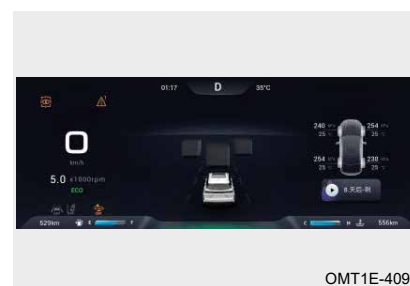

Na informační obrazovce řidiče posuňte tlačítko na volantu nahoru/dolů na obrazovku s údajem o tlaku v pneumatikách, kde můžete zkontrolovat hodnoty tlaku a teploty v pneumatikách.

Pokud je rychlost po určitou dobu vyšší než 30 km/h, budou hodnoty tlaku a teploty pneumatik zobrazeny na přístrojové desce v reálném čase.

Když se napájení vozidla přepne z režimu VYPNUTO do režimu ZAPNUTO (bez vypnutí), budou hodnoty tlaku a teploty pneumatik zobrazeny na přístrojové desce.

Pokud je rychlost vyšší než 30 km/h a systém TPMS po několika minutách nepřijme rádiový signál z jednoho nebo více senzorů, odešle varování o poruše systému. Žlutá kontrolka „“ na přístrojové desce bliká 75 sekund a poté se rozsvítí. V tomto okamžiku se zobrazí hlášení „Abnormální tlak v pneumatikách, zkontrolujte TPMS“ a po 5 sekundách zmizí, ale lze jej zkontrolovat na obrazovce s tlakem v pneumatikách.

📖 PŘEČTĚTE SI

- I když je vozidlo vybaveno systémem TPMS, před jízdou zkontrolujte, zda je tlak v pneumatikách a jejich vzhled v normě. V případě potřeby navštivte autorizovaný servis pro kontrolu a opravu.
- Mezi běžné zdroje rádiového rušení patří napájení vozidla, záznamník jízdy, čistička vzduchu, vstupní bezpečnostní karta, dálkové ovládání, základnová stanice mobilního telefonu, televizní věž atd.

Varování o nízkém tlaku

Pokud je tlak v pneumatikách nižší než 175 kPa a rychlost je vyšší než 30 km/h po určitou dobu, systém vyše varování o nízkém tlaku, bliká symbol příslušného kola, zobrazí se aktuální hodnota tlaku v pneumatikách a žlutá kontrolka „“ na přístrojové desce zůstane svítit.

Když se napájení vozidla přepne z polohy OFF do polohy ON a tlak v pneumatikách je nižší než

175 kPa, systém vyše varování o nízkém tlaku, bliká symbol příslušného kola, zobrazí se aktuální hodnota tlaku v pneumatikách a žlutá kontrolka „“ na přístrojové desce zůstane svítit.

Pokud se objeví varování o nízkém tlaku, nahustěte pneumatiku co nejdříve na 230 kPa. Po jízdě vozidla rychlostí vyšší než 30 km/h po určitou dobu se varování o nízkém tlaku automaticky zruší.

⚠ UPOZORNĚNÍ

Nízký tlak v pneumatikách zvyšuje spotřebu paliva a zhoršuje opotřebení pneumatik (vážné opotřebení pneumatik může způsobit riziko prasknutí pneumatiky), zkontrolujte příčiny úniku vzduchu. V případě potřeby co nejdříve navštivte autorizovaný servis pro kontrolu a opravu.

Varování před vysokou teplotou

Pokud je teplota pneumatiky vyšší než 85 °C a rychlost vyšší než 30 km/h po delší dobu, systém vyše varování o vysoké teplotě, bliká příslušný symbol kola, zobrazí se aktuální hodnota teploty pneumatiky a žlutá kontrolka „“ na přístrojové desce zůstane svítit.

Když se vozidlo zapne z vypnutého stavu a teplota pneumatik je vyšší než 85 °C, systém vyše varování před vysokou teplotou, bliká symbol příslušného kola, zobrazí se aktuální hodnota teploty pneumatik a žlutá kontrolka „“ na přístrojové desce zůstane svítit.

Pokud dojde k varování před vysokou teplotou, poté, co teplota pneumatik klesne pod 80 °C a vozidlo pojedje po určitou dobu rychlostí vyšší než 30 km/h, varování před vysokou teplotou se automaticky zruší.

⚠ UPOZORNĚNÍ

Při varování před vysokou teplotou okamžitě zastavte jízdu, aby pneumatiky přirozeně vychladly. Neochlazujte pneumatiky poléváním studenou vodou, mohlo by dojít k jejich poškození a následné nehodě. V případě potřeby co nejdříve navštivte autorizovaný servis pro kontrolu a opravu.

Omezení funkcí

- Systém TPMS může vyslat varování o poruše systému za následujících podmínek
 1. Po výměně kol (včetně rezervního kola) není provedena konfigurace systému monitorování tlaku v pneumatikách.
 2. Senzor může být ovlivněn elektromagnetickým stíněním způsobeným instalací sněhových řetězů, což ovlivňuje správnou funkci systému TPMS.
 3. Snímač tlaku v pneumatikách nebo jiné součásti byly poškozeny, proto co nejdříve navštivte autorizovaný servis, aby provedl kontrolu a opravu.
 4. Systém TPMS nemusí fungovat správně kvůli rušení elektronickým zařízením (nadstandardním vybavením) nainstalovaným ve vozidle, což může vést k falešnému poplachu.
 5. Systém TPMS nemusí fungovat kvůli rádiovému rušení; může být dočasně rušen silnými elektromagnetickými rádiovými signály se stejnou frekvencí (433 MHz).

5-11. Systém monitorování řidiče (DMS)**Systém monitorování řidiče (DMS)**



Systém DMS (systém monitorování řidiče) používá infračervenou kameru umístěnou v kabině k monitorování stavu řidiče v reálném čase a shromažďuje obraz obličeje řidiče (například zívání, zavřené oči, kývání hlavou atd.) a informace o oblasti pohledu v reálném čase, čímž v reálném čase posuzuje stav řidiče. Kamera snímá pouze obličej řidiče, nesnímá zbytek vozidla. Zachycené informace o obličeji nebudou použity k osobní identifikaci a nebudou uloženy. Systém je ve výchozím nastavení zapnutý.

■ Hlavní funkce

1. Určuje, zda je řidič unavený, a to sledováním výrazu obličeje, zavírání očí, frekvence mrkání atd. Při zjištění, že řidič je unavený, se na přístrojové desce zobrazí vyskakovací okno a zazní alarm.
2. Určuje, kam řidič hledí a zda je rozptýlen, a to sledováním jeho zorného pole. Pokud je zjištěno, že je řidič rozptýlen, zobrazí se na přístrojové desce vyskakovací okno a zazní alarm.
3. Systém je ve výchozím nastavení aktivován při každém spuštění vozidla a lze jej ručně vypnout na obrazovce audiosystému. Po každém zapnutí

Systém provede autokontrolu. Pokud je kamera blokována nebo systém nefunguje správně, zobrazí se na přístrojové desce odpovídající hlášení.

⚠ UPOZORNĚNÍ

- Systém DMS lze nastavit v audiosystému. Podrobnosti najdete v části Audiosystém.
- Když je systém monitorování řidiče aktivován, rozsvítí se na přístrojové desce kontrolka „“; pokud systém monitorování řidiče nefunguje správně, rozsvítí se na přístrojové desce kontrolka „“. Co nejdříve navštivte autorizovaný servis a zajistěte kontrolu a opravu.
- Pokud je rychlost vozidla vyšší než 10 km/h, systém monitorování řidiče spustí alarm, když systém zjistí, že řidič je unavený.
- Při rychlosti vozidla vyšší než 20 km/h systém monitorování řidiče spustí alarm, pokud systém zjistí, že řidič je rozptýlený nebo nereaguje na upozornění.

⚠ VAROVÁNÍ

Systém monitorování únavy řidiče je pouze pomocným nástrojem. V každém případě je za bezpečnost vozidla odpovědný řidič. Únava a nepozornost při řízení jsou přísně zakázány. Řidič se musí vždy soustředit na opatrnou jízdu.

5-12. Systém asistence při parkování

Systém monitorování parkování (RVC)

RVC shromažďuje obraz zadní části vozidla prostřednictvím zadní kamery a zobrazuje zadní pohled a vodící čáru pro jízdní pruhy prostřednictvím audiosystému, což řidiči zajišťuje bezpečnost a snadné parkování.

Způsoby použití

Přesunutím řadicí páky do polohy R se dostanete na obrazovku systému RVC, kde se zobrazí monitor parkovacího zobrazení a vodící čáry jízdního pruhu. Vodící čáry se mění v závislosti na otáčení volantu a slouží k předběžnému odhadu trasy couvání.

⚠ UPOZORNĚNÍ

- Použijte vzdálenost jako referenci (například na kopci).
- Pruhy pro šířku vozidla a předpovědní čáry jsou širší než skutečné čáry.
- Při čištění nečistot nebo sněhu z povrchu kamery nepoškrábejte objektiv.
- Pokud jsou pneumatiky nahrazeny pneumatikami jiné velikosti, zobrazovaná předpovědní čára se liší od skutečné čáry. Použijte zpětné zrcátko nebo zkontrolujte a určete vzdálenost od ostatních objektů ve skutečnosti.

⚠ VAROVÁNÍ

- Při couvání se ujistěte, že jsou zadní dveře pevně zavřené.
- Nikdy neodvádějte pozornost od okolního provozu kvůli obrazům na displeji.
- Vzhledem k omezenému rozsahu monitorování nelze pomocí RVC zobrazit spodní část a rohy nárazníku.
- Při couvání vždy věnujte zvláštní pozornost dětem, malým zvířatům a předmětům v okolí, protože kamera je nemusí vždy zachytit.
- Protože zadní kamera používá širokoúhlý objektiv, vzdálenost objektů zobrazená na RVC se liší od skutečné vzdálenosti.
- Nikdy neudeřte do objektivu. Jedná se o přesný přístroj. V opačném případě může dojít k poruše nebo poškození, které může způsobit požár nebo úraz elektrickým proudem.
- Při mytí karoserie vozidla vysokotlakou vodou nestříkejte vodu kolem kamery, jinak voda vnikne do kamery a zkondenzuje na objektivu, což může způsobit poruchu, požár nebo úraz elektrickým proudem.
- RVC je pohodlný, ale nenahrazuje správné couvání. Při couvání se ujistěte, že jste se rozhlédli kolem sebe, abyste zkontrolovali, zda je okolí bezpečné, a couvejte pomalu.
- Objektiv zadní kamery může zvětšovat a zkreslovat obraz, takže obraz na displeji se liší od skutečného objektu nebo nemůže přesně odrážet skutečný objekt, a také existuje slepé místo a malé zpoždění.

Systém panoramatického monitoru (AVM) (je-li součástí výbavy)

Systém AVM shromažďuje obraz okolí vozidla prostřednictvím čtyř kamer a zobrazuje okolí a vodící čáry jízdních pruhů na audiosystému, čímž řidiči zajišťuje bezpečnost a usnadňuje parkování.

Rozložení kamer

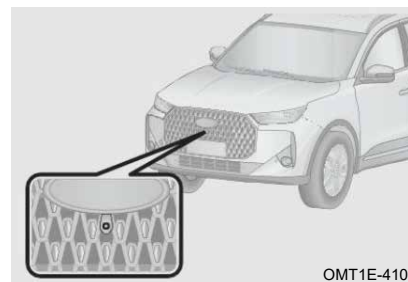

Umístění přední kamery: Umístěna na mřížce předního nárazníku.

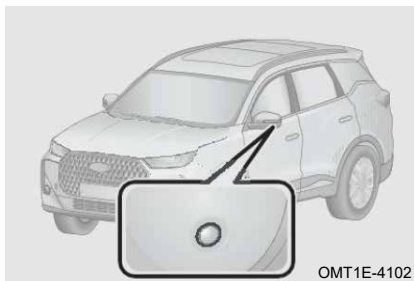

OMT1E-4102

Umístění levé/pravé kamery: Umístěna ve spodní části levého/pravého vnějšího zpětného zrcátka.

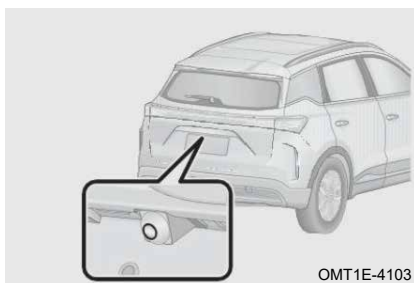

OMT1E-4103

Umístění zadní kamery: Umístěna ve střední části nad zadní poznávací značkou.

Způsoby použití

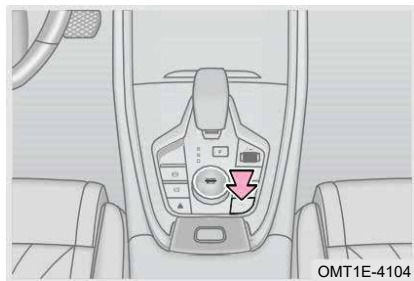

OMT1E-4104

Zapněte napájení vozidla a udržujte rychlost vozidla pod 20 km/h:

Metoda 1: Přesuňte řadící páku do polohy R pro vstup do systému AVM; přesuňte řadící páku z polohy R pro opuštění systému AVM.

Metoda 2: Stiskněte tlačítko „AVM“ pro vstup do systému AVM; klikněte na tlačítko „AVM“ pro opuštění systému AVM.

Metoda 3: Zapněte levý/pravý směrový světlo pro vstup do systému panoramatického monitoru (je nutné zapnout aktivovat panoramatický monitor pomocí směrových světel v nastavení systému panoramatického monitoru); Vypněte levé/pravé směrové světlo pro opuštění systému panoramatického monitoru.

Metoda 4: Otočením volantu o velký úhel vstoupíte do systému AVM (v nastavení systému AVM je nutné zapnout funkci otočením volantu aktivovat panoramatický monitor).

Poznámka: Po vypnutí motoru nebo při rychlosti vyšší než 30 km/h se systém monitoru s panoramatickým zobrazením vypne.

PŘEČTĚTE SI

Systém AVM poskytuje pohodlnou asistenci při řízení, ale objekt na obrazu neodráží skutečnou velikost a vzdálenost překážky. Oproti skutečnému obrazu má obraz malé zpoždění a slepé místo. Funkce panoramatického zobrazení proto nenahrazuje ovládání a úsudek řidiče. Řidič by měl při zapínání/vypínání a používání této funkce věnovat pozornost okolí a řídit bezpečně.

Přepínání zobrazení

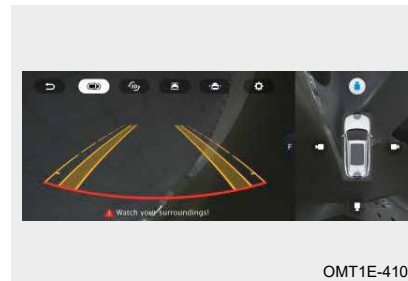

OMT1E-4105

Klikněte na tlačítko „↔“ a řadící páka není v poloze R, ukončete AVM.

Kliknutím na tlačítko „⚙“ vstoupíte do nastavení systému panoramatického monitoru.

Kliknutím na tlačítko „👁“ přepnete na jednostranný + ptačí pohled.

Kliknutím na tlačítko „3D“ přepnete na 3D zobrazení + zobrazení z ptačí perspektivy. Klikněte na tlačítko „👁“ kolem ptačí perspektivy vozidla pro přepnutí na odpovídající 3D zobrazení.

Kliknutím na tlačítko „👁“ přepnete na širokoúhlý pohled zepředu a dalším kliknutím na tlačítko přepnete na širokoúhlý pohled zezadu.

Kliknutím na tlačítko „👁“ přepnete na boční pohled na přední kola a dalším kliknutím na tlačítko přepnete na boční pohled na zadní kola.

PŘEČTĚTE SI

AVM je velmi užitečné pro parkování a bezpečné řízení. Doporučujeme se s touto funkcí seznámit na otevřeném a pohodlném místě.

⚠ UPOZORNĚNÍ

- Při čištění nečistot nebo sněhu z povrchu kamery nepoškrábejte objektiv.
- Na kameru AVM neumísťte žádné předměty.
- Vzdálenost objektu viditelná z AVM se liší od skutečné vzdálenosti.
- Před použitím AVM se ujistěte, že jste vyklopili vnější zpětná zrcátka a pevně zavřeli zadní dveře.
- AVM bylo před opuštěním továrny profesionálně kalibrováno. Jakékoli neodvolatelné odstranění/instalace a změny polohy a úhlu instalace kamery mohou ovlivnit funkci a účinnost AVM.
- Systém AVM poskytuje pohodlnou asistenci při řízení, ale objekt na obrazu neodráží skutečnou velikost a vzdálenost překážky. Oproti skutečnému obrazu má obraz malé zpoždění a slepé místo. Funkce panoramatického zobrazení proto nenahrazuje ovládání a úsudek řidiče. Řidič by měl při zapínání/vypínání a používání této funkce věnovat pozornost okolí a řídit bezpečně.

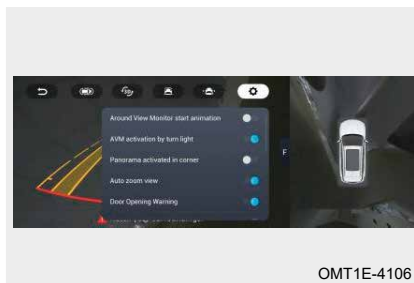
Nastavení systému

OMT1E-4106

[Animace spuštění AVM] Kliknutím na tlačítko „AVM“ poprvé vstoupíte do AVM a na úvodní obrazovku panoramatického zobrazení.

[Aktivace AVM směrovým světlem] Při zapnutí levého/právěho směrového světla se zobrazí 3D pohled na levou/pravou zadní stranu vozidla.

[Panorama aktivováno v zatáčce] Otočením o velký úhel vstoupíte do AVM.

[Automaticky zvětšený pohled] Automaticky se zobrazí zvětšený pohled na základě vzdálenosti překážky.

[Varování při otevírání dveří] Zobrazí stav střešního okna, dveří a zadních dveří.

[Zobrazení trajektorie vozidla] Při vstupu do AVM načtete statické/dynamické vodící čáry jízdního pruhu a stopy kol.

[Zobrazení parkovacího senzoru] Zobrazení odpovídajících informací o vzdálenosti radaru (červené, žluté, zelené oblasti).

[Průhledná karoserie vozidla] Nastavení a zobrazení odpovídajících informací o registračním čísle na modelu vozidla.

[Obnovit výchozí nastavení] Obnoví výchozí nastavení.

Parkovací radarový systém (je-li součástí výbavy)

Parkovací radarový systém je radarové detekční zařízení, které pomocí radarových senzorů (je-li jimi vozidlo vybaveno) detekuje překážky před/za vozidlem a vzdálenost od nich. Řidič je upozorněn pomocí displeje audiosystému, zvukového alarmu atd., aby mohl bezpečně a snadno zaparkovat.

Spínač parkovacího radarového systému (je-li součástí výbavy)

OMT1E-4110

Zapněte napájení vozidla, klikněte na tlačítko „P“ pro zapnutí parkovacího radarového systému; pokud není řadicí páka v poloze R, klikněte znovu na tlačítko „P“ pro opuštění parkovacího radarového systému.

Poznámka: Pokud je parkovací radarový systém v provozu a rychlost vozidla je vyšší než 15 km/h, parkovací radarový systém se vypne; pokud je rychlost vozidla nižší než 15 km/h, je nutné znovu stisknout tlačítko „P“, aby se systém znovu aktivoval.

📖 PŘEČTĚTE SI

Pouze modely s 8 senzory jsou vybaveny spínačem parkovacího radarového systému.

Způsoby použití

U modelů se 4 senzory: Zapněte napájení vozidla a přesuňte řadicí páku do polohy R, aby se aktivoval parkovací radarový systém. Když radarový senzor detekuje překážku, audiosystém zobrazí vzdálenost od překážky (červená, žlutá, zelená oblast) a zazní výstražný zvuk.

U modelů s 8 senzory: Zapněte napájení vozidla, stiskněte tlačítko „P“ nebo přesuňte řadicí páku do polohy R, aby se aktivoval parkovací radarový systém. Když radarový senzor detekuje překážku, audiosystém zobrazí vzdálenost od překážky (červená, žlutá, zelená oblast) a vydá zvukový signál.

Poznámka: Pokud radarový senzor nefunguje správně, parkovací radarový systém po zapnutí vydá zvukový signál po dobu 2 sekund. Při zapnutí parkovací brzdě nebo řadicí páce v poloze P bude varovný zvukový signál signalizující poruchu radarového senzoru potlačen.

PŘEČTĚTE SI

- Sledovaná vzdálenost je nejkratší vertikální vzdálenost mezi překážkou a radarovým senzorem.
- Při zapnuté parkovací brzdě nebo řadicí páce v poloze P s aktivovaným předním radarem zobrazí audiosystém pouze informace o oblouku a zvukový signál audiosystému nezazní.
- U modelů s 8 senzory přesuňte řadicí páku do polohy R, aby se aktivoval parkovací radarový systém (bez ohledu na to, zda byl parkovací radarový systém zapnutý před přesunutím řadicí páky do polohy R), parkovací radarový systém funguje i při přesunutí do jiných poloh.

UPOZORNĚNÍ

- U překážek mimo dosah detekce radarové senzory nevydávají výstražný signál.
- Při jízdě mějte na paměti, že zadní radarové senzory na druhé straně se mohou přiblížit k jiným překážkám.

Omezení funkcí

■ Parkovací radarový systém nemusí fungovat normálně v následujících případech

1. Když je vozidlo na strmém svahu.
2. Při jízdě v kašovitém sněhu nebo v dešti.
3. Nízké objekty, jako jsou kameny atd., nelze detekovat.
4. Objekty, které jsou vyšší než nárazník, nelze detekovat.
5. Tenké objekty, jako jsou dráty, ploty a lana atd., nelze detekovat.
6. Když je vozidlo vybaveno vysokofrekvenčním rádiem nebo je používána anténa.
7. Pokud jsou povrchy radarových senzorů zamrzlé, nedetekují žádné překážky.
8. Pokud jsou radarové senzory pokryty nečistotami, sněhem nebo blátem, nemusí detekovat překážky.
9. Objekty, které snadno absorbují ultrazvukové vlny (např. měkký sníh, bavlna, houba), nelze detekovat.
10. Při hlučném prostředí v blízkosti vozidla (např. klaksony vozidel, motory motocyklů, vzduchové brzdy velkých vozidel nebo jiné hlasité zvuky produkující ultrazvukové vlny).
11. Pokud je překážka detekována více radarovými senzory, vzdálenosti mezi jednotlivými radarovými senzory a překážkami se zobrazí současně na audiosystému a systém vydá zvukový signál podle nejbližší překážky.

Čištění radarového senzoru

Při mytí vozidla použijte měkký hadřík nebo vodu (nízký tlak vody) k odstranění cizích látek, jako je sníh, bláto a prach, z povrchu radarového senzoru.

Vysokotlaký proud vody, jako jsou vodní děla, nebo velké vnější síly mohou způsobit poškození radarových senzorů. Radarové senzory neštípněte ani do nich neudeřte, mohlo by to vést k jejich nesprávné funkci.

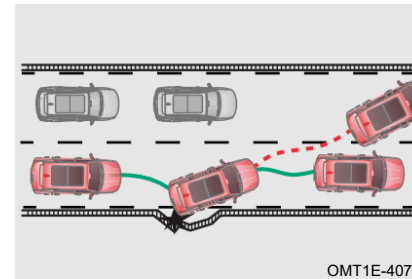
5-13. Systém brzdění při vícenásobné kolizi (MCB)**Systém brzdění při vícenásobné kolizi (MCB)**

Když systém brzdění při vícenásobné kolizi zjistí, že došlo ke kolizi vozidla, systém elektronické kontroly stability provede aktivní brzdění a zpomalí vozidlo, aby zabránil další kolizi. Během brzdění je možné i nadále udržet kontrolu nad vozidlem, což dále zvyšuje bezpečnost řidiče a okolních osob.

Omezení funkcí

Za následujících podmínek nemusí systém brzdění při více kolizích fungovat správně:

- Při poruše systému airbagů.
- Při poruše systému elektronického stabilizačního programu.
- Při vypnutém elektronickém stabilizačním programu.

5-14. Systém řízení brzdné síly**Elektronický stabilizační program (ESP)**

ESP udržuje stabilitu vozidla při přetáčivosti nebo nedotáčivosti. Při detekci přetáčivosti nebo nedotáčivosti systém zabrzdí jedno nebo více kol, aby zlepšil kontrolu stability vozidla. ESP také rozšiřuje některé

funkce (např. ABS a EBD atd.), aby zajistil boční stabilitu při jízdě vozidla.

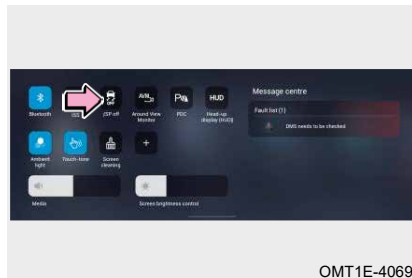

Zapněte napájení vozidla, stiskněte tlačítko „ESP“ pro vypnutí elektronického systému kontroly stability; stiskněte tlačítko „ESP“ znovu pro zapnutí elektronického systému kontroly stability.

PŘEČTĚTE SI

- Zapnutí/vypnutí systému ESP by mělo být nastaveno v přístrojové desce. Podrobnosti najdete v části Přístrojová deska.
- ESP vydává alarm po výměně náhradního kola, které není plné velikosti. Po návratu k normální velikosti pneumatiky se systém automaticky vrátí do normálního stavu po ujetí 1 km.

Kontrolka systému elektronické stability (ESP)

Při vypnutí zůstane žlutá kontrolka „ESP“ na přístrojové desce svítit. Během provozu bliká žlutá kontrolka „ESP“ na přístrojové desce.

V případě poruchy zůstává žlutá kontrolka „ESP“ na přístrojové desce rozsvícená.

PŘEČTĚTE SI

Po výměně za náhradní kolo, které není plné velikosti, se abnormálně spustí alarm elektronického systému kontroly stability. Po použití kola normální velikosti a ujetí 1 km se systém automaticky vrátí do normálního stavu.

VAROVÁNÍ

- Pokud ESP nefunguje správně, co nejdříve navštivte autorizovaný servis a zajistěte kontrolu a opravu.
- I když systém ESP funguje, může při vysoké rychlosti, prudkých zatáčkách nebo špatných podmínkách na silnici dojít k nehodě.
- Funkce ESP nezaručuje, že budete schopni převzít kontrolu nad vozidlem, pokud dojde ke ztrátě kontroly v různých extrémních situacích. I při zapnutém systému ESP vždy dodržujte zákony a předpisy, abyste předešli nehodám.
- Funkce asistence řidiče se z bezpečnostních důvodů spoléhá na systém ESP. Pokud je systém ESP vypnutý, mnoho funkcí asistence řidiče nebude k dispozici a na přístrojové desce se může objevit kontrolka dočasné poruchy, která signalizuje, že funkce není k dispozici (nejedná se o poruchu systému asistence řidiče). Chcete-li pokračovat v používání funkce asistence řidiče, znovu zapněte funkci ESP, funkce asistence řidiče se obnoví.

Omezení funkcí

■ Za následujících podmínek je nutné ESP vypnout

1. Při jízdě se sněhovými řetězy.
2. Při startování vozidla na testovacím zařízení.
3. Při jízdě po silnicích s hlubokým sněhem nebo na nezpevněných silnicích.

PŘEČTĚTE SI

Pro zlepšení trakce vozidla při jízdě na písku nebo šterku se doporučuje vypnout systém ESP.

Protiblokovací brzdový systém (ABS)

Systém ABS může zabránit zablokování kol při nadměrném brzdění nebo brzdění na kluzké vozovce, čímž se zabrání bočnímu smyku nebo driftu vozidla a zachová se stabilita vozidla.

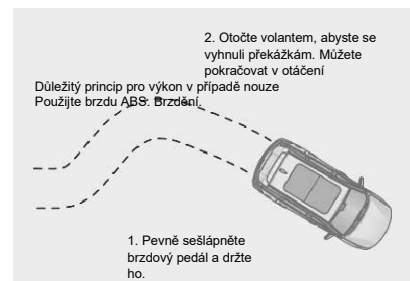

Systém ABS nefunguje při normálním brzdění a zapne se pouze při náhlém brzdění (brzdový pedál pulzuje a vydává zvuk, čímž zajišťuje brzdový výkon a ovladatelnost, pokud je dostatek prostoru, může vozidlo také vyhnout překážkám). V tomto případě nikdy neuvolňujte brzdový pedál.

VAROVÁNÍ

- Vždy jezděte opatrně a při zatáčení nezapomeňte zpomalit.
- Pokud ABS nefunguje správně, co nejdříve navštivte autorizovaný servis a zajistěte kontrolu a opravu.
- Ačkoli ABS může zajistit nejlepší brzdový účinek, brzdná dráha se bude značně lišit v závislosti na stavu vozovky.
- Systém ABS také nemůže eliminovat rizika vyplývající z jízdy v těsné blízkosti jiného vozidla, brodění, rychlého zatáčení nebo jízdy na špatném povrchu vozovky a nemůže zabránit nehodám způsobeným nepozornou nebo nevhodnou jízdou.
- Systém ABS nemůže zaručit, že brzdná dráha bude v každé situaci zkrácena. Pokud je vozidlo vybaveno sněhovými řetězy, na silnicích pokrytých pískem nebo sněhem může mít vozidlo s ABS delší brzdovou dráhu než vozidlo bez ABS.

Kontrolka antiblokovacího brzdového systému (ABS)

V případě poruchy se na přístrojové desce rozsvítí žlutá kontrolka „ABS“.

VAROVÁNÍ

Pokud kontrolka ABS a kontrolka brzdového systému svítí současně, zaparkujte vozidlo na bezpečném místě daleko od hlavní dopravní tepny a okamžitě se vydejte do autorizovaného servisu k prohlídce a opravě.

Omezení funkcí

■ ABS vydává zvukový signál za následujících podmínek

1. Odrazový zvuk brzdového pedálu.
2. Zvuk nárazu mezi zavěšením kol a karoserií vozidla v důsledku nouzového brzdění.
3. Provozní zvuk motoru, elektromagnetického ventilu a zpětného čerpadla v hydraulické jednotce.
4. Provozní zvuk elektromagnetického ventilu, když do brzdění zasahuje systém EBD.
5. Po zapnutí vozidla nebo nastartování motoru bude krátce slyšet bzučení, které signalizuje provádění autotestu systému.

■ V následujících situacích vždy udržujte bezpečnou vzdálenost od vozidla před vámi

1. Při jízdě po nerovných silnicích.
2. Při jízdě po silnicích s výmoly nebo nerovným povrchem.
3. Při jízdě se sněhovými řetězy.
4. Při jízdě po nepevných, šterkových nebo zasněžených silnicích.

UPOZORNĚNÍ

Velikost pneumatik a opotřebení dezénu mají významný vliv na výkon ABS. Náhradní pneumatiky by měly mít stejnou velikost, nosnost a strukturu jako originální pneumatiky. Pokud je pneumatika poškozená, doporučujeme ji vyměnit za originální typ v autorizovaném servisu.

VAROVÁNÍ

- Při jízdě v deštivém dni řádně kontrolujte rychlost vozidla, pokud kola protácejí nebo kloužou, systém ABS nebude schopn vozidlo ovládat.
- Ačkoli systém ABS pomáhá ovládat vozidlo, je třeba řídit opatrně, udržovat přiměřenou rychlost a dodržovat bezpečnou vzdálenost od vozidel jedoucích před vámi. I při fungování systému ABS existují určitá omezení stability vozidla a účinnosti řízení volantu.

Rozšířená funkce (je-li součástí výbavy)

Systém rozložení brzdné síly (EBD)

Systém EBD automaticky upravuje poměr rozložení brzdné síly mezi přední a zadní nápravou podle rozdílu v přenosu axiálního zatížení způsobeného brzděním, aby se zlepšila účinnost brzdění. Kromě toho systém EBD spolupracuje se systémem ABS, aby zlepšil

stabilitu brzdění. Při brzdění v zatáčce lze také upravit brzdou sílu vnitřního a vnějšího kola, aby se zlepšila stabilita brzdění.

Systém kontroly trakce (TCS)

Při rozjezdu nebo prudkém zrychlení může systém TCS způsobit prokluz hnacích kol. Na kluzké vozovce, například na zasněžené nebo zledovatělé silnici, může dojít ke ztrátě kontroly nad směrem jízdy, což může být nebezpečné. Když systém TCS pomocí senzoru zjistí, že rychlost poháněného kola je nižší než rychlost hnacího kola (což je příznak prokluzu kola), vyšle signál k úpravě časování zapalování, snížení otevření škrtkové klapky, podřazení nebo zabrzdění kol, aby kola již neprokluzovala.

Asistent rozjezdu do kopce (HAC)

Systém HAC může zabránit vozidlu v pohybu dozadu při rozjezdu do kopce. Po zastavení vozidla systém HAC pomocí snímače podélného zrychlení určí, zda se vozidlo nachází na svahu. Když vozidlo vyjíždí ze stání na svahu nebo couvá nahoru, systém HAC se automaticky aktivuje. Při rozjezdu, poté co řidič uvolní brzdový pedál, systém udržuje předchozí brzdový tlak po dobu asi 1–2 sekund, aby vozidlo udržel na místě. S rostoucím hnacím momentem se brzdový tlak postupně snižuje, čímž se zabrání nehodám způsobeným couváním při rozjezdu na svahu.

Systém asistence brzdění (BAS)

Systém BAS se používá ke zkrácení brzdné dráhy při nouzovém brzdění. V nouzové situaci řidič obvykle brzdí včas, ale obecně nepoužívá maximální brzdou sílu, čímž se prodlužuje brzdná dráha. V tomto případě se systém BAS aktivuje: Když řidič v nouzové situaci rychle sešlápně brzdový pedál s nedostatečnou silou, BAS rychle zvýší brzdový tlak na maximální úroveň, čímž antiblokovací brzdový systém zkrátí brzdou dráhu rychleji a efektivněji.

Kontrola tažného momentu (DTC)

Při normální jízdě, pokud rychle uvolníte plynový pedál nebo omylem přeřadíte řadicí páku na nižší rychlostní stupeň, vozidlo vyvine podobný brzdový účinek, zejména na kluzké vozovce, kdy se kola zablokují. V takovém případě systém ESP požádá motor o zvýšení točivého momentu, obnoví otáčení hnacích kol a zlepší stabilitu řízení.

Systém zásahu proti převrácení (RMI)

Systém RMI slouží k zabránění převrácení vozidla na silnici při dynamické jízdě (například při změně jízdního pruhu).

Funkce asistence rozjezdu (je-li součástí výbavy)

Točivý moment při rozjezdu vozidla se zvýší, aby bylo rozjezdy snazší.

5-15. Ochrana osobních údajů

Chery Automobile Co., Ltd. (dále jen my nebo nás) je výrobcem odpovědným za ochranu soukromí již při návrhu (PbD) vašeho vozidla.

Varování před únavou a nepozorností řidiče (DDAW)

Systém varování před únavou řidiče (DDAW) v našem vozidle slouží k detekci známek únavy řidiče. To provádí sledováním řady parametrů v nedávném časovém okně, včetně podílu času, kdy máte otevřené oči, frekvence mrkání, směru pohledu, délky pohledu, zívání, jakož i parametrů vozidla, jako je rychlost, poloha převodového stupně, stav dveří vozidla, úhel volantu a směr otáčení. Systém tyto informace využívá ke komplexnímu posouzení únavy řidiče a v případě potřeby vydává varování.

UPOZORNĚNÍ

Upozorňujeme, že údaje shromážděné systémem DDAW jsou vyžadovány předpisy, shromažďují se pro okamžité zpracování a nejsou ukládány. V souladu s předpisy bude systém DDAW ve výchozím nastavení aktivován. Shromážděné údaje se používají pro algoritmické rozpoznávání a ihned po použití se vymažou. Všechny údaje jsou zpracovávány uvnitř vozidla a neopouštějí vozidlo.

Pokročilý asistenční systém řidiče (ADAS)

Za účelem implementace funkce asistence řidiče bude strana automobilu používat přední, boční a zadní kamery vozidla ke shromažďování obrazových dat o silnici během jízdy nebo po zaparkování, obrazových dat o okolí vozidla, aby byla dokončena funkce asistence řidiče. Záznamy z kamer využívají externí kamery vozidla k naučení se rozpoznávat věci, jako jsou čáry jízdních pruhů, dopravní značky a parkovací značky a semaforey.

UPOZORNĚNÍ

Upozorňujeme, že zpracování dat v našem systému je určeno k okamžitému použití a analýze. Žádné ze zpracovaných dat neukládáme. Tyto údaje jsou nezbytné pro oprávněné zájmy a také pro splnění zákonných a jiných úředních požadavků.

Tísňové volání (eCall)

V případě, že se stanete účastníkem dopravní nehody nebo stisknete tlačítko SOS pro pomoc na silnici, systém eCall na terminálu ve vozidle poskytne polohu vašeho vozidla, kontaktní údaje a další požadované informace veřejnému bezpečnostnímu dispečinku (PSAP), který je zřízen vládním orgánem. Shromažďování a sdílení těchto údajů je v souladu s požadavky zákonů a předpisů a zahrnuje pouze GPS, rychlost, směr jízdy vašeho vozidla, čas spuštění eCall, stav eCall, identifikační číslo vozidla (VIN), model vozidla, typ pohonu a zaznamenané hlasové údaje.

UPOZORNĚNÍ

Tyto údaje shromažďujeme za účelem splnění našich zákonných povinností stanovených v předpisech o bezpečnosti vozidel.

V PŘÍPADĚ NOUZE

| | |
|-----------------------------------------------------------------------|-----------------------------------------------------------|
| 6-1. Základní znalosti o nouzovém volání vozidla | Pokud je teplota chladicí kapaliny motoru vysoká..... 203 |
| ECALL (je-li součástí výbavy)..... 194 | Pokud je vybitá baterie 204 |
| Výstražná světla 194 | Pokud vaše vozidlo nemůže normálně nastartovat..... 206 |
| Reflexní vesta..... 195 | 6-3. Tažení |
| Výstražný trojúhelník 195 | Tažné zařízení (je-li součástí výbavy)..... 207 |
| Nářadí pro rezervu (je-li součástí výbavy)..... 195 | Odtah vozidla 208 |
| Nářadí pro rezervu (náhradní kolo) (je-li součástí výbavy). 196 | Nouzové odtahování 209 |
| | Instalace tažného oka 210 |
| 6-2. Nouzová manipulace s vozidlem | 6-4. Pojistka |
| Pokud máte defekt (-kapalina na opravu pneumatik)..... 196 | Pojistková skříňka 211 |
| Pokud během jízdy dojde k defektu pneumatiky (náhradní kolo)..... 196 | Kontrola pojistky 212 |
| | Výměna pojistky 213 |

6-1. Základní znalosti o tísňovém volání vozidla

ECALL (je-li součástí výbavy)



ECALL je druh funkce tísňového volání. Pokud vozidlo utrpí určitý náraz (nafouknutí airbagu) nebo pokud se řidič nebo spolujezdec ocitne v nouzové situaci a je nutná záchrana, lze ručně stisknutím tlačítka odeslat tísňové informace do servisního centra, které podle přijatých informací vyhledá polohu vozidla a neprodleně poskytne záchranu.

Výstražná světla

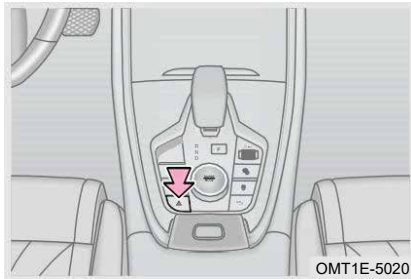

V případě poruchy vozidla nebo dopravní nehody atd. zapněte výstražná světla, abyste varovali ostatní vozidla a zabránili sekundární nehodě.

Stisknutím spínače výstražných světel se rozblíkají směrová světla a současně bliká kontrolka směrových světel na přístrojové desce; dalším stisknutím spínače se směrová světla a kontrolka vypnou.

PŘEČTĚTE SI

- Výstražná světla mohou fungovat i v případě, že je napájení vozidla vypnuté.
- Výstražná světla se automaticky aktivují, když je aktivován airbag (SRS).

Funkce nouzového brzdového alarmu

Při nouzovém sešlápnutí brzdového pedálu při vyšší rychlosti začnou rychle blikat směrová světla a kontrolka směrových světel na přístrojové desce. Uvolněte brzdový pedál, stiskněte spínač výstražných světel nebo vypněte napájení vozidla, směrová světla a kontrolka směrových světel na přístrojové desce přestanou blikat.

Reflexní vesta

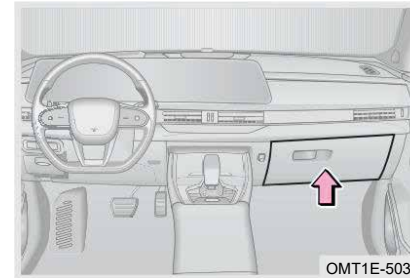

Reflexní vesta je umístěna v odkládací schránce.

V případě poruchy vozidla nebo dopravní nehody atd. si oblečte reflexní vestu tak, aby reflexní pruh směřoval ven. Její reflexní vlastnosti mohou varovat ostatní vozidla, aby se vyhnula sekundárním nehodám.

Výstražný trojúhelník

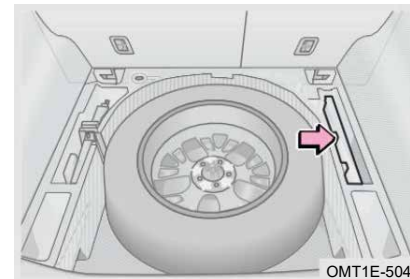

Výstražný trojúhelník se nachází pod kobercem zavazadlového prostoru.

V případě poruchy vozidla nebo dopravní nehody atd. mohou reflexní vlastnosti výstražného trojúhelníku varovat ostatní vozidla a zabránit sekundárním nehodám.

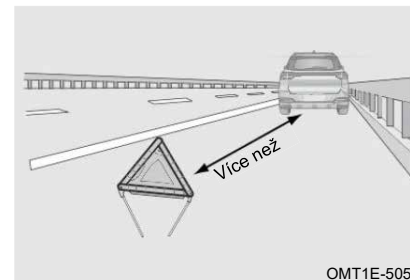

Varovný trojúhelník umístěte na normální silnici ve vzdálenosti více než 50 m za vozidlem.

Na dálnici umístěte výstražný trojúhelník ve vzdálenosti více než 150 m za vozidlem.

V případě deště nebo při řízení umístěte výstražný trojúhelník ve vzdálenosti více než 150 m za vozidlem.

Nářadí pro rezervu (je-li součástí výbavy)

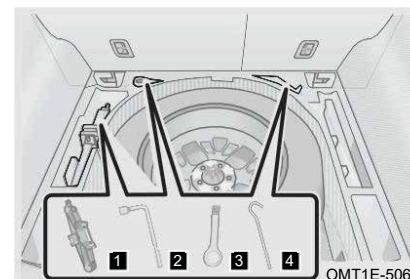

- 1 Zvedák
- 2 Klíč na matice kol
- 3 Oko pro tažení
- 4 Páčka zvedáku

Nářadí pro rezervu (náhradní kolo) (je-li součástí výbavy)

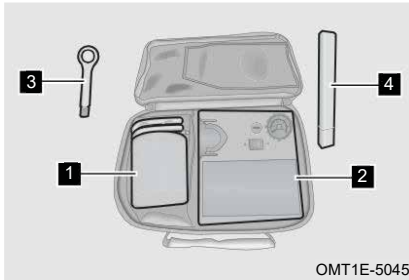

Nářadí pro rezervu se nachází pod kobercem zavazadlového prostoru.

- 1** Kapalina na opravu pneumatik.
- 2** Hustilka. **3** Tažný hák.
- 4** Výstražný trojúhelník.

OMT1E-5045

PŘEČTĚTE SI

Některé modely jsou vybaveny měřičem tlaku v pneumatikách, hasicím přístrojem a lékárníčkou.

6-2. Nouzové zacházení s vozidlem

Pokud máte prázdnou pneumatiku (kapalina na opravu pneumatik)

VAROVÁNÍ

- Pokud budete pokračovat v jízdě s prázdnou pneumatikou a únikem vzduchu, může snadno dojít k prasknutí pneumatiky, což ohrožuje bezpečnost osob.
- Zabraňte kontaktu kapaliny na opravu pneumatik s kůží nebo očima a uchovávejte ji mimo dosah dětí.

UPOZORNĚNÍ

- Před použitím kapaliny na opravu pneumatik zkontrolujte datum spotřeby uvedené na nádobce s kapalinou, abyste se ujistili, že je použita v rámci doby spotřeby.
- Pokud je šířka proražení pneumatiky menší než 6 mm, doporučujeme odstranit předmět, který pneumatiku prorazil, a pneumatiku opravit. Pokud je šířka proražení větší než 6 mm nebo je pneumatika vážně poškozená, kontaktujte autorizovaný servis a nechte pneumatiku včas vyměnit. Nepokračujte v jízdě.
- Pokud během opravy pneumatiky není předmět, který způsobil defekt, odstraněn, bude pneumatika po opravě vydávat abnormální zvuky, což může při jízdě na dlouhé vzdálenosti způsobit únik vzduchu.

PŘEČTĚTE SI

- Při opravě pneumatiky se snažte umístit místo proražení co nejvíce do horní části pneumatiky.
- Opravná kapalina pro pneumatiky může opravit pouze běhoun pneumatiky.

Zaparkujte vozidlo na pevné a rovné vozovce, zařaďte polohu P a odjedte z rušné silnice, poté si oblečte reflexní vestu a umístěte výstražný trojúhelník. Zapněte výstražná světla, použijte kapalinu na opravu pneumatik a pumpu na dofukování pneumatik z nářadí pro rezervu k opravě pneumatiky:

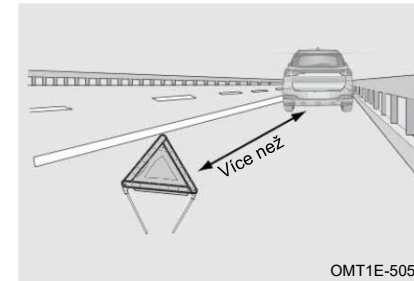

OMT1E-5050

Krok 1: Zaparkujte vozidlo na bezpečné silnici a umístěte výstražný trojúhelník na místo.

Krok 2: Otevřete kryt nářadí pro rezervu v zavazadlovém prostoru a vyjměte nádobku s kapalinou na opravu pneumatik a pumpu.

Krok 3: Nalepte značku omezení rychlosti na nádržku s kapalinou na opravu pneumatik na volantu, aby vám připomínala, že při jízdě nesmíte překročit rychlost 80 km/h.

Krok 4: Připojte nádržku s kapalinou na opravu pneumatik ke kolu, sejměte prachový kryt ventilu pneumatiky a připojte plnicí trubku na nádržce s kapalinou na opravu pneumatik k ventilu pneumatiky. Vytáhněte plnicí trubku z boku hustilky a připojte ji ke spojce vzduchové trubky na nádržce s kapalinou na opravu pneumatik. Poté otočte nádržku s kapalinou pro opravu pneumatik a umístěte ji do upínací polohy na boku nafukovací pumpy.

Krok 5: Vytáhněte zástrčku napájení nafukovací pumpy a připojte ji k 12V napájecímu zdroji.

Krok 6: Ověřte, zda je vozidlo zapnuté, zapněte vypínač napájení nafukovací pumpy, aby se pneumatika naplnila kapalinou pro opravu pneumatik, a během opravy pneumatiky sledujte tlakoměr. Když ukazatel tlaku v pneumatikách není nižší než 2,2 baru (po dobu přibližně 5 až 10 minut), vypněte napájení hustilky a odpojte spojení mezi hustilkou a napájením vozidla.

Krok 7: Odpojte spojení mezi nafukovací hadicí a ventilkem pneumatiky a uložte všechny součásti.

Krok 8: Jeďte vozidlem 3 až 10 km rychlostí nejvýše 80 km/h (po dobu přibližně 5 až 10 minut), aby se tekutina pro opravu pneumatik rovnoměrně rozprostřela uvnitř pneumatiky a ztuhla.

Krok 9: Zaparkujte vozidlo na bezpečné silnici, umístěte výstražný trojúhelník a zkontrolujte aktuální tlak v pneumatikách detekovaný systémem monitorování tlaku v pneumatikách na multimediálním displeji. Pokud tlak v pneumatikách není nižší než 2,2 baru, pokračujte v jízdě. Pokud je tlak v pneumatikách nedostatečný, nahustěte pneumatiky pomocí hustilky a zajistěte, aby tlak v pneumatikách nebyl nižší než 2,2 baru. Po ujetí 3 až 10 km/h (po dobu přibližně 5 až 10 minut) rychlostí nepřesahující 80 km/h zkontrolujte tlak v pneumatice. Pokud tlak v pneumatice stále nedosahuje 2,2 baru, znamená to, že pneumatika byla vážně poškozena nebo oprava nebyla úspěšná. V takovém případě bezpečně zastavte vozidlo a zavolejte pomoc.

⚠ UPOZORNĚNÍ

- Nepracujte nepřetržitě déle než 10 minut.
- Pokud doba huštění přesáhne 10 minut a tlak v pneumatice stále nedosahuje 2,0–2,5 baru, okamžitě přestaňte s opravou a rychle kontaktujte autorizovaný servis pro pomoc.
- Po opravě pneumatiky pomalu odšroubujte spojovací trubici, protože tlak v opravné kapalině může způsobit rozlití zbytků opravné kapaliny. Pokud dojde k rozlití kapaliny pro opravu pneumatik, očistěte ji vodou. Opravná kapalina pro pneumatiky není škodlivá pro lidské zdraví.

⚠ VAROVÁNÍ

- Toto zařízení se používá pouze k opravě pneumatik v nouzových situacích. Pokud je pneumatika úspěšně opravena, co nejdříve navštivte autorizovaný servis pro opravu pneumatik. Po použití opravné kapaliny pro pneumatiky se vyhněte prudkému zrychlování, nouzovému brzdění a rychlému zatáčení, dojezdová vzdálenost by neměla přesáhnout 10 km a rychlost vozidla by neměla překročit 80 km/h. Pokud je poškození neopravitelné, okamžitě kontaktujte autorizovaný servis.
- Při defektu pneumatiky zaparkujte vozidlo co nejdále od provozu, zapněte výstražná světla a v případě potřeby umístěte výstražný trojúhelník. Dodržujte příslušné předpisy.
- Pokud je proříznutí pneumatiky větší než 6 mm, tlak v pneumatice je příliš nízký nebo tlak v pneumatice je 0, pokračování v jízdě způsobí poškození pneumatiky a kola, což výrazně sníží bezpečnost jízdy vozidla – hrozí nebezpečí! Přestaňte řídit a okamžitě kontaktujte nejbližší autorizovaný servis.
- Neodstraňujte žádné cizí předměty (šrouby, železné hřebíky atd.), které se zapíchly do pneumatiky. Při venkovní teplotě vyšší než -30 °C funguje kapalina pro opravu pneumatik normálně.
- Nafukovací pumpu nepoužívejte nepřetržitě déle než 10 minut, jinak může dojít k přehřátí! Před dalším použitím by měla být hustilka několik minut chlazená. Nafukovací pumpička a hadice nafukovací pumpičky mohou být při nafukování velmi horké.
- Opravná kapalina pro pneumatiky by měla být uchovávána mimo dosah dětí.
- Při opravě pneumatiky informujte obsluhu, aby byla opatrná a zabránila úniku kapaliny na opravu pneumatik, která zůstala v pneumatice během demontáže. Pokud je to nevyhnutelné, očistěte zařízení na demontáž pneumatik vodou a hadříkem.
- Kapalina na opravu pneumatik, která zůstane v pneumatice, nezpůsobí korozi pneumatiky a náboje kola. Kapalínu na opravu pneumatik v pneumatice očistěte přímo vodou.

Pokud dojde k defektu pneumatiky během jízdy (náhradní kolo)

Pokud během jízdy praskne pneumatika, postupně zpomalte, uchopte volant oběma rukama a pokračujte v jízdě rovně. Zastavte vozidlo na bezpečném místě mimo silnici.

1. Přípravy před výměnou prázdné pneumatiky.

Krok 1: Zastavte vozidlo na pevném, rovném povrchu.

Krok 2: Zatáhněte parkovací brzdu a přeřaďte řadicí páku do polohy P (u modelů s automatickou převodovkou) nebo N (u modelů s manuální převodovkou).

Krok 3: Vypněte napájení vozidla a zapněte výstražná světla.

Krok 4: Všichni vystupte z vozidla, odstavte ho a držte se stranou od provozu;

Krok 5: Oblečte si reflexní vestu a umístěte výstražný trojúhelník ve vzdálenosti 50 m – 150 m za vozidlem (v závislosti na aktuálních podmínkách).

⚠ UPOZORNĚNÍ

Nepokračujte v jízdě s prázdnou pneumatikou. Jízda i na krátkou vzdálenost s prázdnou pneumatikou může pneumatiku poškodit tak, že ji nebude možné opravit.

📖 PŘEČTĚTE SI

Vozidlo je vybaveno plnohodnotnými pneumatikami nebo pneumatikami menší velikosti, způsob výměny je u obou typů pneumatik stejný.

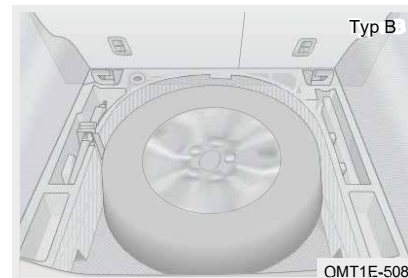
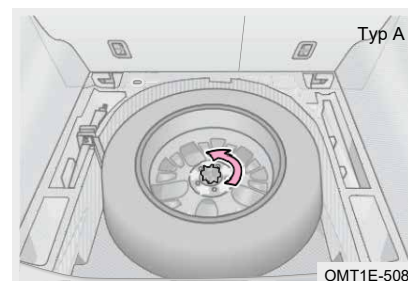
2. Vyjměte rezervu.

Krok 1: Otevřete zadní dveře, zvedněte koberec zavazadlového prostoru a vyjměte nářadí pro rezervu.

Krok 2: Vyjměte rezervní kolo ze zavazadlového prostoru.

U některých modelů je přední strana rezervy otočena nahoru. Vyndejte náhradní kolo přímo ze zavazadlového prostoru. Viz skutečné vozidlo.

3. Demontujte kolo s defektem.

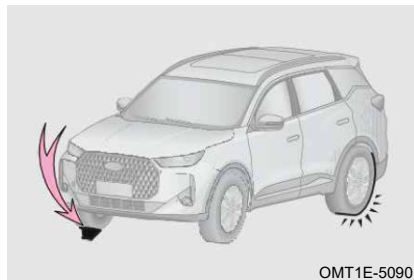

Krok 1: Pod pneumatiku diagonálně naproti defektu vložte klín, aby se vozidlo nemohlo rozjet.

| Defekt | Poloha klínu |
|-------------------|-------------------------|
| Přední levé kolo | Za zadním pravým kolem |
| Přední pravé kolo | Za zadním levým kolem |
| Zadní levé kolo | Za předním pravým kolem |
| Zadní pravé kolo | Za předním levým kolem |

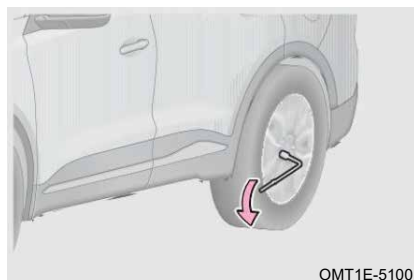

Krok 2: Nasadte klíč na šrouby kola na šrouby kola s prázdnou pneumatikou, umístěte rukojeť na levou stranu, uchopte konec rukojeti klíče a zatlačte jej dolů, uvolněte každý šroub prázdné pneumatiky asi o půl otáčky;

⚠ UPOZORNĚNÍ

Při demontáži šroubů kola pomocí klíče na šrouby kola se snažte co nejvíce zabránit tomu, aby klíč na šrouby kola abnormálně spadl ze šroubu, jinak by se šrouby kola mohly snadno poškodit.

⚠ VAROVÁNÍ

Šrouby nevytahujte úplně. V opačném případě by mohlo dojít k vypadnutí kola v důsledku tlaku vozidla, což by mohlo způsobit zranění.

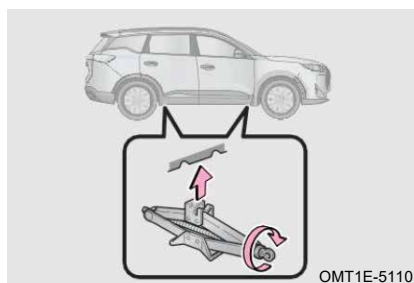

Krok 3: Umístěte zvedák na pevný a rovný povrch, ručně otočte rukojeť zvedáku ve směru hodinových ručiček tak, aby zářez zvedáku dosedl na správný zvedací bod.

📖 PŘEČTĚTE SI

- Jmenovité zatížení zvedáku: 1 200 kg.
- Zvedněte vozidlo do správné výšky, ve které lze vyměnit pneumatiku.

⚠ VAROVÁNÍ

Nikdy nevstupujte pod zvednuté vozidlo, abyste se vyhnuli zranění.

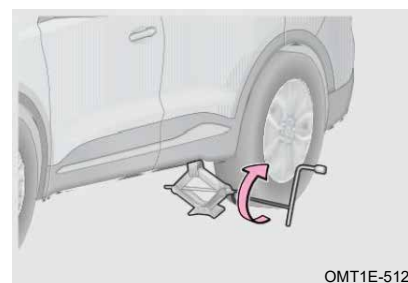

Krok 4: Když se zářez zvedáku dotkne správného bodu pro zvedání, nasadte do zvedáku páku a do páky klíč na matice kol a otáčejte klíčem na matice kol ve směru hodinových ručiček, aby se vozidlo zvedlo.

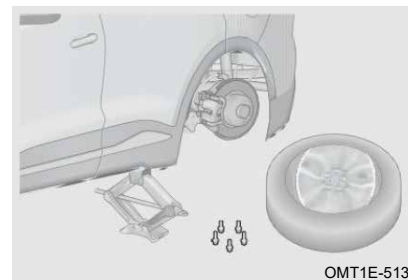

Krok 5: Pomocí klíče na matice kol odšroubujte matice defektní pneumatiky proti směru hodinových ručiček a demontujte defektní pneumatiku.

⚠ UPOZORNĚNÍ

Položte defektní pneumatiku na zem ráfkem nahoru, aby nedošlo k poškrábání povrchu ráfku.

4. Namontujte rezervu.

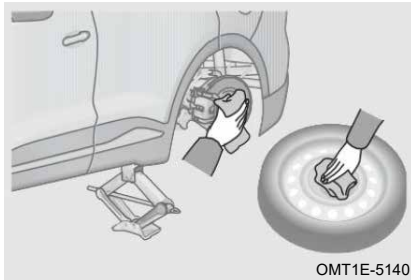

Krok 1: Odstraňte všechny přídatné díly z montážní plochy. Ujistěte se, že náboj kola dobře přiléhá k povrchu kola, a namontujte náhradní kolo.

PŘEČTĚTE SI

Výměna náhradního kola, které není plné velikosti, způsobí abnormální výstražný signál systému elektronické stability (ESP). Po ujetí 1 km s pneumatikou normální velikosti se systém vrátí do normálního stavu.

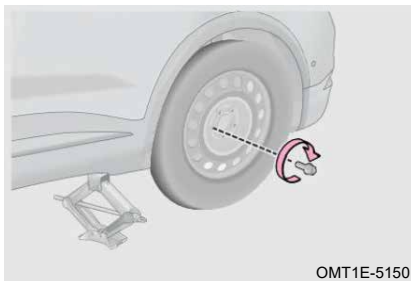

Krok 2: Při montáži šroubů kol zašroubujte všechny šrouby ručně ve směru hodinových ručiček. Poté vyrovnejte náhradní kolo a předběžně utáhněte všechny šrouby kola pomocí klíče na šrouby kola.

UPOZORNĚNÍ

Na šrouby kol nenanášejte olej ani mazivo.

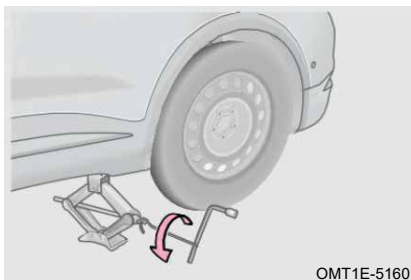

Krok 3: Ujistěte se, že všechny osoby v okolí vozidla zůstávají v bezpečné vzdálenosti, nasuňte zvedák na zvedací páku a otáčením klíče na šrouby kol proti směru hodinových ručiček spusťte vozidlo dolů.

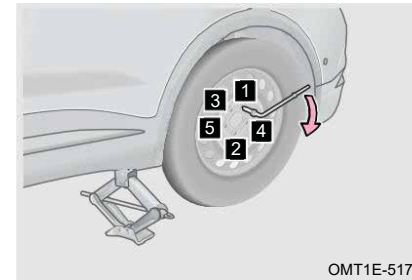

Krok 4: Pomocí klíče na šrouby kol utáhněte šrouby v pořadí uvedeném na obrázku. Tento postup opakujte 2 až 3krát, abyste se ujistili, že jsou šrouby kol pevně utaženy.

Krok 5: Uložte prázdnou pneumatiku a umístěte zvedák, výstražný trojúhelník a nářadí pro rezervu na původní místo.

Krok 6: Pokud je tlak v náhradním kole nedostatečný, jeďte pomalu do nejbližšího autorizovaného servisu, kde pneumatiku nahustíte na správný tlak.

VAROVÁNÍ

- Při použití náhradního kola, které není plnohodnotné, jeďte rychlostí nejvýše 80 km/h.
- Náhradní kolo, které není plné velikosti, nemůže být používáno po dlouhou dobu. Po výměně kola, které není plné velikosti, utáhněte šrouby kol na $M12: 150 \pm 12 \text{ N}\cdot\text{m}$ / $M14: 180 \pm 18 \text{ N}\cdot\text{m}$. Pomalu dojeďte k nejbližšímu autorizovanému servisu (- doporučená vzdálenost: $\leq 80 \text{ km}$), kde kolo vyměňte za standardní kolo. V opačném případě by mohlo dojít k uvolnění šroubů a vypadnutí kol.
- Při jízdě s náhradním kolem, které není plné velikosti, je vozidlo nižší než při jízdě se standardními koly. Při jízdě po nerovném povrchu vozovky buďte opatrní.
- Náhradní kolo je určeno pouze pro nouzové použití a mělo by být používáno pouze po velmi krátkou dobu. Nikdy by nemělo být používáno pro dlouhé jízdy nebo po delší dobu.
- Nezapomeňte, že dodané náhradní kolo menší velikosti je speciálně určeno pro použití ve vašem vozidle. Náhradní kolo nepoužívejte na jiném vozidle.
- Nepoužívejte více než jedno náhradní kolo současně.
- Náhradní kolo co nejdříve nahradte standardním kolem.
- Vyhněte se náhlému zrychlení, prudkému řízení, náhlému brzdění a řazení, které způsobují náhlé brzdění motoru.

Pokud je teplota chladicí kapaliny motoru vysoká

Pokud je během jízdy vysoká teplota chladicí kapaliny motoru a ukazatel teploty chladicí kapaliny motoru se blíží oblasti H nebo červená kontrolka „“ na přístrojové desce se rozsvítí, zastavte vozidlo na bezpečném místě mimo provozní komunikaci.



Krok 1: Zastavte vozidlo na pevném, rovném povrchu.

Krok 2: Zatáhněte parkovací brzdu a přeřaďte řadicí páku do polohy N (u modelů s manuální převodovkou) nebo P (u modelů s automatickou převodovkou).

Krok 3: Vypněte klimatizaci (kapání vody z klimatizace po použití je normální).

Krok 4: Po několika minutách volnoběhu vypněte motor a zapněte výstražná světla;

Krok 5: Před otevřením kapoty zkontrolujte, zda nedochází k úniku páry nebo chladicí kapaliny. Kapotu otevřete pouze v případě, že nedochází k úniku páry nebo chladicí kapaliny, jinak může dojít k popálení.

Krok 6: Zkontrolujte hladinu chladicí kapaliny. Pokud nelze zjistit příčinu, obraťte se na autorizovaný servis za účelem kontroly a opravy.

⚠ UPOZORNĚNÍ

- Pokud se motor často přehřívá, okamžitě navštivte autorizovaný servis za účelem kontroly a opravy.
- Pokud je hladina chladicí kapaliny nízká, lze dočasně použít vodu, ale co nejdříve navštivte autorizovaný servis, aby chladicí kapalinu vyměnil.

Pokud je baterie vybitá

Startování pomocí startovacích kabelů

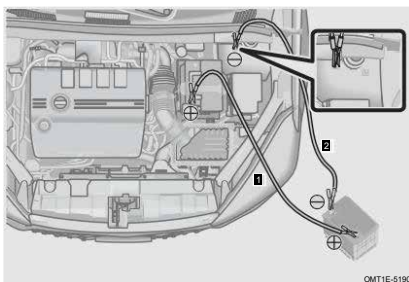

Krok 1: Vypněte napájení vozidla a připojte startovací kabely.

- 1 Připojte jeden konec kladného kabelu ke kladnému pólu (+) baterie vybitých vozidel a druhý konec ke kladnému pólu (+) baterie záchranného vozidla.
- 2 Připojte jeden konec záporného kabelu k zápornému pólu (-) baterie záchranného vozidla a druhý konec k nelakované kovové části vybitých vozidel.

Krok 2: Nastartujte motor vozidla, které poskytuje pomoc, mírně zvýšte otáčky motoru a udržujte je po dobu přibližně 5 minut, aby se dočasně nabila baterie vybitých vozidel.

Krok 3: Pokud se vybitý vůz stále nedaří nastartovat, zkontrolujte, zda jsou startovací kabely správně připojeny, a poté nabijte baterii.

Krok 4: Jakmile se motor vybitých vozidel nastartuje, odpojte startovací kabely v opačném pořadí, než jste je připojovali (nejprve záporný kabel a poté kladný kabel).

Poznámka: Startování pomocí startovacích kabelů se používá pouze u modelů s konvenční baterií (12 V).

⚠ UPOZORNĚNÍ

- Pokud je baterie často vybitá, co nejdříve navštivte autorizovaný servis, aby provedl kontrolu a opravu.
- Záporný pól baterie na pomocném vozidle by neměl být přímo připojen k zápornému pólu baterie na vybitém vozidle.
- Nestartujte pomocí startovacích kabelů, pokud si nejste jisti, že napětí baterie pro startování pomocí startovacích kabelů je 12–13 V.
- Při připojování a odpojování startovacích kabelů dbejte na to, aby se nezamotaly do ventilátoru, řemene atd.
- Ujistěte se, že jsou startovací kabely správně připojeny, a udržujte určitou vzdálenost mezi svorkami, aby se startovací kabely nedotýkaly navzájem ani jiných kovových částí vozidla.
- Před vypnutím napájení vozidla nebo zamčením vozidla se ujistěte, že jsou elektrické spotřebiče vozidla vypnuté, aby se zabránilo tomu, že vozidlo nebude možné normálně nastartovat kvůli ztrátě energie baterie.

⚠ VAROVÁNÍ

- Používejte předepsané startovací kabely.
- V blízkosti baterie nekuřte, nepoužívejte zápalky, zapalovače ani otevřený oheň.
- Pokud si nejste jisti, jak postupovat, důrazně doporučujeme vyhledat pomoc profesionálního servisního technika nebo autorizovaného servisu.

Výměna baterie

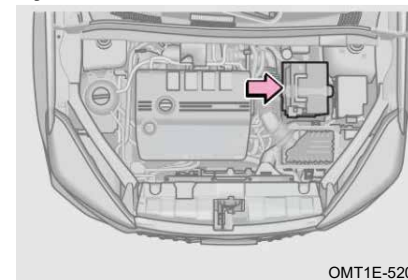

Krok 1: Vypněte napájení vozidla;

Krok 2: Otevřete kapotu.

Krok 3: Odpojte záporný (-) kabel baterie;

Krok 4: Odpojte kladný (+) kabel baterie.

Krok 5: Vyjměte držák baterie a baterii.

Krok 6: Nainstalujte novou baterii se stejnými specifikacemi jako použitá baterie.

Krok 7: Nainstalujte novou baterii správným způsobem v opačném pořadí, než jste ji vyjmuli.

Poznámka: Váš vůz je vybaven bezúdržbovou baterií. Nová baterie by měla mít při výměně stejné specifikace jako originální baterie. Doporučujeme vám obrátit se na autorizovaný servis pro výměnu baterie.

🔍 OCHRANA ŽIVOTNÍHO PROSTŘEDÍ

Baterie obsahuje kyselinu, která je jedovatá a žíravá. Zacházejte s ní v souladu s místními předpisy a ustanoveními týkajícími se ochrany životního prostředí.

⚠️ UPOZORNĚNÍ

Při demontáži baterie dbejte na to, aby se kovové nářadí nedotýkalo obou svorek baterie nebo kladné (+) svorky baterie a karoserie.

⚠️ VAROVÁNÍ

- Nenechávejte baterii v dosahu dětí.
- V blízkosti baterie nekuřte, nepoužívejte zápalky, zapalovače ani otevřený oheň.
- Při manipulaci vždy noste rukavice a ochranné brýle, protože baterie obsahuje kyselinu, která je jedovatá a žíravá. Baterii neopírejte.
- Pokud se kyselina dostane na kůži nebo oděv, musí být tekutina okamžitě neutralizována alkalickou vodou (např. mýdlem) a poté omyta čistou vodou. V případě potřeby okamžitě vyhledejte lékařskou pomoc.
- 48 V baterie (je-li součástí výbavy) se nachází pod kobercem zavazadlového prostoru. Demontáž a výměnu by měl provádět servisní personál. V případě poruchy se co nejdříve obraťte na autorizované servisní středisko, aby provedlo kontrolu a opravu.

📌 Pokud se vaše vozidlo nemůže normálně nastartovat

Pokud vaše vozidlo nelze normálně nastartovat, nejprve se ujistěte, že jste postupovali podle správných postupů pro startování, a zkontrolujte, zda je dostatek paliva.

■ Otáčky startéru jsou příliš nízké, ale vozidlo nelze nastartovat normálně

Krok 1: Zkontrolujte, zda jsou svorky baterie pevně utažené a čisté.

Krok 2: Zapněte světlomety. Pokud světla svítí slabě, znamená to, že je baterie vybitá. Zkuste nastartovat pomocí startovacích kabelů.

Krok 3: Zkuste znovu nastartovat motor. Pokud se motor stále nespustí normálně, okamžitě kontaktujte autorizovaný servis za účelem kontroly a opravy.

■ Rychlost startéru je normální, ale vozidlo nelze normálně nastartovat

Krok 1: Vypněte napájení vozidla do režimu OFF nebo ACC a zkuste znovu nastartovat motor.

Krok 2: Pokud motor stále nelze nastartovat normálně, může to být způsobeno nadměrným množstvím paliva ve válci v důsledku opakovaného startování. Vypněte napájení vozidla, po několika minutách zkuste motor znovu nastartovat.

Krok 3: Zkuste znovu nastartovat motor. Pokud se motor stále nespustí normálně, okamžitě kontaktujte autorizovaný servis za účelem kontroly a opravy.

⚠️ UPOZORNĚNÍ

- Aby nedošlo k poškození startéru, neměla by doba startování překročit 15 sekund.
- Pokud se vozidlo obtížně startuje nebo často zhasíná, co nejdříve navštivte autorizovaný servis pro kontrolu a opravu.

6-3. Odtah

📌 Tažný hák (je-li součástí výbavy)

Při tažení přívěsu používejte vhodný tažný hák. Doporučujeme používat originální tažný hák. Aby bylo zajištěno hladké tažení, je třeba použít originální otvor vyvrtaný výrobcem vozidla. Další informace získáte od odborného servisního personálu.

📍 Místo pro upevnění tažného háku

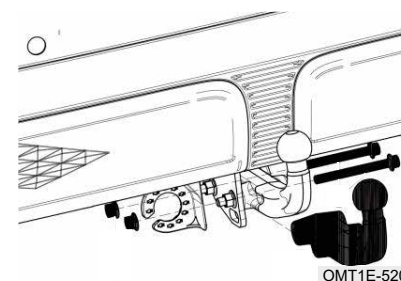

Vertikální zatížení: maximálně 75 kg

📖 PŘEČTĚTE SI

Při tažení nepoužívejte následující bezpečnostní systémy (tyto systémy se mohou automaticky vypnout, pokud je použit originální tažný hák):

- Systém monitorování slepého úhlu (BSM)
- Systém varování před vozidly v zadním křížovém provozu (RCTA)
- Systém asistence při parkování (zadní)

Podrobnosti o instalaci získáte u autorizovaného servisu.

Tažný hák lze použít k tažení vozidla, které není způsobilé k provozu na silnici.

⚠ UPOZORNĚNÍ

- Maximální technicky přípustné svislé zatížení oje přívěsu na tažném zařízení je 75 kg. Lze jej použít pouze pro svislé zatížení jako nosič jízdních kol a přídatný zavazadlový prostor. Nelze jej použít k tažení, proto společnost nenese odpovědnost za jiné důsledky, jako je snížený výkon vozidla.
- Poškození způsobené tažením přívěsu není kryto zárukou.

⚠ VAROVÁNÍ

Při tažení musí být použit originální tažný hák. Nepokoušejte se používat jiné typy tažných háků.

Tahač

Tažení musí být v souladu se státními/provinčními a místními zákony o tažení. Před tažením vozidla uvolněte parkovací brzdu (podrobnosti o nouzovém uvolnění elektrické parkovací brzdy najdete v části Brzdový systém) a přeřadte řadicí páku do polohy N.

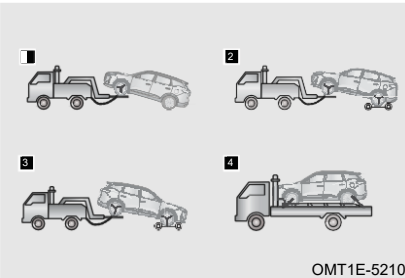
Správné metody tažení

OMT1E-5210

- 1** Pro vozidla s pohonem předních kol: Vozidlo vlečte pomocí zvedáku kol zepředu a pevně jej zajistěte.
- 2** Pro vozidla s pohonem předních kol, pohonem zadních kol a pohonem všech kol: Při odtahu pomocí vozíku s kolečkovým zvedákem zepředu použijte pod zadní kola odtahový vozík a vozidlo pevně zajistěte.
- 3** Pro vozidla s pohonem předních kol, pohonem zadních kol a pohonem všech kol: Při tažení pomocí vozidla s kolovým zvedákem zezadu použijte pod přední kola tažný vozík a vozidlo pevně zajistěte.
- 4** Pro vozidla s pohonem předních kol, pohonem zadních kol a pohonem všech kol: Při odtahu pomocí nákladního vozidla s plošinou vozidlo pevně zajistěte.

⚠ UPOZORNĚNÍ

- Pro vozidla s pohonem všech kol se doporučuje použít nákladní vozidlo s plošinou.
- Použijte nákladní vozidlo s plošinou, pokud jsou poškozena kola nebo náprava vozidla.
- Zajistěte, aby mezi nezvednutými koly a zemí byla dostatečná vzdálenost. V opačném případě dojde během tažení k poškození nárazníku a podvozku taženého vozidla.

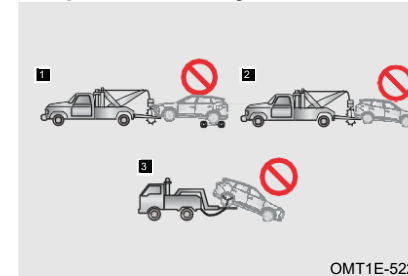
Nesprávné metody tažení

OMT1E-5220

- 1** Vlečte pomocí popruhu typu smyčka z přední části vozidla.
- 2** Odtahujte pomocí popruhu typu smyčka ze zadní části vozidla, zatímco přední kola jsou na zemi.
- 3** Odtahujte pomocí zvedacího popruhu ze zadní části vozidla, zatímco přední kola jsou na zemi.

⚠ UPOZORNĚNÍ

Nevytahujte pomocí popruhu, aby nedošlo k poškození karoserie.

Nouzové tažení

Pokud během odtahu není k dispozici valník, lze vaše vozidlo dočasně odtáhnout pomocí tažného háku. To by se mělo provádět pouze na silnici s tvrdým povrchem, na krátké vzdálenosti a při nízké rychlosti.

Při použití tažného háku musí být řidič v taženém vozidle, aby mohl ovládat volant a brzdový pedál, a kola, hnací ústrojí, náprava, systém řízení a brzdový systém vozidla musí být v dobrém stavu.

Před nouzovým tažením uvolněte parkovací brzdu (informace o nouzovém uvolnění elektrické parkovací brzdy naleznete v části Brzdový systém), přeřadte řadicí páku do polohy N a přepněte napájení vozidla do režimu ACC/ON.

⚠ UPOZORNĚNÍ

- Neprovádějte nouzové tažení po delší dobu.
- Nikdy netáhněte vozidlo těžší než toto vozidlo, jinak by mohlo dojít k poškození vozidla.
- Upevněte tažné lano, řetěz nebo páku k tažnému oku vozidla.
- Oba řidiči musí být seznámeni s procesem tažení, jinak nemohou provádět tažné práce.
- Vlečte vozidlo co nejrovněji, nevěste vozidlo ze strany, aby nedošlo k jeho poškození.
- Pokud není nastartován motor, asistenční systém nebude fungovat, proto bude brzdění a řízení obtížnější než obvykle. Jeďte opatrně.
- Pro tažení modelů s automatickou převodovkou důrazně doporučujeme vyhledat pomoc profesionálního servisního technika nebo autorizovaného servisu.
- Pokud se tažené vozidlo stále nemůže hýbat, nepokračujte v tažení silou, aby nedošlo k sekundárnímu poškození vozidla. Důrazně doporučujeme vyhledat pomoc profesionálního servisního technika nebo autorizovaného servisu.

⚠ VAROVÁNÍ

- Aby nedošlo k úrazu, osoby jiné než řidič by se měly při odtahu vozidla držet v dostatečné vzdálenosti od něj.
- Při odtahu vozidla se vyhněte náhlému rozjezdu nebo nepředvídatelným manévřům, protože by to mohlo způsobit nadměrné namáhání tažného oka, lana, řetězu nebo páky. Oko, lano, řetěz nebo páka mohou prasknout a způsobit poškození vozidla nebo vážné zranění osob.

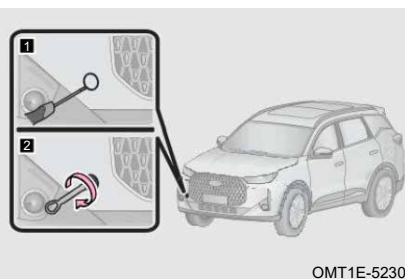
Instalace tažného oka**Přední tažné oko**

Krok 1: K odstranění krytu otvoru předního tažného oka použijte plochý šroubovák s hrotem obaleným páskou.

Krok 2: Namontujte tažné oko do otvoru pro oko ve směru hodinových ručiček. Poté jej pevně utáhněte klíčem na šrouby kol.

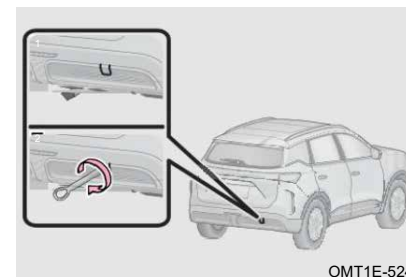
Zadní tažné oko

Krok 1: K odstranění krytu otvoru zadního tažného oka použijte plochý šroubovák s koncem omotaným páskou.

Krok 2: Namontujte tažné oko do otvoru pro oko ve směru hodinových ručiček. Poté jej pevně utáhněte klíčem na šrouby kol.

⚠ UPOZORNĚNÍ

- Používejte pouze předepsané tažné oko. V opačném případě může dojít k poškození vozidla.
- Při tažení jeďte pomalu a plynule. Náraz způsobený nadměrným napětím může vozidlo poškodit.
- Tažné lano nebo tažnou tyč lze namontovat pouze v případě, že je tažné oko namontováno na svém místě.

⚠ VAROVÁNÍ

Ujistěte se, že je tažné oko bezpečně namontováno. V opačném případě se může tažné oko při tažení uvolnit, což může způsobit nehodu s následkem smrti nebo vážného zranění.

6-4. Pojistka**Pojistková skříň**

Pojistky slouží k ochraně elektrických součástí a obvodů před zkratem nebo přetížením. Pokud pojistka shoří, chráněné součásti a systémy nebudou fungovat správně.

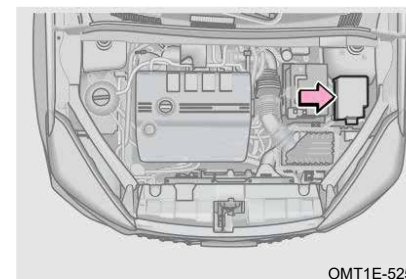
Přední pojistková skříňka

- Krok 1: Vypněte napájení vozidla;
 Krok 2: Odpojte záporný kabel baterie;
 Krok 3: Sejměte kryt pojistkové skříňky v předním prostoru, abyste mohli zkontrolovat nebo vyměnit pojistku.

Pojistková skříňka a reléová skříňka na přístrojové desce

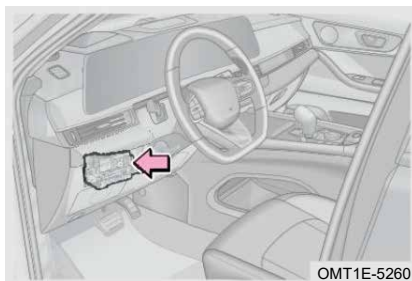

- Krok 1: Vypněte napájení vozidla;
 Krok 2: Odpojte záporný kabel baterie;
 Krok 3: Sejměte spodní levou krytku přístrojové desky, abyste mohli zkontrolovat nebo vyměnit pojistku.

PŘEČTĚTE SI

- Zkontrolujte podezřelé pojistky podle schématu pojistkové a reléové skříňky.
- Pojistková skříňka musí být čistá, při otevírání ji chraňte před vlhkostí, protože vlhkost může poškodit elektrický systém.
- Aby nedošlo k poškození vozidla, buďte při demontáži/montáži spodní levé ochranné krytky přístrojové desky opatrní. V případě potřeby se obraťte na autorizovaný servis.

Kontrola pojistek

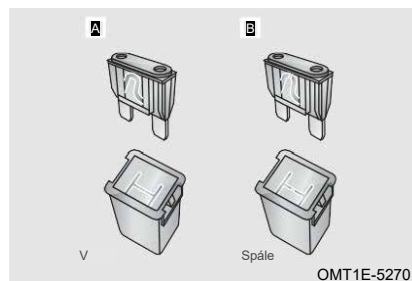

- A** Funkční pojistka.
B Spálená pojistka.

PŘEČTĚTE SI

Pokud jsou pojistky spálené, je nutné je vyměnit.

Výměna pojistky

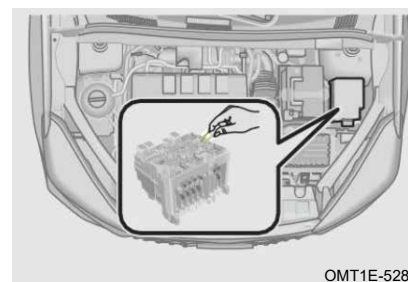

- Krok 1: Vypněte napájení vozidla;
 Krok 2: Zkontrolujte pojistky podle schématu pojistkové a reléové skříňky.
 Krok 3: Vytáhněte podezřelou pojistku pomocí nástroje na vyjmutí pojistek.
 Krok 4: Zkontrolujte, zda je pojistka spálená. Pokud si nejste jisti, zda pojistka vyhořela, vyměňte podezřelou pojistku za náhradní pojistku se stejnou hodnotou proudu. Jmenovitý proud je uveden na schématu uvnitř krytu pojistkové skříňky.

UPOZORNĚNÍ

- Nepravujte žádné pojistky ani pojistkové skříňky.
- Instalujte pouze pojistku se stejnou hodnotou proudu jako použitá pojistka. Nikdy nenahrazujte pojistku drátem, ani jako dočasnou náhradu. V opačném případě může dojít k vážnému poškození elektrických spotřebičů nebo dokonce k požáru.

ÚDRŽBA

| | |
|-----------------------------------------------------|---------------------------------------------------------|
| 7-1. Opravy a údržba | Zkontrolujte hnací řemen... 222 |
| Opravy a údržba 216 | Kontrola pneumatik 223 |
| Autorizovaný servis je vám k dispozici 216 | Směr otáčení pneumatik ... 225 |
| Bezpečnostní kontrola 217 | Kontrola baterie 225 |
| 7-2. Běžná údržba | Kontrola filtru klimatizace..... 225 |
| Běžná údržba 218 | Kontrola ostříkovací kapaliny čelního okna 225 |
| Kontrola hladiny oleje 219 | Kontrola stíracích lišt 226 |
| Kontrola hladiny převodového oleje 220 | 7-3. Pravidelná údržba |
| Kontrola hladiny brzdové kapaliny 220 | Informace o první údržbě .. 228 |
| Kontrola hladiny chladicí kapaliny 221 | Plán údržby 229 |
| Kontrola chladiče a kondenzátoru 222 | Technické údaje 234 |

7-1. Opravy a údržba

Opravy a údržba

Existují dva typy oprav a údržby: Jedním z nich je běžná údržba, kterou mohou provádět zákazníci; druhým je plánovaná údržba, kontrola a opravy, které musí provádět autorizovaný servis.

Podrobnosti o pravidelné údržbě, kontrolách a opravách naleznete v části Pravidelná údržba v této sekci. Pravidelná údržba vám může pomoci včas odhalit a odstranit potenciální nebezpečí, aby se předešlo poruchám. Pravidelná údržba vašeho vozidla je nezbytná. Při provádění údržby se prosím přísně řiďte harmonogramem údržby uvedeným v Uživatelské příručce, abyste zajistili, že vaše vozidlo bude mít nejlepší výkon a dobré provozní podmínky, a tím účinně prodloužíte jeho životnost.

Používejte doporučené kapaliny, jinak může dojít k poškození vozidla.

Autorizovaný servis je vám k dispozici.

Autorizovaný servis

Pouze originální díly a materiály mohou prodloužit životnost vašeho vozidla. Dodáváme originální díly autorizovaným servisům po celém světě. Proto lze používat pouze originální díly z autorizovaných servisů.

Autorizovaný servis nabízí profesionální služby. Pokud jde o servis vozidla, mějte na paměti, že váš autorizovaný servis zná vaše vozidlo nejlépe a disponuje profesionálními technikami a originálními díly, aby mohl provést servis na nejvyšší úrovni.

OCHRANA ŽIVOTNÍHO PROSTŘEDÍ

Použitý motorový olej, brzdová kapalina, chladicí kapalina, kapalina posilovače řízení (je-li součástí výbavy), baterie a pneumatiky by měly být likvidovány pouze kvalifikovanými agenturami pro likvidaci odpadu nebo po konzultaci s výrobcem příslušného zařízení a neměly by být vyhazovány s domovním odpadem nebo vypouštěny do komunální kanalizace.

Servisní služby

Když jdete do autorizovaného servisu pro servis vozidla, nezapomeňte si vzít všechny potřebné dokumenty. Ne všechny prováděné práce jsou kryty zárukou. Podrobné informace o nákladech získáte u svého servisního poradce. Uchovávejte servisní záznamy o svém vozidle. Tento záznam obvykle poskytuje informace pro pozdější řešení problémů.

Připravte si seznam poruch vozidla a konkrétních servisních položek. Pokud jste měli nehodu nebo některá servisní položka není zahrnuta v servisních záznamech, informujte o tom svého servisního poradce.

Pokud uvedete mnoho servisních položek a musíte si vozidlo vyzvednout ještě též den, domluvte se se svým poradcem na pořadí položek podle priority.

Bezpečnostní kontrola

priority.

Před jízdou je lepší provést bezpečnostní kontrolu, která může zvýšit bezpečnost jízdy a umožnit vám vychutnat si potěšení z jízdy.

| |
|----------------------------------------------------------------------------------------------------------------------------------------------------------------------------------------------------------------------------------------------------------------------------------|
|  VAROVÁNÍ |
| Při kontrole vozidla nespouštějte motor. |
| Denní kontrola |
| Zkontrolujte, zda není poškrábaný lak, poškozený světelný odstín, nakloněná karoserie, chybějící nebo uvolněné šrouby kol, únik vody/oleje z podvozku, poškozené dveře/kapota/zadní dveře/sklo. |
| Zkontrolujte, zda je hladina motorového oleje, brzdové kapaliny, chladicí kapaliny, kapaliny posilovače řízení (je-li součástí výbavy) a kapaliny do ostřikovačů čelního skla v normě. |
| Zkontrolujte tlak a stav studených pneumatik (např. opotřebení, nafouknutí, praskliny způsobené stárnutím, mechanické poškození atd.). Zkontrolujte také náhradní kolo. |
| Zkontrolujte, zda jsou spony bezpečnostních pásů bezpečně zajištěny. Ujistěte se, že pásy nejsou opotřebované nebo roztržené. |
| Zkontrolujte, zda svítí světla normálně. |
| Zkontrolujte, zda jsou ukazatele na přístrojové desce v normálu. |
| Měsíční kontrola |
| Vyčistěte povrch vozidla, vnitřek kapoty (prach na povrchu chladiče a kondenzátoru a zbytky oleje na karoserii motoru), interiér vozidla a zavazadlový prostor. |
| Zkontrolujte, zda montážní díly, potrubí, hadice a nádrže nevykazují netěsnosti; zkontrolujte, zda baterie a kabely nejsou zkorodované a uvolněné; zkontrolujte, zda nejsou obvody poškozené, uvolněné nebo odpojené; zkontrolujte, zda nedochází k úniku vody/oleje z podvozku. |
| Zkontrolujte, zda klimatizace funguje správně. |
| Zkontrolujte, zda parkovací brzda funguje správně. |
| Zkontrolujte, zda jsou k dispozici náhradní pojistky a nářadí pro rezervu (např. zvedák, klíč na matice kol atd.). |

PŘEČTĚTE SI

Použitý motorový olej, brzdová kapalina, chladicí kapalina, baterie a pneumatiky mohou být likvidovány pouze kvalifikovanými agenturami pro likvidaci odpadu, nebo se o jejich likvidaci poraďte s výrobcí. Není povoleno je vyhazovat s domovním odpadem nebo vypouštět do veřejné kanalizace.

7-2. Běžná údržba**Běžná údržba**

Při provádění údržby svépomocí dodržujte správné postupy údržby uvedené v této části.

Tato část obsahuje pouze jednoduché pokyny pro údržbu, které mohou provádět zákazníci. Existuje však mnoho položek, které musí být udržovány kvalifikovanými technikami pomocí speciálních nástrojů.

UPOZORNĚNÍ

- Před zavřením kapoty zkontrolujte, zda v kabině nezůstaly nářadí, bavlna atd.
- Nejezděte s vozidlem bez vzduchového filtru, mohlo by dojít k nadměrnému opotřebení motoru.
- Doplňte kapalinu na správnou hladinu. Pokud se na karoserii vozidla dostane nějaká kapalina, okamžitě ji omyjte vlhkým hadříkem, aby nedošlo k poškození lakovaného povrchu.

VAROVÁNÍ

- Pokud je motor velmi horký, neotvírejte víčko nádržky chladicí kapaliny, abyste se nepopálili.
- Při běžícím motoru držte ruce, oděv a nářadí v dostatečné vzdálenosti od hnacích řemenů motoru a chladicího ventilátoru.
- Nekuřte v blízkosti palivové nádrže nebo baterie, mohlo by dojít k jiskření nebo vzniku otevřeného ohně, což by mohlo způsobit požár.
- V elektronickém zapalovacím systému je vysoké napětí. Nedotýkejte se těchto součástí, když je motor v chodu nebo je vozidlo v režimu ON.
- Vozidlo, které právě zastavilo, motor, chladič, výfukové potrubí a hlava válců jsou velmi horké, proto se jich nikdy nedotýkejte. Zabraňte zachycení oděvů (např. kravat) do ventilátoru a způsobení zranění, protože chladicí ventilátor se může kdykoli automaticky spustit a běžet.

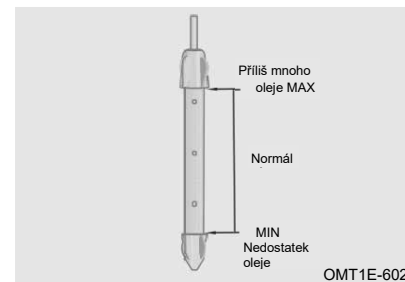
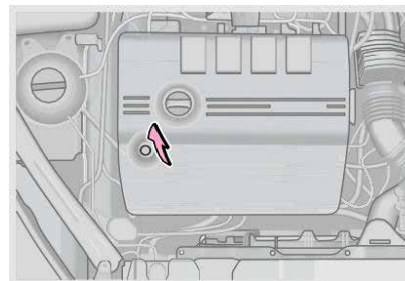
Kontrola hladiny oleje**Kontrola motorového oleje**

Při zastaveném a vychladlém motoru zkontrolujte hladinu oleje pomocí měrky.

Krok 1: Nechte motor zahřát a poté zastavte vozidlo na rovném povrchu. Po vypnutí motoru počkejte přibližně 5 minut.

Krok 2: Otevřete kapotu, vytáhněte měrku a otřete ji čistým hadříkem.

Krok 3: Měrku zasouvejte rovnoměrně a pomalu až na dno.

Krok 4: Nechte vozidlo přibližně 3 sekundy stát, znovu vytáhněte měrku a zkontrolujte, zda je hladina oleje správná.

Pod měrku položte hadřík, aby se olej nerozlil na motor nebo karoserii vozidla.

Nekontrolujte hladinu oleje ihned po zahřátí motoru, ale počkejte, až se olej vrátí do spodní části motoru.

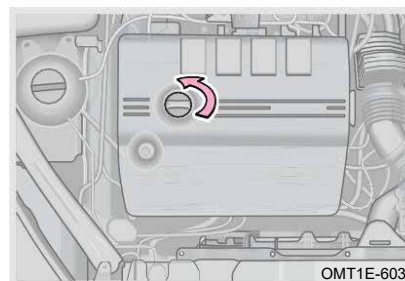
Doplnění motorového oleje

Krok 1: Otočte víčko plnicího otvoru motorového oleje proti směru hodinových ručiček, abyste jej otevřeli.

Krok 2: Pomocí trychtýře několikrát přidejte malé množství motorového oleje a znovu zkontrolujte hladinu oleje měrkou.

Krok 3: Pokud je hladina v správném rozmezí, otočte víčko plnicího otvoru motorového oleje ve směru hodinových ručiček, abyste jej utáhli.

🛡️ OCHRANA ŽIVOTNÍHO PROSTŘEDÍ

Odpadní motorový olej a filtr nevyhazujte do domácího odpadu, kanalizace ani na zem. V opačném případě dojde k vážnému znečištění životního prostředí. Zlikvidujte jej v souladu s místními předpisy týkajícími se ochrany životního prostředí.

⚠️ UPOZORNĚNÍ

- Nepřelévejte olej, mohlo by dojít k poškození motoru.
- Lze použít pouze doporučený motorový olej. V opačném případě nese veškeré přímé i nepřímé ztráty zákazník.
- Pokud se při doplňování paliva náhodně rozlije olej na povrch motoru, před utažením víčka plnicího otvoru motorového oleje rozlitý olej očistěte plátnem nebo jinými nástroji.
- Víčko plnicího otvoru motorového oleje nelze po sejmutí nasadit obráceně, aby nedošlo k nesprávnému posouzení způsobenému zpětným tokem oleje a aby olej, který protekl těsnicím kroužkem, po opětovné montáži sám nepřetekl, což by mohlo vyvolat dojem úniku oleje z víčka plnicího otvoru motorového oleje.

Kontrola hladiny převodového oleje

Kontrolu, doplňování a výměnu převodového oleje by měli provádět odborníci. Obraťte se na autorizovaný servis.

Kontrola hladiny brzdové kapaliny



Hladina brzdové kapaliny by měla být mezi značkami „MIN“ a „MAX“. Pokud je hladina na značce „MIN“ nebo pod ní, doplňte brzdovou kapalinu.

⚠️ UPOZORNĚNÍ

- Vzhledem k tomu, že brzdová kapalina má vysokou schopnost absorbovat vodu, nenechávejte víčko nádržky brzdové kapaliny otevřené po delší dobu.
- Lze použít pouze doporučenou brzdovou kapalinu. V opačném případě nese veškeré přímé i nepřímé ztráty zákazník.
- Pokud se brzdová kapalina rozstříkne na lakovaný povrch karoserie vozidla, očistěte jej vlhkou houbou nebo omyjte vodou, aby nedošlo ke korozi dílů nebo lakovaného povrchu.

⚠️ VAROVÁNÍ

Nikdy nedovolte, aby brzdová kapalina přišla do styku s pokožkou nebo očima. Pokud se brzdová kapalina dostane do očí nebo na kůži, okamžitě místo opláchněte velkým množstvím vody. V případě potřeby okamžitě vyhledejte lékařskou pomoc.

Kontrola hladiny chladicí kapaliny

Kontrola chladicí kapaliny



Když je motor studený, hladina chladicí kapaliny by měla být mezi značkami „MIN“ a „MAX“. Pokud je hladina na úrovni značky „MIN“ nebo pod ní, doplňte chladicí kapalinu.

Doplnění chladicí kapaliny

Krok 1: Když je motor studený, otevřete víčko nádržky chladicí kapaliny a doplňte chladicí kapalinu až po značku „MAX“.

Krok 2: Nastartujte motor a nechte jej běžet, dokud nedosáhne normální teploty. Neustále sledujte hladinu chladicí kapaliny v nádržce. Pokud hladina klesne pod značku „MIN“, doplňte chladicí kapalinu na příslušnou úroveň, dokud hladina chladicí kapaliny nepřestane dále klesat.

Krok 3: Vypněte motor a po jeho vychladnutí zkontrolujte, zda je hladina chladicí kapaliny správná. Pokud není, opakujte výše uvedené úkony, dokud hladina nebude normální.

Krok 4: Nasadte víčko nádržky chladicí kapaliny na místo.

⚠️ UPOZORNĚNÍ

- Pokud hladina chladicí kapaliny klesá příliš rychle, zkontrolujte, zda nedochází k úniku z chladiče, vodní hadice nebo vodního čerpadla.
- Lze používat pouze doporučené chladicí kapaliny. V opačném případě nese veškeré přímé i nepřímé ztráty zákazník.

VAROVÁNÍ

- Když je motor horký, je chladicí systém pod vysokým tlakem. V takovém případě neotvírejte víčko nádržky chladicí kapaliny, jinak by unikající pára mohla způsobit opaření.
- Chladicí kapalina je jedovatá, proto při doplňování chladicí kapaliny dbejte zvýšené opatrnosti, aby se kapalina nedostala na žádné části vozidla, lidské tělo nebo zem. Pokud se chladicí kapalina náhodou dostane na kůži nebo do očí, postižené místo omyjte velkým množstvím vody. V případě potřeby okamžitě vyhledejte lékařskou pomoc.

Kontrola chladiče a kondenzátoru

Po delším provozu vozidla může být přední povrch kondenzátoru a chladiče ucpaný hmyzem, listím a jinými předměty, což může ovlivnit výkon klimatizace a chladicího systému, což může vést k nesprávné funkci klimatizace a přehřátí chladicího systému. Je nutné současně vyčistit chladič a kondenzátor.

Kondenzátor: Kondenzátor vyčistěte foukáním stlačeného vzduchu zezadu dopředu přes chladič, když je motor vypnutý a vychladlý.

Chladič: Doporučuje se čistit povrch chladiče každý rok. Při vypnutém a vychladlém motoru použijte stlačený vzduch nebo vodu k čištění žebor chladiče a odfoukněte hmyz, listí atd. Tlak vzduchu a vody by neměl překročit 150 kPa. V opačném případě by mohlo dojít k poškození žebor chladiče.

UPOZORNĚNÍ

- Materiál žebor chladiče má dobrou tepelnou vodivost, která se používá k chlazení chladicí kapaliny. Žebra nečistěte kartáčem, mohlo by dojít k jejich poškození, což by mělo vliv na chladicí účinek.
- Nestříkejte vodu na horký chladič, když je motor horký, jinak by vzniklá vysokoteplotní pára mohla způsobit zranění. Chladič čistěte, když je motor vypnutý a vychladlý.

Zkontrolujte hnací řemen

Hnací řemen se po určité době používání prodlouží a jeho napnutí nebude dostatečné, což může poškodit vozidlo, proto je nutné pravidelně kontrolovat napnutí řemene.

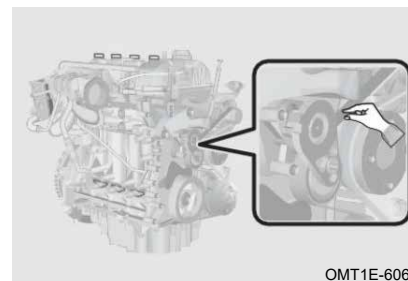

- Krok 1: Vypněte napájení vozidla;
 Krok 2: Otočte řemen prsty, abyste zkontrolovali úhel otáčení řemene.
 Krok 3: Pokud je úhel otáčení větší než 90°, navštivte autorizovaný servis pro kontrolu a opravu.

VAROVÁNÍ

Při kontrole napnutí hnacího řemene vypněte motor a nechte jej vychladnout, aby byl řemen motoru v klidu.

Kontrola pneumatik

Zkontrolujte, zda na běhounu pneumatiky nejsou známky opotřebení. Když opotřebení běhounu dosáhne své mezní hodnoty, bude běhoun ve stejné rovině jako opotřebovací pás. Pokud k tomu dojde, znamená to, že výkon a bezpečnost pneumatiky jsou výrazně sníženy a je nutné ji vyměnit.

OCHRANA ŽIVOTNÍHO PROSTŘEDÍ

Nikdy nevyhazujte pneumatiky bezohledně. Je třeba s nimi nakládat v souladu s místními předpisy týkajícími se ochrany životního prostředí.

■ Dodržujte následující bezpečnostní opatření. Nedodržení těchto opatření může vést k nehodě s následkem smrti nebo vážného zranění.

1. Nepoužívejte pneumatiky, které byly použity na jiném vozidle.
2. Nepoužívejte pneumatiky s výrazně odlišným opotřebením běhounu.
3. Nepoužívejte pneumatiky, pokud nevíte, jak byly dříve používány.
4. Nemíchejte pneumatiky od různých výrobců, modelů nebo s různým vzorkem běhounu.
5. Nemíchejte pneumatiky odlišné konstrukce (například radiální, diagonální nebo pásové pneumatiky).
6. Rychloměr je ovlivněn velikostí pneumatik. Pokud se velikost pneumatiky (průměr) liší od originální, nebude zobrazovat přesnou rychlost a může dojít k nehodám, přičemž škody způsobené takovými nehodami nejsou kryty zárukou.

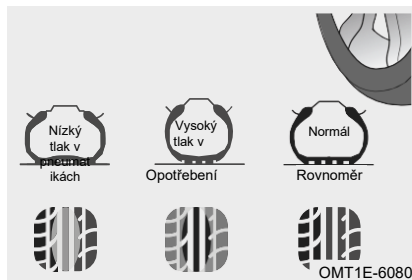

Nesprávný tlak v pneumatikách vede k nadměrné spotřebě paliva, zkracuje životnost pneumatik a snižuje stabilitu vozidla. Proto byste měli vozidlo řídit se správným tlakem v pneumatikách (pokyny týkající se tlaku v pneumatikách najdete na štítku s tlakem v pneumatikách na sloupku B na straně řidiče). Pokud je tlak v pneumatikách za studena vyšší než stanovená hodnota nebo je použit ekonomický tlak v pneumatikách, dojde k odpovídajícímu snížení jízdního komfortu. Upravte jej podle svých potřeb.

■ Dbejte na správný tlak v pneumatikách. V opačném případě může dojít k následujícím situacím, které mohou mít za následek smrt nebo vážné zranění

1. Nadměrné opotřebení.
2. Špatná ovladatelnost.
3. Nerovnoměrné opotřebení.
4. Špatné utěsnění patky pneumatiky.
5. Deformace kola nebo oddělení pneumatiky.
6. Možnost prasknutí pneumatiky v důsledku přehřátí.
7. Větší pravděpodobnost poškození pneumatiky v důsledku špatného stavu vozovky.

⚠ UPOZORNĚNÍ

- Je normální, že tlak v pneumatikách po určité době jízdy stoupne.
- Pokud je nutné pneumatiku často nafukovat, navštivte co nejdříve autorizovaný servis za účelem kontroly a opravy.
- Pokud pneumatika často uniká nebo ji nelze řádně opravit kvůli proříznutí nebo jinému poškození, je třeba ji vyměnit.
- Kontrolu tlaku v pneumatikách za studena provádějte pomocí měřiče tlaku. Vizualní kontrola pneumatiky může vést k nepřesnému odhadu tlaku v pneumatice.
- Pokud během jízdy dojde k úniku vzduchu, nepokračujte v jízdě. Jízda i na krátkou vzdálenost může pneumatiku poškodit tak, že již nebude možné ji opravit.
- Ujistěte se, že jsou ventilkové ventily pneumatik správně nasazeny. V opačném případě by se do ventilkové ventily mohla dostat nečistota a způsobit jeho ucpání. Pokud dojde ke ztrátě krytek, co nejdříve nainstalujte nové.

Rotace pneumatik

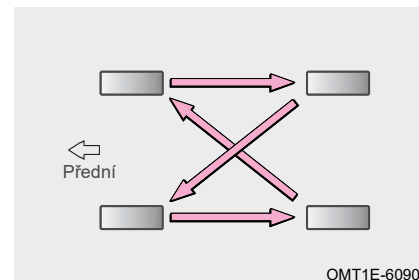

Aby se vyrovnalo opotřebení pneumatik a prodloužila se jejich životnost, doporučujeme každých 10 000 km provést rotaci všech čtyř pneumatik (optimální interval je 5 000–7 000 km). Cyklus rotace pneumatik se může lišit v závislosti na jízdních návycích řidiče a stavu vozovky.

📖 PŘEČTĚTE SI

Rotace pneumatik by měla být prováděna odborníky, proto se obraťte na autorizovaný servis.

Kontrola baterie

Konvenční baterie (12 V): Zkontrolujte a ujistěte se, že svorky baterie nejsou zkorodované a že nejsou uvolněné spoje, vnější praskliny nebo uvolněné upevňovací svorky.

Kontrola filtru klimatizace

Filtr klimatizace zabraňuje vnikání prachu zvenčí do vozidla přes výdechy klimatizace při delší jízdě a po delším používání může být ucpaný. Pokud se výrazně sníží účinnost klimatizace, zkontrolujte filtr a v případě potřeby jej vyměňte.

📖 PŘEČTĚTE SI

- Výměnu filtru klimatizace by měli provádět odborníci, proto se obraťte na autorizovaný servis.
- Používání klimatizace bez filtru může vést ke snížení ochrany proti prachu, což ovlivní účinnost klimatizace.
- Klimatizační systém u některých modelů může dosáhnout ochrany N95, záleží na konkrétním vozidle.

Kontrola kapaliny do ostřikovačů čelního skla

Pokud z trysky ostřikovače neproudí ostřikovací kapalina, zastavte ostřikovače a zkontrolujte, zda je nutné doplnit ostřikovací kapalinu. Pokud po doplnění kapaliny ostřikovače nefungují správně, obraťte se na autorizovaný servis a zajistěte kontrolu a opravu.

⚠ UPOZORNĚNÍ

- Nikdy nepřidávejte do kapaliny do ostřikovačů nemrznoucí směs, protože by mohla poškodit lakovaný povrch karoserie.
- Při teplotách pod bodem mrazu nepoužívejte jako kapalinu do ostřikovačů vodu. V opačném případě voda zamrzne a dojde k poškození ostřikovače.
- Objem nádržky kapaliny do ostřikovačů čelního skla je 4,5 l; při nízké hladině kapaliny do ostřikovačů se může spustit alarm (je-li součástí výbavy), viz konkrétní vozidlo.

Kontrola stěračů

Zkontrolujte drsnost stěrače přejetím prstem po jeho okraji. Stěrače nebudou fungovat efektivně, pokud jsou příliš drsné.

⚠ UPOZORNĚNÍ

- Stěrače nepoužívejte k odstraňování námrazy nebo ledu z čelního skla.
- Pokud jsou na čelním skle důlky způsobené odletujícími kamínky, proveďte včasnou údržbu.
- V zimě se před použitím stěračů ujistěte, že nejsou přimrzlé ke sklu, aby nedošlo k poškození stíracích lišt.
- Máslo, silikon a palivo mohou způsobit nesprávnou funkci stěračů, proto se doporučuje stěrače čistit ostřikovací kapalinou.
- Při zvedání stěračů za účelem údržby je třeba správně uchopit středový konektor stěračů. U některých modelů je nutné přepnout do režimu údržby (podrobnosti najdete v části Systém stěračů).

Údržba stěračů

1. Při mytí vozidla nepoužívejte k přímému mytí stěračů vysokotlaký vodní paprsek, protože by mohlo dojít k jejich deformaci.
2. Aby se zabránilo tvorbě šmouh, doporučuje se stěrače pravidelně jednou týdně čistit čisticím prostředkem na sklo.
3. Z bezpečnostních důvodů se doporučuje vyměnit stěrače 1 až 2krát ročně. Stěrače lze zakoupit v autorizovaném servisu.
4. Po umytí vozidla v automatické myčce opláchněte čelní sklo a lišty čistou vodou, aby se odstranila zbývající vrstva vosku.
5. Stěrače nepoužívejte, pokud je čelní sklo suché. Mohlo by dojít k poškrábání skla, což by mělo za následek trvalé poškození lišt stěračů.
6. Čelní sklo nečistěte palivem, odlakovačem na nehty, ředidlem na barvy nebo podobnými kapalinami, které mohou lišty stěračů poškodit.

7. Nepoužívejte na čelní a zadní sklo skleněné povlaky a hydrofobní prostředky. Hydrofobní vrstva se po použití pomalu odlupuje, což vede k nerovnoměrnému tření čelního skla a abnormálnímu hluku způsobenému vibracemi stěračů.

8. Pokud je povrch čelního skla zamrzlý nebo pokrytý námrazou, nebo pokud se na povrchu čelního skla nacházejí suché nečistoty, hmyz, nálepky nebo jiné pevné částice, včas je očistěte vlhkým hadříkem. Nepoužívejte suchý hadřík ani je neodstraňujte přímo stíracími lištami, jinak dojde k poškození skla a stíracích lišt.

Používání stěračů

1. Neotáčejte ručně ramenem stěrače, jinak by mohlo dojít k poškození stěrače.
2. Pokud se na čelním skle nachází sníh, listí, větve a jiné předměty, je třeba je před použitím stěračů odstranit.
3. Kapalinu do ostřikovačů je třeba doplňovat včas, používejte kapalinu do ostřikovačů čelního skla uvedenou v této příručce a nepoužívejte místo ní vodu z vodovodu.
4. V chladném počasí před použitím vždy zkontrolujte, zda stěrače nejsou zamrzlé na čelním skle. Pokud jsou zamrzlé na čelním skle, před použitím je vždy rozmrazte. K rozmrazení použijte vytápění a ventilátor klimatizace. Nenalévejte horkou vodu přímo na lišty, jinak by mohlo dojít k rozbití čelního skla nebo deformaci stěračů.

7-3. Pravidelná údržba

Informace o první údržbě

| Informace o údržbě pro prvních 15 000 km (do 12 měsíců od zakoupení vozidla) | | |
|---------------------------------------------------------------------------------|----|--------------------------------------------------------------------------------------------------------------------|
| Kontrolní položky | 1 | Zkontrolujte těsnost mazacího systému, chladicího systému a palivového systému. |
| | 2 | Vyměňte motorový olej a olejový filtr. |
| | 3 | Zkontrolujte hladinu a barvu převodového oleje. V případě potřeby doplňte. |
| | 4 | Zkontrolujte hladinu chladicí kapaliny. V případě potřeby doplňte chladicí kapalinu nebo upravte její koncentraci. |
| | 5 | Zkontrolujte, zda je převodovka těsná. |
| | 6 | Zkontrolujte, zda není poškozená manžeta tyče řízení. |
| | 7 | Zkontrolujte, zda není poškozena manžeta kloubového hřídele. |
| | 8 | Zkontrolujte, zda nedochází k úniku brzdové kapaliny a zda nejsou poškozeny brzdové trubky. |
| | 9 | Zkontrolujte, zda brzdové válce fungují normálně. |
| | 10 | Zkontrolujte, zda je tlak v pneumatikách v souladu se specifikacemi. |
| | 11 | Zkontrolujte napnutí řemene alternátoru a kompresoru klimatizace. V případě potřeby napnutí upravte. |
| | 12 | Zkontrolujte panty a úchyty kapoty. |
| | 13 | Zkontrolujte, zda klimatizační systém neuniká. |
| | 14 | Zkontrolujte stav instalace manžety kloubového hřídele řízení a zkontrolujte, zda není poškozená. |
| | 15 | Zkontrolujte, zda převodovka řadí plynule. |
| | 16 | Zkontrolujte, zda nejsou uvolněné spojovací šrouby mezi podvozkem a karoserií vozidla. |
| | 17 | Zkontrolujte správnou funkci bezpečnostních pásů. |
| | 18 | Zkontrolujte stav motoru, parametry elektronického vstříkávání a emise při volnoběhu. |
| | 19 | Zkontrolujte zkušební jízdou, zda mechanismy fungují správně. |

Plán údržby

Plán údržby uvádí položky údržby vozidla, které je třeba provést. Pro údržbu podle počtu najetých kilometrů v plánu údržby se obraťte na autorizovaný servis.

I: Zkontrolujte, seřídte, vyčistěte nebo v případě potřeby vyměňte; R: Vyměnit.

| Údržba Položka | Měsíce | 12 | 24 | 36 | 48 | 60 | 72 | 84 | 96 | 108 | 120 |
|----------------------------------|----------|------------------------------------------------------------------------------------------------|----|----|----|----|----|-----|-----|-----|-----|
| | Km×1 000 | 15 | 30 | 45 | 60 | 75 | 90 | 105 | 120 | 135 | 150 |
| Systém měření | | I | I | I | I | I | I | I | I | I | I |
| Video a zábavní systém | | I | I | I | I | I | I | I | I | I | I |
| Diagnostický tester Kontrola | | I | I | I | I | I | I | I | I | I | I |
| Lišty předních stěračů | | I | I | I | I | I | I | I | I | I | I |
| Lišty zadního stěrače | | I | I | I | I | I | I | I | I | I | I |
| Systém stěračů | | I | I | I | I | I | I | I | I | I | I |
| Chladicí účinek | | I | I | I | I | I | I | I | I | I | I |
| Klimatizační systém | | I | I | I | I | I | I | I | I | I | I |
| Filtr klimatizace | | Doporučuje se vyměnit každé 2 roky nebo po ujetí 30 000 km (podle toho, co nastane dříve). | | | | | | | | | |
| Hladina chladicí kapaliny | | I | I | I | I | I | I | I | I | I | I |
| Bod mrazu chladicí kapaliny | | I | I | I | I | I | I | I | I | I | I |
| Chladicí kapalina | | Doporučuje se vyměnit každé čtyři roky nebo po ujetí 60 000 km (podle toho, co nastane dříve). | | | | | | | | | |
| Brzdová kapalina | | Doporučuje se vyměnit každé dva roky nebo po ujetí 30 000 km (podle toho, co nastane dříve). | | | | | | | | | |
| Hladina brzdové kapaliny | | I | I | I | I | I | I | I | I | I | I |
| Obsah vody v brzdové kapalině | | I | I | I | I | I | I | I | I | I | I |
| Motorový olej a olejový filtr | | R | R | R | R | R | R | R | R | R | R |

| Údržba Položka | Měsíce | 12 | 24 | 36 | 48 | 60 | 72 | 84 | 96 | 108 | 120 |
|--------------------------------------------------------------------------------------------|----------------------------------------------------------------------------------------------------------------------------------------------------------|----|----|----|----|----|----|-----|-----|-----|-----|
| | Km×1 000 | 15 | 30 | 45 | 60 | 75 | 90 | 105 | 120 | 135 | 150 |
| Hladina motorového oleje | | | | | | | | | | | |
| Převodový olej (7DCT) | Vyměňujte každých 60 000 km. | | | | | | | | | | |
| Hladina převodového oleje | | | | | | | | | | | |
| Převodový olej (ZF Friedrichshafen AG 4WD) | Bezúdržbový | | | | | | | | | | |
| Olej zadního koncového pohonu (ZF Friedrichshafen AG 4WD) | Bezúdržbový | | | | | | | | | | |
| Převodový olej (SDS 4WD) | Bezúdržbový | | | | | | | | | | |
| Olej zadního koncového pohonu (SDS 4WD) | Bezúdržbový | | | | | | | | | | |
| Převodový olej (Fu Zhen 4WD) | Vyměňujte každých 60 000 km | | | | | | | | | | |
| Olej zadního koncového pohonu (Fu Zhen 4WD) | Vyměňujte každých 60 000 km | | | | | | | | | | |
| Převodový olej (Borg Warner 4WD) | Vyměňujte každých 150 000 km (běžný provoz) Vyměňujte každých 45 000 km (ztížený provoz) | | | | | | | | | | |
| Olej zadního koncového pohonu (Borg Warner 4WD) | Vyměňujte každých 150 000 km (běžný provoz) Vyměňujte každých 45 000 km (ztížený provoz) | | | | | | | | | | |
| Zadní koncový převod – kapalina pro zařízení pro přenos točivého momentu (Borg Warner 4WD) | Vyměňujte každých 60 000 km | | | | | | | | | | |
| Palivový filtr | Vnější palivový filtr: Vyměňujte každých 30 000 km; vnitřní palivový filtr: Integrované palivové čerpadlo je bezúdržbové (vyhledejte příčinu poruchy) | | | | | | | | | | |
| Napětí baterie | | | | | | | | | | | |
| Tlumič | | | | | | | | | | | |

| Údržba Položka | Měsíce | 12 | 24 | 36 | 48 | 60 | 72 | 84 | 96 | 108 | 120 |
|-----------------------------------------------------------------------------------|------------------------------------------------------------------------------------|----|----|----|----|----|----|-----|-----|-----|-----|
| | Km×1 000 | 15 | 30 | 45 | 60 | 75 | 90 | 105 | 120 | 135 | 150 |
| Hnací hřídel a manžeta | | | | | | | | | | | |
| Utahovací moment šroubu podvozku | | | | | | | | | | | |
| Soukolí řízení | | | | | | | | | | | |
| Sloupek řízení | | | | | | | | | | | |
| Řídicí tyč, koule a manžeta | | | | | | | | | | | |
| Vzhled pneumatik | | | | | | | | | | | |
| Vzorek pneumatiky | | | | | | | | | | | |
| Tlak v pneumatikách | | | | | | | | | | | |
| Tlak v náhradním kole | | | | | | | | | | | |
| Utahovací moment šroubu kola | | | | | | | | | | | |
| Rotace pneumatik | Doporučuje se provádět rotaci pneumatik každých 15 000 – 20 000 km. | | | | | | | | | | |
| Zapalovací svíčka | Vyměňujte každých 75 000 km. | | | | | | | | | | |
| Brzdová deska | | | | | | | | | | | |
| Brzdový kotouč | | | | | | | | | | | |
| Vzduchový filtr | Doporučuje se vyměnit každých 1 rok nebo 15 000 km (podle toho, co nastane dříve). | | | | | | | | | | |
| Hnací řemen | | | | | | | | | | | |
| Olejová vana motoru a vypouštěcí šrouby | | | | | | | | | | | |
| Kryt převodovky | | | | | | | | | | | |
| Související potrubí kapaliny (např. řízení, brzdy, palivo atd.) a Kabelový svazek | | | | | | | | | | | |

| Údržba Položka | Měsíce | 12 | 24 | 36 | 48 | 60 | 72 | 84 | 96 | 108 | 120 |
|-----------------------------------------------|--------------------------------------------------------------------------------------------------------------------------------------------------------------------------------------------------------------------------------------------------------------------------------------------------------------------------------------------------------------------------------------------------------|----|----|----|----|----|----|-----|-----|-----|-----|
| | Km×1 000 | 15 | 30 | 45 | 60 | 75 | 90 | 105 | 120 | 135 | 150 |
| Uhlíkový filtr výparů (je-li součástí výbavy) | Vyměňujte každé 4 roky nebo po ujetí 60 000 km (podle toho, co nastane dříve). | | | | | | | | | | |
| Rozvodový řetěz | Bezúdržbový (s výjimkou poruchy). | | | | | | | | | | |
| Baterie | Bezúdržbová (s výjimkou poruchy). | | | | | | | | | | |
| Škrticí klapka | Doporučuje se kontrolovat každých 15 000 km. | | | | | | | | | | |
| Geometrie všech čtyř kol | Každých 30 000 km zkontrolujte seřízení čtyř kol a v případě potřeby proveďte úpravu. | | | | | | | | | | |
| Gumová trubka pro odvod palivových par | Doporučuje se vyměnit každých deset let nebo po ujetí 500 000 km (podle toho, co nastane dříve). | | | | | | | | | | |
| Palivová hadice | U produktů vyrobených z běžné gumy (např. NBR+PVC/CSM atd.) se doporučuje výměna každých 5 let nebo po ujetí 200 000 km (podle toho, co nastane dříve). U produktů vyrobených z fluorované gumy se doporučuje výměna každých 10 let nebo po ujetí 500 000 km (podle toho, co nastane dříve). Doporučuje se včas vyměnit výše uvedené hadice, které mohou způsobit poruchu výkonu, například prasknutí. | | | | | | | | | | |

PŘEČTĚTE SI

- Četnost plánovaných kontrol a údržby uvedená v tabulce je minimální. V závislosti na stavu vozovky, počasí, atmosférických podmínkách a používání vozidla však může být nutné provádět je častěji. Tyto podmínky se mohou v jednotlivých zemích lišit. Proto mohou ve vaší zemi platit zvláštní požadavky. Doporučujeme vám požádat autorizovaný servis o aktuální plán údržby platný pro vaše vozidlo.
- Pro speciální oblasti mohou platit speciální specifikace údržby. Doporučujeme vám, abyste se u autorizovaného servisu informovali o konkrétních specifikacích údržby platných pro vaše vozidlo.

UPOZORNĚNÍ

- Motorový olej a olejový filtr by měly být vyměňovány častěji, pokud je vozidlo provozováno v náročných podmínkách uvedených v následujících příkladech*.
- Pokud je vozidlo provozováno v náročných podmínkách uvedených v následujících příkladech*, je třeba provádět kontrolu každých 5 000 km nebo 6 měsíců (podle toho, co nastane dříve).
- Mazivo by mělo být vyměněno každých 5 000 km nebo 6 měsíců (podle toho, co nastane dříve), pokud vozidlo jezdí v následujících oblastech.
 - Oblasti s vysokou vlhkostí.
 - Horské oblasti.
 - Oblasti s extrémně nízkými a vysokými teplotami.
 - Dlouhodobá jízda po nerovných silnicích (hrbolaté silnice, šterkové silnice, sníh atd.).
 - Dlouhodobá jízda po horských silnicích, do kopce/z kopce.
 - Častá jízda na krátké vzdálenosti.
 - V mnoha případech jízda při vysokých teplotách (nad 32 °C) a v hustém provozu na městských komunikacích.
 - Při použití jako policejní vozidlo, taxi, užitkové vozidlo, přívěs atd.
- Vzduchový filtr a filtr klimatizace by měly být vyměňovány častěji, pokud vozidlo jezdí v náročných podmínkách uvedených v následujících příkladech*.

*Příklady náročných jízdních podmínek:

- Jízda v extrémně chladném a horkém počasí (pouze pro motorový olej, hladinu motorového oleje, systém řízení a zavěšení kol).
- Častá jízda na krátké vzdálenosti (pouze pro motorový olej, hladinu motorového oleje, brzdové destičky a kotouče/přední a zadní nápravové manžety a kloubové části nápravových hřídelí, brzdové obložení a bubny).
- Jízda po prašných silnicích (pouze pro vzduchový filtr, brzdové destičky a kotouče/přední a zadní nápravu, manžety a kloubové části nápravových hřídelí, brzdové obložení a bubny, vzduchový filtr pro klimatizační systém).
- Jezděte po nerovných a/nebo blátivých silnicích (pouze pro brzdové destičky a kotouče/přední a zadní nápravové manžety a kloubové části nápravových hřídelí, brzdové obložení a bubny, vzduchový filtr klimatizačního systému).
- Jízda v oblastech, kde se používá posypová sůl nebo jiné korozivní materiály (pouze pro palivový systém, potrubí a přípojky, brzdové destičky a kotouče/přední a zadní nápravové manžety a kloubové části nápravových hřídelí, brzdové obložení a bubny,

|  UPOZORNĚNÍ |
|---------------------------------------------------------------------------------------------------------------------------------------------------------------------------------------------------------------------------------------------------------------------------------------------------------------------|
| zkontrolujte brzdové potrubí a funkčnost parkovacího a provozního brzdového systému, systému řízení a zavěšení kol). |
| • V pobřežních oblastech (pouze pro palivový systém, potrubí a spoje, brzdové destičky a kotouče/přední a zadní nápravové manžety a spoje nápravových hřídelí, brzdové obložení a bubny, kontrola brzdového potrubí a kontrola činnosti parkovacího a provozního brzdového systému, systému řízení a zavěšení kol). |

Technické údaje

| Název kapaliny | Specifikace | Poprodejní údržba |
|------------------------------------------------------------------------------------------|-------------------------------------------------------|------------------------------------------------------|
| Převodový olej (730DHB/DHC) | Sinopec DCTF-GS | 4,25 ± 0,2 l |
| Chladicí kapalina (SQRF4J16F/SQRF4J16C) | Technologie organických kyselin (OAT) | 7,5 l |
| Převodová kapalina (ZF Friedrichshafen AG 4WD) | Castrol SAF PD | 0,4 ± 0,02 l |
| Převodový olej (Fu Zhen 4WD) | FUCHS TITAN EG 3202 | 0,335 l ~ 0,38 l * |
| Převodový olej (SDS 4WD) | Castrol 75W-90 | 0,43 ± 0,03 l |
| Převodový olej (Borg Warner 4WD) | Převodový olej s dlouhou životností Sinopec SAE80W-90 | 0,31 ± 0,03 l |
| Kapalina pro zadní konečný převod (ZF Friedrichshafen AG 4WD) | SAF CARBON MOD | 0,6 ± 0,02 l |
| Kapalina pro zadní konečný převod (Fu Zhen 4WD) | Castrol SAF CARBON MOD | 0,55 ± 0,05 l |
| Kapalina pro zadní konečný převod (SDS 4WD) | Castrol BOT799 | 1 ± 0,03 l |
| Kapalina pro zadní konečný převod (Borg Warner 4WD) | Převodový olej s dlouhou životností Sinopec SAE80W-90 | 0,44 ± 0,03 l |
| Kapalina pro zadní konečný převod – zařízení pro přenos točivého momentu (BorgWarner4WD) | Castrol HALBOT311 | 0,63 ± 0,03 l |
| Brzdová kapalina | DOT4 | Hladina brzdové kapaliny je mezi značkami MIN a MAX. |

| | | |
|-------------------|---------|------------|
| Zapalovací svíčka | 3707AAG | / |
| Chladivo | R1234yf | 550 ± 15 g |
| Olaj kompresoru | PAG | 120 ± 10 g |

* : Pokud je potvrzeno, že nedochází k úniku, doplňte převodovku vozidla stejným množstvím oleje, jaké bylo vypuštěno.

 PŘEČTĚTE SI

Obsahuje fluorované skleníkové plyny a ekvivalent CO₂ 0,000275 t.

| Název kapaliny | Specifikace | | Poprodejní údržba (- Období údržby ≤10 000 km) | Poprodejní údržba (- období údržby 10 000 - 16 500 km) |
|----------------------------------|---------------------------------------------------------------------|---------------------------------|-----------------------------------------------------|--------------------------------------------------------|
| | Okolní teplota ≥ - 30°C | Okolní teplota < - 30°C | | |
| Olej (200 bar) (SQRF4J16/B) | SM 5W-30 SN 5W-30 SP 5W-30 SM nebo vyšší 0W-30 | SM nebo vyšší 0W-30 | 4,0 ± 0,2 l (vyměňte současně olej a olejový filtr) | 4,5 ± 0,2 l (vyměňte současně olej a olejový filtr) |
| | Okolní teplota ≥ - 30°C | SM nebo vyšší 0W-30 | | |
| Olej (350 bar) (SQRF4J16C / D/F) | SM 5W-30 SN 5W-30 SP 5W-30 SM nebo vyšší 0W-30 C5 0W-20 | SM nebo vyšší 0W-30 C5 0W-20 | 4,0 ± 0,2 l (vyměňte současně olej a olejový filtr) | 4,5 ± 0,2 l (vyměňte současně olej a olejový filtr) |
| | Okolní teplota < - 30°C | SM nebo vyšší 0W-30 C5 0W-20 | | |

⚠ UPOZORNĚNÍ

- Množství náplně se rovná množství vypouštěnému, pokud nedochází k úniku oleje z automatické převodovky. Podrobnosti si vyžádejte u autorizovaného servisu.
- Lze používat pouze originální díly a kapaliny, jinak budou ovlivněna vaše práva na reklamaci.
- Pro motorový olej a převodovou kapalinu používejte pouze značky a specifikace doporučené autorizovaným servisem.
- Výše uvedené množství náplně je pouze orientační. Konkrétní množství náplně by mělo být založeno na skutečných měřeních vozidla.

SPECIFIKACE

8-1. Umístění štítků

| | |
|-----------------------------------------------------------|-----|
| Identifikační číslo vozidla (VIN) | 238 |
| Štítek s údaji o vozidle | 238 |
| Číslo motoru | 239 |
| Okénko mikrovlnného spojení (je-li součástí výbavy) | 239 |

8-2. Specifikace vozidla

| | |
|------------------------|-----|
| Rozměry vozidla | 240 |
| Typ vozidla | 241 |
| Hmotnost vozidla | 241 |
| Výkon vozidla | 242 |
| Výkon motoru | 242 |
| Palivový systém | 243 |

| | |
|---------------------------------------------------------------------------------|-----|
| Systém zavěšení kol | 243 |
| Systém zatáčení | 244 |
| Brzdový systém | 244 |
| Geometrie kol | 245 |
| Kola a pneumatiky | 245 |
| Baterie | 246 |
| Specifikace žárovek | 246 |
| Rozsah měření celkových rozměrů vozidla s výjimkou následujících součástí | 247 |
| Vaše práva | 248 |
| Kontaktujte nás | 248 |

8-1. Umístění štítku

Identifikační číslo vozidla (VIN)

Identifikační číslo vozidla (VIN) na skutečném vozidle

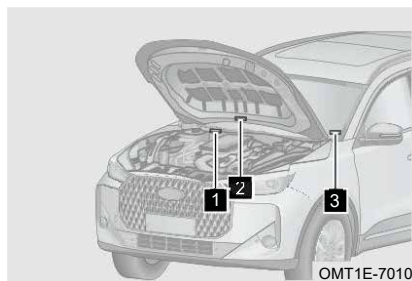

OMT1E-7010

- 1** Identifikační číslo vozidla (VIN) je vyraženo v pravém dolním rohu krytu odkapávacího kanálu motorového prostoru.
- 2** Štítek s identifikačním číslem vozidla (VIN) se nachází na kapotě, jak je znázorněno na obrázku.
- 3** Štítek s identifikačním číslem vozidla (VIN) se nachází v levém horním rohu palubní desky na straně řidiče a je viditelný zvenku přes čelní sklo.

⚠ UPOZORNĚNÍ

Je zakázáno zakrývat, natírat, svařovat, řezat, vrtat nebo odstraňovat identifikační číslo vozidla (VIN) a oblasti kolem něj.

Štítek s údaji o vozidle

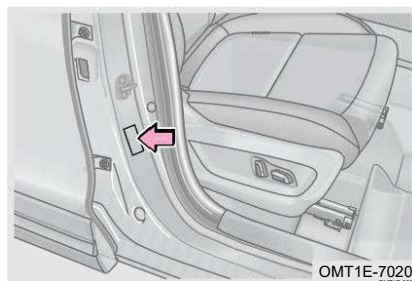

OMT1E-7020

Štítek s údaji o vozidle se nachází na pravém vnějším panelu, jak je znázorněno na obrázku.

Číslo motoru

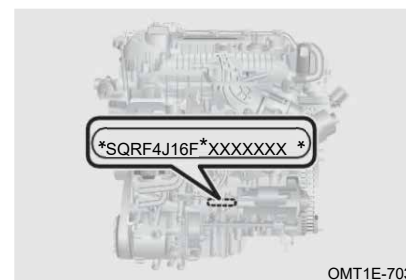

OMT1E-7035

Číslo motoru se nachází na bloku motoru (jak je znázorněno na obrázku).

Okénko mikrovlnného spojení (je-li součástí výbavy)

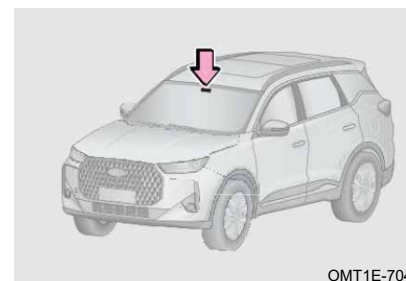

OMT1E-7040

Okénko mikrovlnného spojení se nachází na pravé straně zadní části čelního skla uvnitř zpětného zrcátka, kde slouží k bezdrátovému přenosu RF signálu a instalaci elektronické identifikace vozidla.

📖 PŘEČTĚTE SI

Některé modely jsou vybaveny funkcí elektronického výběru mýtného (ETC). Informace o způsobu aktivace této funkce získáte u autorizovaného servisu.

8-2. Specifikace vozidla

Rozměry vozidla

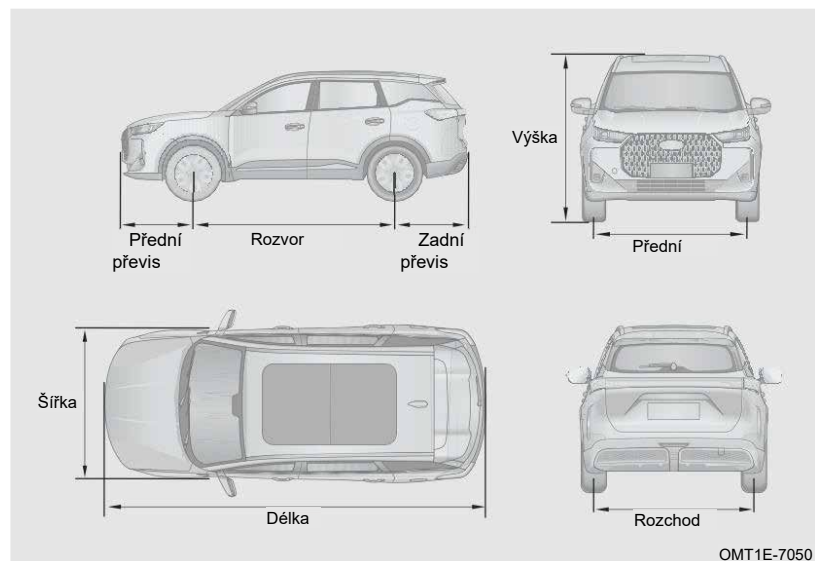

| | | | |
|-----------------|-------------|------|------|
| Celkové rozměry | Délka (mm) | 4513 | 4558 |
| | Šířka (mm) | 1862 | |
| | Výška (mm) | 1696 | |
| Rozvor kol (mm) | | 2670 | |
| Rozchod | Přední (mm) | 1570 | |
| | Zadní (mm) | 1570 | |
| Převis | Přední (mm) | 910 | 930 |
| | Zadní (mm) | 930 | 953 |

Typ vozidla

| | |
|------------------------|------------------------------------------------------------------------------------------------------------------------------------------------------|
| Typ vozidla | 4 × 2 / 4 × 4 pohon předních kol, řízení předních kol, příčný přední motor, 2 prostory, 5 dveří, 5 sedadel, integrální karoserie, levostranné řízení |
| Model motoru | SQRF4J16C/SQRF4J16F |
| Typ motoru | Vertikální, 4válcový řadový, vodou chlazený, čtyřtaktní, dvojitý vačkový hřídel, přepínání turbodmychadlem, mezichladič |
| Typ palivového systému | Přímé vstřikování |
| Model převodovky | 730DHC/DHB |

Hmotnost vozidla

| Model vozidla | | 1,6T+2WD | 1,6T+AWD |
|-----------------------------------------------|---------------------|----------|----------|
| Pohotovostní hmotnost vozidla (kg) | | 1482 | 1568 |
| Hmotnost nápravy vozidla | Přední náprava (kg) | 863 | 893 |
| | Zadní náprava (kg) | 619 | 675 |
| Maximální celková hmotnost podle výrobce (kg) | | 1887 | 1967 |
| Výrobce Maximální celková hmotnost nápravy | Přední náprava (kg) | 982 | 1023 |
| | Zadní náprava (kg) | 905 | 944 |
| Počet sedadel (včetně řidiče) (osob) | | 5 | |

VAROVÁNÍ

Dodržujte zatížení vozidla uvedené v návodu k obsluze a nepřekračujte přípustnou celkovou hmotnost. V opačném případě se může změnit brzdny a jízdní výkon vozidla a může dojít k úrazu a nehodě.

Výkon vozidla

| Model vozidla | | 1,6T+2WD | 1,6T+AWD | |
|----------------------|-----------------------------------|---------------------|-----------|--|
| Překonávání překážek | Minimální světlá výška (mm) | 169/153 | 174/155 | |
| | Minimální poloměr otáčení (m) | Otočení doleva (m) | 10,9 | |
| | | Odbočení vpravo (m) | 10,97 | |
| | Nájezdový úhel (°) | 20,4/19,8 | 20,7/20,1 | |
| | Úhel nájezdu (°) | 25,9/20,6 | 26,9/21,4 | |
| Výkon | Maximální rychlost vozidla (km/h) | 185/190/192 | | |
| | Maximální stoupavost (%) | 40 | | |

Výkon motoru

| Model motoru | SQRF4J16C | SQRF4J16F |
|-----------------------------------------------|-----------------------------------------------------|-----------|
| Průměr válce (mm) | 77 | 77 |
| Zdvih pístu (mm) | 85,8 | 85,8 |
| Zdvihový objem (ml) | 1598 | 1598 |
| Kompresní poměr | 9,9:1 | 9,9:1 |
| Maximální čistý výkon (kW) | 136,5 (vysoký výkon) 110 (nízký výkon) | 108 |
| Maximální čistý výkon Otáčky (ot/min) | 5500 | 5 500 |
| Maximální čistý točivý moment (N·m) | 275 | 275 |
| Maximální čistý točivý moment Otáčky (ot/min) | 2000–3800 (nízký výkon) 2000–4000 (vysoký výkon) | 1750–2750 |

Palivový systém

| | |
|-----------------------|------------------------------------------------------|
| Typ paliva*1 | Bezolovnatý benzín s oktanovým číslem 95 nebo vyšším |
| | E5/E10 |
| Typ palivové nádrže | Plastová palivová nádrž |
| Objem palivové nádrže | 51/57 L |
| Palivové čerpadlo | Elektrické palivové čerpadlo |

*1: Používejte palivo doporučené autorizovanými prodejci.

 PŘEČTĚTE SI

- Palivo E10 je obecně kompatibilní s palivem E5 a obvykle nezpůsobuje poškození automobilových produktů.
- Vozidla s katalyzátory mohou používat pouze bezolovnatý benzín. Aby se zabránilo nehodám způsobeným tankováním nesprávného typu paliva, je palivová trubka vybavena hrdlem a k tankování lze použít pouze standardní palivovou pistoli pro bezolovnatý benzín.

 UPOZORNĚNÍ

- Používejte pouze doporučený typ paliva.
- Benzín s nižším číslem než je požadováno může způsobit poškození motoru a takové poškození není kryto zárukou.
- Použití olovnatého benzínu způsobí ztrátu účinnosti třicetného katalyzátoru a nesprávnou funkci výfukového systému.
- Pokud omylem natankujete olovnatý benzín do palivové nádrže a nastartujete motor (i když je to jen malé množství), dojde k trvalému poškození katalyzátoru. Pokud omylem natankujete olovnatý benzín, neprodleně vyhledejte autorizovaný servis pro kontrolu a opravu.

Systém zavěšení kol

| | |
|---------------------|----------------------------------------------------------------------------------------------------------------------------------------------------|
| Přední zavěšení kol | Nezávislé zavěšení typu Macpherson, výška nenastavitelná, s protiklouzavým stabilizátorem, kuželová vinutá pružina, dvojitě nastavitelný tlumič |
| Zadní zavěšení | Nezávislé zavěšení typu multi-link, výška nenastavitelná, s protiklouzavou stabilizační tyčí, kuželová vinutá pružina, dvojitě nastavitelný tlumič |

Systém zatáčení

| | | |
|--------------------------|---------------------|----------------------|
| Typ posilovače řízení | | Elektrický posilovač |
| Průměr volantu (mm) | | 380 |
| Typ převodovky řízení | | Hřebenové řízení |
| Rozsah nastavení volantu | Nahoru-dolů (°) | ± 1,8 |
| | Dopředu-dozadu (mm) | +30, -10 |

Brzdový systém

| | | |
|--------------------------------------------------|-------------|----------------------------------------------------------------------------------------------------------------------------------------------------------------------------------------------------------------------------------------------------------------------------------------------------------------------------------|
| Nožní brzda | Přední kolo | Kotoučová brzda |
| | Zadní kolo | Kotoučová brzda |
| Posilovač brzd | | Podtlakový posilovač |
| Parkovací brzda | | Elektrická parkovací brzda zadních kol |
| Přiměřený rozsah volného pohybu brzdového pedálu | | ≤ 25 mm |
| Přiměřený rozsah použití brzdového třecího páru | | <p>Tloušťka nového předního brzdového kotouče: 25 mm, mez použití: 23 mm</p> <p>Tloušťka nového třecího materiálu předního brzdového kotouče: 10 mm, mez použití: 2 mm</p> <p>Tloušťka nového zadního brzdového kotouče: 10 mm, mez použití: 8 mm</p> <p>Tloušťka nového zadního brzdového kotouče : 9 mm, mez použití: 2 mm</p> |

 VAROVÁNÍ

- V případě velkého zatížení je třeba při výměně brzdových destiček vyměnit také brzdovou kapalinu.
- Při doplňování brzdové kapaliny se ujistěte, že je naprosto čistá. Pokud se do brzdového systému dostane nečistota, může to mít za následek snížení brzdového výkonu.

Geometrie kol

| | | |
|-------------|------------------------|-------------------------|
| Přední kolo | Odklon předního kola | -25' ± 45' |
| | Úhel náklonu čepu | 4°28' ± 60' |
| | Úhel sklonu čepu | 13°43' ± 60' |
| | Sbíhavost předních kol | 5' ± 5' (jedna strana) |
| Zadní kolo | Odklon zadního kola | -42' ± 30' |
| | Sbíhavost zadního kola | 5' ± 10' (jedna strana) |

Kolo a pneumatika

| | | | |
|----------------------------------------------------------------------------------------------------|---------------|-----------------------------------------------------------------------------------------------------------------------------|-------|
| Model pneumatiky | | 225/60R18; 225/55R19; T125/80 D17 | |
| Model ráfku | | 18x7J*2; 19X7J*2; 17x4T*1 | |
| Tlak v pneumatikách za studena (kPa) (bez zatížení) | Přední kolo | 220 ± 10 | |
| | Zadní kolo | 220 ± 10 | |
| | Náhradní kolo | 420*1 | 300*2 |
| Utahovací moment šroubů kol | | M12: 150 ± 12 N·m M14: 180 ± 18 Nm | |
| Požadavky na dynamické vyvážení kol u vozidel s maximální konstrukční rychlostí vyšší než 100 km/h | | Přípustná zbytková vyvážená hmotnost: Strana upínacího vyvažovacího bloku ≤ 8 g, strana pastového vyvažovacího bloku ≤ 10 g | |

*1: Náhradní kolo, které není plné velikosti.

*2: Plnohodnotné náhradní kolo.

 PŘEČTĚTE SI

Tlaky v pneumatikách uvedené v tabulce platí pro studené pneumatiky. Při zahřátí pneumatiky se tlak mírně zvýší, ale není nutné jej snižovat.

⚠ UPOZORNĚNÍ

- Tlak v pneumatikách by měl být kontrolován alespoň jednou za měsíc, přičemž tlak v pneumatikách je obzvláště důležitý při vysokých rychlostech.
- Abychom vám usnadnili nalezení specifikované hodnoty tlaku v pneumatikách, je na prahu dveří řidiče nalepená samolepka s označením specifikované hodnoty tlaku v pneumatikách za studena.

Baterie

| | |
|---------------|------------|
| Model baterie | 12 V 70 Ah |
|---------------|------------|

Specifikace žárovky

| Název žárovky | Jmenovitý světelný zdroj (typ/model) | Doporučení pro výměnu |
|------------------------------|--------------------------------------|---------------------------------|
| Světlomety | LED | Vyměněno autorizovaným servisem |
| Zadní mlhové světlo | P21W | Vyměněno autorizovaným servisem |
| Světla pro denní svícení | LED | Vyměněno autorizovaným servisem |
| Přední obrysové světlo | LED | Vyměněno autorizovaným servisem |
| Zadní obrysové světlo | LED | Vyměněno autorizovaným servisem |
| Zastavovací světlo | P21W | Vyměněno autorizovaným servisem |
| Třetí brzdové světlo | LED | Vyměněno autorizovaným servisem |
| Couvací světlo | W16W | Vyměněno autorizovaným servisem |
| Přední směrové světlo | LED | Vyměněno autorizovaným servisem |
| Boční směrové světlo | LED | Vyměněno autorizovaným servisem |
| Zadní směrové světlo | PY21W | Vyměněno autorizovaným servisem |
| Osvětlení registrační značky | LED | Vyměněno autorizovaným servisem |

Rozsah měření celkových rozměrů vozidla s výjimkou následujících komponent

Součásti, které nejsou zahrnuty do délky vozidla

Následující zařízení nemají funkci zatížení a jejich rozměry jsou 50 mm nebo méně než přední nebo zadní část vozidla a poloměr zaoblení hrany a rohu není menší než 5 mm:

- Stěrače a ostřikovače
- Vnější identifikace, včetně registrované ochranné známky, názvu výrobce, původu, názvu a typu modelu, emisí motoru, typu převodovky, typu pohonu a dalších rozlišovacích znaků vozidla
- Světla a světelná signalizační zařízení
- Protiskluzové gumové bloky a ekvivalentní zařízení
- Vnější sluneční clona
- Celní plomba a její ochranné zařízení
- Zařízení sloužící k upevnění pláštěnky a jeho ochranné zařízení
- Zámkové zařízení, pant, rukojeť, ovladač, spínač
- Stupátko (nebo žebřík), stupátko pro nastupování do vozidla a rukojeť na horní části nárazníku používaná k čištění oken.
- Zadní emblémová deska s LOGEM
- Odnímatelný přívěs nebo tažné zařízení
- Výfuková trubka

Součásti, které nejsou zahrnuty do šířky vozidla

- Zařízení pro nepřímý výhled
- Zastávková deska školního autobusu v nefunkčním stavu

Následující zařízení nemají funkci zatížení a jejich velikost na jedné straně nepřesahuje stranu vozidla o více než 50 mm a poloměr zaoblení hran a rohů není menší než 5 mm:

- Vnější identifikace, včetně registrované ochranné známky, názvu výrobce, původu, názvu a typu modelu, emisí motoru, typu převodovky, typu pohonu a dalších rozlišovacích znaků vozidla
- Světla a světelná signalizační zařízení
- Protiskluzové gumové bloky a ekvivalentní zařízení
- Celní plomba a její ochranné zařízení
- Zařízení sloužící k upevnění pláštěnky a jeho ochranné zařízení
- Místní odtoková drážka: Odkazuje na odtokovou drážku sloužící k odvodu dešťové vody nad dveřmi řidiče (nebo oknem) a dveřmi spolujezdce, po obou stranách čelního skla
- Ohebná vyčnívající část systému ochrany proti stříkající vodě

8. SPECIFIKACE

- Zatahovací schůdek, nástupní/výstupní schůdek autobusu, zvedací plošina a ekvivalentní zařízení, které je v zataženém stavu
- Zámkové zařízení, pant, rukojeť, ovladač, spínač
- Signalizační zařízení poruchy pneumatiky
- Kontrolka tlaku v pneumatikách
- Deformovaná část stěny pneumatiky přímo nad kontaktním bodem mezi pneumatikou a zemí
- Zařízení pro pomoc při couvání
- Výfuková trubka

Součásti, které nejsou zahrnuty do výšky vozidla

Měkká část antény

Zařízení bez funkcí pro zatížení:

- Sací potrubí
- Zařízení pro nepřímý výhled
- Sběrné zařízení elektrického vozidla (včetně jeho upevňovacího zařízení)
- Odnímatelné nebo sklopné zadní vzduchové vedení vozidla, jehož délka v rozloženém a složeném stavu nepřesahuje 2000 mm, resp. 200 mm
- Zadní čelo, nájezdová/výjezdový úhel a ekvivalent s horizontální délkou nepřesahující 300 mm v zasunutém stavu
- Zadní žebřík

Vaše práva

V závislosti na místních zákonech můžete mít následující práva týkající se vašich osobních údajů: právo vznést námitku nebo odvolat souhlas, právo na přístup, aktualizaci a opravu nepřesností vašich osobních údajů, právo na omezení nebo vymazání vašich osobních údajů, právo na obdržení vašich osobních údajů a požádání o jejich přenos do jiné organizace, pokud je to technicky proveditelné, a právo být informován a podat stížnost u místního úřadu pro ochranu osobních údajů.

Kontakt

Chcete-li se na něco zeptat, vznést připomínku nebo uplatnit svá práva subjektu údajů, neváhejte nás kontaktovat na adrese privacy@mychery.com. To platí, pokud máte sídlo v Evropském hospodářském prostoru a ve Velké Británii.

Bereme vaše soukromí vážně a snažíme se vám odpovědět do jednoho měsíce nebo ve lhůtě stanovené příslušným místním zákonem na ochranu soukromí, po ověření vaší totožnosti.

Pokud se domníváte, že jsme vaše stížnosti nebo obavy neřešili adekvátně, máte právo podat stížnost u příslušného úřadu pro ochranu osobních údajů.

A

| | |
|-------------------------------------------------------------------------------------------|-----|
| Adaptivní řízení motoru systém.. | 121 |
| Airbag (SRS) | 138 |
| Aktivace a deaktivace airbagu spolujezdce (je-li součástí výbavy) | 58 |
| Automatická převodovka | 122 |
| Automatické odmlžování (je-li součástí výbavy) | 100 |
| Automatický nouzový brzdový systém (AEB) / Systém varování před čelní srážkou (FCW) | 174 |
| Automatický parkovací systém (- automatické zabrzdění; AUTO HOLD) | 135 |
| Autorizovaný servis je vám k dispozici | 216 |

B

| | |
|---------------------------------------------------|--------|
| Baterie | 246 |
| Bezdrátové nabíjení (je-li součástí výbavy) | 102 |
| Bezklíčový vstup | 67 |
| Bezpečnostní kontrola | 7, 217 |
| Bezpečnostní pás | 46 |
| Běžná údržba | 218 |
| Brzdový systém | 244 |

C

| | |
|-------------------------------------|---|
| Činnosti spojené s parkováním | 8 |
|-------------------------------------|---|

D

| | |
|----------------------------------------------------------------------------|----|
| Dálkové ovládání oken funkce | 77 |
| Dálkové ovládání střešního okna funkce | 82 |
| Dálkové spuštění pomoci inteligentního klíče (je-li součástí výbavy) | 71 |
| Dětská pojistka | 74 |
| Dětské zádržné systémy | 52 |
| Doporučené dětské zádržné systémy | 54 |

E

| | |
|------------------------------------|-----|
| ECALL (je-li součástí výbavy) | 194 |
| Efektivní dojezd | 66 |

| | |
|-----------------------------------------------------------------|-----|
| Elektrická zásuvka | 106 |
| Elektrické víčko palivové nádrže | 114 |
| Elektricky ovládaná okna | 76 |
| Elektricky ovládané zadní dveře (jsou-li součástí výbavy) | 109 |
| Elektrický parkovací brzdový systém (EPB) | 132 |
| Elektrický posilovač řízení systém (EPS) | 131 |
| Elektronická kontrola stability systém (ESP) | 187 |

F

| | |
|----------------------------------------------------------|-----|
| Filtr částic benzínu (GPF) (je-li součástí výbavy) | 121 |
| Funkce osvětlení při odchodu | 38 |
| Funkce paměti sedadla (je-li součástí výbavy) | 45 |
| Funkce provonění (je-li součástí výbavy) | 101 |
| Funkce regulace rychlosti (SCF) | 157 |
| Funkce rozpoznávání hlasu (je-li součástí výbavy) | 88 |

G

| | |
|---------------------|-----|
| Geometrie kol | 245 |
|---------------------|-----|

H

| | |
|-----------------------------------------------------|-----|
| Head-up displej (HUD) (je-li součástí výbavy) | 173 |
| Hmotnost vozidla | 241 |
| Horní úchyt | 55 |

CH

| | |
|------------------------------------------------------------------------------------------------|-----|
| Chladicí funkce schránky v loketní opěrce na přídatném panelu Konzole (je-li součástí výbavy). | 100 |
|------------------------------------------------------------------------------------------------|-----|

I

| | |
|-----------------------------------------------------------------------|-----|
| Identifikační číslo vozidla (VIN) .. | 238 |
| Informace o první údržbě | 228 |
| Instalace dětských zádržných systémů | 56 |
| Instalace tažného oka | 210 |
| Inteligentní aktivní kontrola rychlosti (je-li součástí výbavy) | 158 |

Inteligentní asistent dálkových světel (IHC) (je-li součástí výbavy) 40
 Inteligentní klíč 63
 Inteligentní regulace rychlosti systém (je-li součástí výbavy) .. 158
 Inteligentní systém včasného pohonu všech kol (AWD) (je-li součástí výbavy)..... 125
 Inteligentní systém vyhýbání se (IES) 162

J

Jak číst tuto příručku 2
 Jak šetřit palivo a prodloužit životnost vozidla 6
 Jízda na silnici pokryté ledem a sněhem 14
 Jízda v terénu 11
 Jízda vodou 12

K

Klakson 28
 Klimatizace 93
 Kola a pneumatiky 245
 Kontaktujte nás 248
 Kontrola baterie 225
 Kontrola filtru klimatizace 225
 Kontrola hladiny brzdové kapaliny 220
 Kontrola hladiny chladicí kapaliny 221
 Kontrola hladiny oleje 219
 Kontrola hladiny převodového oleje 220
 Kontrola hnacího řemene 222
 Kontrola chladiče a kondenzátoru 222
 Kontrola kapaliny do ostřikovačů čelního skla 225
 Kontrola pneumatik 223
 Kontrola pojistky 212
 Kontrola stíracích lišt 226
 Kontrola výfukového systému 10
 Kontrolka provozu/poruchy 22

M

Mechanický spínač dveří 73

N

Náradí pro rezervu 196
 Nastavení audiosystému 83
 Nastavení volantu 28
 Normální startování a vypínání . 119
 Nosič 106
 Nouzové otevírání zadních dveří 114
 Nouzové tažení 209
 Nožní brzda 137

O

Obrazový rejstřík 2
 Obsah 7
 Odtah vozidla 209
 Ochrana proti zaseknutí okna, funkce (je-li součástí výbavy) 78
 Ochrana proti zaseknutí střešního okna funkce 82
 Opravy a údržba 218
 Osvětlení interiéru 37
 Otevírání/zavírání kapoty 108
 Ovládání stěračů 32
 Oznamení o aktualizaci nebo ukončení služby podpory kybernetické bezpečnosti 17

P

Palivový systém 243
 Panoramatické střešní okno (je-li součástí výbavy) 79
 Panoramatický monitor (AVM) (je-li součástí výbavy) 181
 Parkovací radarový systém (je-li součástí výbavy) 185
 Parkování na svahu 9
 Plán údržby 229
 Po nastartování motoru 8
 Podtlakový posilovač 136
 Pojistková skříňka 211
 Pokud během jízdy dojde k defektu pneumatiky 199
 Pokud je baterie vybitá 204
 Pokud je teplota chladicí kapaliny motoru vysoká 203
 Pokud máte defekt (kapalina na opravu pneumatik) 196

Pokud se vaše vozidlo nedá normálně nastartovat 206
 Pokyny pro mlžení světel 40
 Prevence opuštění jízdního pruhu (LDP) (je-li součástí výbavy) 165
 Protiblokovací systém brzd (ABS) 189
 Provoz klimatizace v režimu chlazení 98
 Provoz klimatizace v režimu topení 98
 Před nastartováním motoru 7
 Přední sedadlo 42
 Přední USB port 107
 Předpínač bezpečnostního pásu (je-li součástí výbavy) 51
 Přehled přístrojové desky 20
 Při jízdě 8
 Při jízdě na kluzkém povrchu 12

R

Reflexní vesta 195
 Rejstřík 2
 Režim jízdy (AWD) 126
 Roleta zavazadlového prostoru (je-li součástí výbavy) 105
 Rotace pneumatik 225
 Rozměry vozidla 240
 Rozšířená funkce (je-li součástí výbavy) 190
 Ručně ovládané zadní dveře 109

S

Sedadla druhé řady 44
 Sluneční clony a kosmetická zrcátka 108
 Specifikace žárovek 246
 Spínač ENGINE START STOP .. 118
 Spouštění a vypínání v nouzové situaci 120
 Správný způsob sezení 42
 Symboly používané v příručce 3
 Systém adaptivního tempomatu (ACC) (je-li součástí výbavy) 152
 Systém asistence při dodržování rychlostního limitu (SLA) (je-li součástí výbavy) 151

Systém asistence při dopravní zácpě (TJA) / Integrovaný systém asistence při jízdě (ICA) 160
 Systém asistence při udržování jízdního pruhu (je-li součástí výbavy) 163
 Systém brzdění při křížovém provozu vzadu (- RCTB) (je-li součástí výbavy) 172
 Systém brzdění při vícenásobné kolizi (MCB) 187
 Systém detekce mrtvého úhlu (BSD) 169
 Systém imobilizéru 70
 Systém kontroly sjíždění kopce (HDC) 162
 Systém monitorování parkování (RVC) 180
 Systém monitorování řidiče (DMS) 179
 Systém monitorování tlaku v pneumatikách (TPMS) 177
 Systém připomenutí opuštění jízdního pruhu (DAI) 174
 Systém udržování jízdního pruhu (LKA) (je-li součástí výbavy) 167
 Systém varování před kolizí zezadu (RCW) 172
 Systém varování před vozidly v zadním křížovém provozu systém (RCTA) 171
 Systém varování při opuštění jízdního pruhu (LDW) (je-li součástí výbavy) 164
 Systém varování při otevřených dveřích (DOW) 171
 Systém zastavení a spuštění motoru při volnoběhu (je-li součástí výbavy) 149
 Systém zatáčení 244
 Systém zavěšení kol 243
 Štítek s údaji o vozidle 238

T

Tažný hák 207
 Technické údaje 234
 Telefonní propojení (je-li součástí výbavy) 89
 Typy pro jízdu v zimě 14

| | |
|-----------------------------|-----|
| Tlačítko audiosystému | 88 |
| Typ vozidla | 241 |

U

| | |
|--------------------------------------------------------------------------------------------|-----|
| Úložný prostor | 104 |
| Upozornění týkající se kybernetické bezpečnosti při likvidaci nebo opětovném prodeji | 17 |

V

| | |
|-------------------------------------------------------------------------------|-----|
| Vaše práva | 248 |
| Vnější osvětlení | 35 |
| Vnější zpětné zrcátko | 30 |
| Vnitřní zpětné zrcátko | 29 |
| Výdechy vzduchu Ovládání proudění vzduchu | 99 |
| Vyhledávání vozidla pomocí inteligentního klíče (je-li součástí výbavy) | 71 |

| | |
|-----------------------------|-----|
| Výkon motoru | 242 |
| Výkon vozidla | 242 |
| Výměna lišty stěrače | 34 |
| Výměna pojistky | 213 |
| Výstražná světla | 194 |
| Výstražný trojúhelník | 195 |

Z

| | |
|-------------------------------|-----|
| Zabezpečení vozidla | 69 |
| Zabíhání nového vozidla | 5 |
| Zadní USB port | 107 |
| Zimní pneumatiky | 15 |
| Zkrácená nabídka | 84 |
| Zobrazení audiosystému | 83 |

Tento dokument obsahuje informace, které jsou předmětem obchodního tajemství společnosti Astana Motors Czech s.r.o. a slouží výhradně pro adresáta, jemuž byl dokument doručen. Jakékoliv šíření, zveřejnění nebo využití informací nebo údajů, uvedených v tomto dokumentu (včetně označení chráněných právem duševního vlastnictví) je možné pouze po předchozím písemném souhlasu zástupce společnosti.